

श्री

व्यवहारमयूख

नामक

श्रीमद्भृङ्गीनीलकण्ठकृतव्यवहारशास्त्रनिबन्धः

दिप्यनीयुत

याज्ञवल्क्यस्मृत्युपेतश्च

रावसाहेव तथा कम्पेनियन् आफ धि स्वार आफ शण्डिया इत्युपपदधारिणा
रायल एशिएटिक सोसायटीत्यभिधाय विद्वत्पर्यद संभासदा
तस्या एव पर्यदो मुम्बापुरस्यशाखाया उपाध्यक्षेण

मुम्बापुरगतयुनिवर्सिटीनामकसर्वविद्योपचयविचारमुख्यस्थानस्यव्यवस्थापका-
नां सिण्डिकेटनामकमण्डलान्तर्गतेन

मुम्बापुर्यां

हायकोर्टाभिधन्यायाधिष्ठानगतवकीलसञ्ज्ञकवादिप्रतिवाद्य-
न्यतरपक्षसमर्थनाधिकारिणा

मण्डलिकोपादेन

नारायणसूनुना विश्वनाथेः

मुम्बापुर्यां

एङ्ग्लेजानन्ड सोसायटीस प्रेस नामक मुद्रणयन्त्रालये प्रकृत

(एतस्य सर्वेऽधिकारा मुद्रयित्वा स्वायत्तीकृत्यैव स्यापिता)

उपोद्घातः

प्रणम्य परमात्मानं सच्चिदानन्दविग्रहम् ।

मन्वादीन्मुनिवृषींश्च कुर्वे विविधसङ्ग्रहम् ॥ १ ॥

व्यवहारमपूत्रेभ्य याज्ञवल्क्यस्मृतौ तथा ।

भाषान्तरादिना चैमौ ग्रन्थौ जनसुखावहौ ॥ २ ॥

तत्र यद्यपि तावदस्मिन्भारतवर्षे आचारव्यवहारप्रायश्चित्तरूपेषु विविधेष्वपि धर्म-
वृक्षस्कन्धेषु वेद एव मूल वेदोऽखिलो धर्ममूलमिति मन्वादिस्मरणात् (अ० २ श्लो०
६) अतो वेदादेव धर्मव्यवहारो निर्णेतव्यस्तथापि सम्प्रति बर्द्धाना वेदशाखानामु
च्छिन्नतया तामूलकस्मृत्यादिभ्य एव सर्वधर्मज्ञानं भवितुमर्हतीति मिताक्षरादयो नि
बन्धा विरचिता विज्ञानेश्वरादिभिः । स्मृतिवचस्तु प्रामाण्यं वेदमूलकत्वादेव ।

यथाह मनु । (अ० २ श्लो० ७।८)

य कश्चिद्व्यस्यच्चिद्धर्मो मनुना परिकीर्तितः ।

स सर्वोऽभिहितो वेदे सर्वज्ञानमयो हि स ॥

सर्वं तु समवेक्ष्येद निखिल ज्ञानचक्षुषा ।

श्रुतिप्रामाण्यतो विद्वान् स्वधर्मे निविशेत् वा इति ॥

हेमाद्रौ नारदीयेऽपि ।

यत्र दृष्टं हि वेदेषु तद्दृष्टं स्मृतिभिः किलेति ।

अतएव तत्रैव यम ।

एतैर्यानि प्रणीतानि धर्मशास्त्राणि वै पुरा ।

तान्येवातिप्रमाणानि न हन्तव्यानि हेतुभिरिति ।

तत्राष्टादशस्मृतयस्तावद्यएवोपस्मृतयश्च आचारवीरमित्रोदयादौ दर्शिता । अतो
ऽप्यतिरिक्ता स्मृतयः सन्तीति हेमाद्रौ दानखण्डे षट्त्रिंशदतिरिक्ता स्मृतयः सन्तीति
दर्शितमित्यादिभिर्भविष्यत्पुराणवचोभिर्दर्शितम् ।

एवमितिहासपुराणवचास्तपि प्रमाणानि । तथा च तत्रैव नारदीये ।

वेदाः प्रतिष्ठिता देवि पुराणैर्नात्र सन्नाय ।

विभेदरूपश्रुताद्देवो मामयं प्रतरिष्यति ॥

इतिहासपुराणैश्च कृतोऽयं निश्चल पुरा ॥

यत्र दृष्टं हि वेदेषु तद्दृष्टं स्मृतिभिः किल ।

उभाभ्यां यत्र दृष्टं हि तपुराणेषु गीयते इति ॥

तथैव सदाचारोऽपि प्रमाणम् । यथाह मनु (अ० २ श्लो० १२)

वेद स्मृति सदाचारैस्वस्य च प्रियमामन ।

एतच्चतुर्विधं प्राहुं साक्षाद्दर्मस्य लक्षणमिति ।

याज्ञवल्क्ययोगि (आ० श्लो० ७)

श्रुतिः स्मृतिः सदाचारः स्वस्य च प्रियमात्मनः ।

सम्पत्सङ्कल्पजः कामो धर्ममूलमिदं स्मृतमिति ॥

एवं च स्मृत्यादिभ्य एव सर्वधर्मं निर्णेतव्ये स्मृत्यादीनां मिथोविरोधादिदर्शनात्साक्षात्तेभ्योऽपि तत्तद्विषयव्यवस्थया विरोधादिदोषपरिहारपूर्वकनिर्णयस्य कर्तुमशक्यतया तत्तत्स्वविद्विनिबन्धकारैर्निर्णीतो योऽर्थः स एव गत्यन्तराभावादनुसर्तव्यः । तत्र बहुष्वपि व्यवहारनिबन्धेषु सत्सु भट्टनीलकण्ठकृतव्यवहारमयूखस्थानतिविस्तृतत्वैऽपि सङ्गृहीतबहुप्रमाणकत्वादेते देशीयैर्विद्वद्भिर्व्यवहारनिर्णयापाटुत्वाच्च स एव भाषान्तरादिभिः परिष्कर्तुमारभ्यते । एवं याज्ञवल्क्यस्मृतौ धर्मसम्बन्धिबहुविषयसङ्ग्रहदर्शनात्सङ्घिसत्त्वाच्च साऽपि तथैव परिष्क्रियते ।

तत्र भट्टनीलकण्ठस्थितिदेशकालबोधनाय श्रीकाशीक्षेत्रस्यविद्वच्छिरोमणिरानडोपनामकबालशास्त्रिलिखितानुसारेण तद्वंशो वर्णयते ।

“पुरा किल दक्षिणदेशे पैठनाख्यग्रामे गोविन्दभट्टो नाम महाविद्वांस्तपस्वी ब्राह्मणपुङ्गव आसीत् । तत्पुत्रो रामेश्वरभट्टनामा श्रीकाशीक्षेत्रं वासायं जगाम । तत्र च श्रीराममन्त्रेण सुचिरं भगवन्तं श्रीरामचन्द्रमुपासाञ्चक्रे । परिणतावस्थायां तस्य नारायणभट्टनामा पुत्रो बभूव । स बाल्यप्रभृति शान्त्यादिगुणसम्पन्नो महातपस्वी चाभवत् । तदानीमेव यवनैः श्रीविश्वेश्वरप्रासाद उत्सादितः । ततश्च कियता कालेन सर्वस्मिन्भारतवर्षेऽ नावृष्टिरजायत । तदा सार्वभौमयवनैर्भट्टनारायणो वृष्ट्यर्थं प्रार्थितः । ततो नारायणभट्टेनाहोरात्राभ्यन्तरे वृष्टिर्भविष्यतीति प्रतिज्ञातं तथैव सर्वशिव्यां देवो वर्ष्य । तेन सर्वं जगन्नन्द । सार्वभौमयवनैभ्यो नारायणभट्टेन श्रीविश्वेश्वरप्रासादनिर्माणानुमतिर्याचिता सापि तैर्दत्ता । तदा तेन महाप्रासादं निर्माय श्रीविश्वेश्वरः प्रतिष्ठापितः । तत्तस्य लोकोत्तरं ब्रह्मवर्चसमालोच्यास्तिरुजनाः सर्वे परमभक्तिप्रेमगद्गदा बभूवुः । सर्वैश्च जगद्गुरितं महापदवीं दत्ता तत्कुलीनानां चाग्रपूजानियमो विहित इतीयकथा काशीक्षेत्रे सुप्रसिद्धा । नारायणभट्टस्य सर्वशास्त्रपारावारीणता त्रिस्यल्लोसेतुप्रयोगरत्नाद्यनेकयन्यनिर्मिता जगत्प्रसिद्धा वर्तते । किंचाद्ययावत्तन्निर्मितग्रन्थैरेव श्रौतस्मार्तधर्मरक्षणं जातमित्यपि सुप्रसिद्धम् । वक्ष्यमाणवंशक्रमो नारायणभट्टपुत्ररामकृष्णभट्टकृतज्योतिष्टोमपद्धतिग्रन्थे स्पष्टं लिखितस्वस्येमौ श्लोकौ ॥

श्रीमदक्षिणदेशेऽगस्य इवासीत्त भट्टगोविन्दः ।

तत्सूनुः श्रीरामेश्वरभट्टोऽभूत्स सर्वदिक्स्थयातः ॥ १ ॥

तत्पुत्रः श्रीनारायणभट्टो जयति सूर्यबहूमौ ।

तत्सूनुरामकृष्णभट्टो रामैकशरणतां यातः ॥ २ ॥

गोविन्दभट्टरामेश्वरभट्टाभ्यां निर्मिता ग्रन्थास्तज्जीवनसमयश्च साम्प्रतं यथार्थतया नोपलभ्यन्ते । नारायणभट्टस्थितिसमयस्य साक्षात्तद्वत्लिखितपुस्तकस्थेभ्योऽङ्केभ्योऽवगम्यते । तत्रैकस्मिन्पुस्तके विक्रमार्के संवत् १९२४ इत्यङ्का लिखिताः । पुस्तकान्तरे च

ऋषिनाणाब्धिभूगण्ये शाके ज्येष्ठे सिते रवौ ।
चतुर्दश्या विशाखासु ग्रन्थेऽन्त समगादयम् ॥
भट्टरामेशपुत्रेण काशीपुर्यां ययामति ।

लिखित सप्तमोऽध्यायो भाष्ये शबरसक्तताविति श्लोकाभ्यामिमे

(१४५७) ऽद्वादाविंशता । तस्यैव पुस्तकस्य द्वादशाध्यायसमाप्तिपत्रे सवत् १६१२ इत्यङ्का लिखिता । नारायणभट्टस्य रामकृष्णभट्टशङ्करभट्टशर्माणौ महानिबन्धकारौ सकलशास्त्रपारीणौ द्वौ पुत्रावास्ताम् । तत्र रामकृष्णभट्टकृतग्रन्थेषु महान्यस्तन्त्र-वार्तिकव्याख्या । धर्मशास्त्रे तु जीवपितृकनिर्णयप्रभृतयो बहवो ग्रन्था सन्ति । शङ्करभट्टकृतग्रन्थेषु द्वैतनिर्णयाख्यो महान्यन्य सुप्रसिद्ध । मीमांसायामपि कानि चित्रकरणान्युपलभ्यन्ते । द्वैतनिर्णयारम्भश्लोकाभ्यामेतन्निर्णीयते । तौ श्लोकौ यथा ।

मीमांसासरसीसरोजमकरन्दास्वादनैकत्रतो
हस स्वीययश सितार्द्रयमतेरासीद्गुरुपाभिध ।
वाग्देव्यागतमत्सरा श्रियमय नित्यानुरक्तोभज
न्मोमुञ्चन्निविमुक्तक विजयते श्रीभट्टनारायण ॥

विबुधानन्दसन्दोहहेतवे तत्तनूद्भव ।

मीमांसद्वैतसाम्राज्यनीतिज्ञो भट्टशङ्कर ॥

शङ्करभट्टस्य पुत्रौ द्वौ नीलकण्ठभट्टो दामोदरभट्टश्च । तत्राद्यो महानिबन्ध-दानमयूखादीना द्वादशाना मयूखाना कर्ता । द्वितीयश्च द्वैतनिर्णयपरिशिष्टकारइति द्वैतनिर्णयस्यदत्ताप्रदानिकप्रकरणादवगम्यते । नीलकण्ठपुत्रः शङ्करभट्टस्तत्कृता व्रतार्कप्रभृतयो ग्रन्था द्वादशार्कान्तनामान उत्तमनिबन्धा सन्ति ॥ रामकृष्णभट्टस्य दिनकरभट्ट कमलाकरभट्ट लक्ष्मणभट्टाख्यास्त्रय पुत्रा बभूवुस्तत्र दिनकरभट्टेन कृता उद्योतशान्तिसारादिग्रन्था प्रसिद्धा । दिनकरभट्टस्यैव काचिद्ग्रन्थे दिवाकरभट्ट इति नाम्ना व्यवहार । दिनकरभट्टस्य पुत्रो विश्वेश्वरभट्टस्तस्यैव गागाभट्ट इति नामान्तरम् । अनेन भाट्टचिन्तामणिप्रभृतयो बहवो ग्रन्था कृता । कमलाकरभट्टस्य निर्णयसिन्धु-प्रभृतयो ग्रन्था बहुतरमेव प्रसिद्धा मान्याश्च सन्ति । तस्य च स्थितिसमयो निर्णय सिन्धुग्रन्थस्यान्तिमश्लोकेन स्पष्टीभवति । स यथा ।

वसुऋतुऋतुभूमिवेन (१६६८) गतेऽद्दे नरपतिविक्रमतोज्य याति रौद्रे ।

तपसि शिवतियौ समापितोऽय रघुपतिपादसरोरुहोर्षितश्चेति ॥

कमलाकरस्य पुत्रोऽन्तभट्टस्तेन श्रीरामकल्पद्रुमप्रभृतय पद्धतिग्रन्था बहव कृता । लक्ष्मणभट्टनिर्मिता अप्याचाररत्नप्रभृतयो ग्रन्था प्रसिद्धा सन्ति । एवमप्येप्यास्मिन्कुले महामहाविद्वांसस्तपस्विन सस्युरुषा उत्पन्त्युल्लेषामपि कीर्तिर्दिग्गन्तेषु विख्यातास्ति । तेषा प्रदर्शनायाय वशवृक्षो लिखितस्तत्र ये साम्प्रत वर्तन्ते तेषा नामसु प्रथम श्रीशब्द प्रयुक्त ॥ ”

गोविन्दभट्ट
रामेश्वरभट्ट
नारायणभट्ट

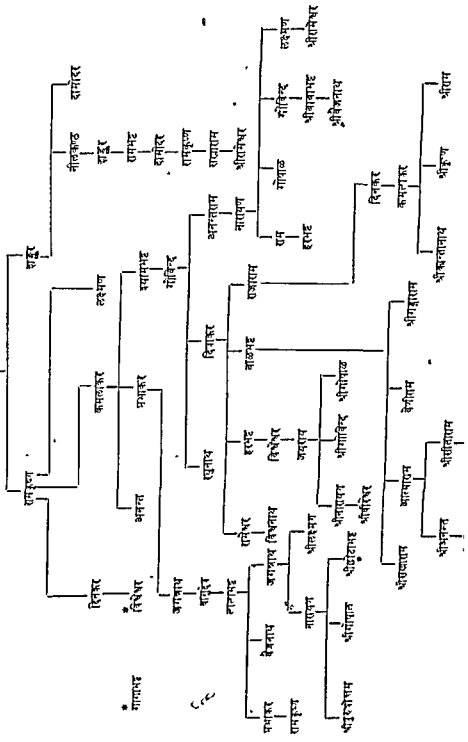

* गंगाभट्ट

८२

३५५ १०७७ सविशकानुसारेणैकोनविंशशतकान्तर्गते षड्विंशो वर्षे मुम्बापुर्यधिपस्य-
भ्यनुज्ञया व्यवहारमयूखस्य पुस्तकमत्र मुम्बापुर्यमेव मुद्रितमासीत् । अस्यच ग्रन्थ-
स्यार्थप्रकाशनायाङ्गभाषया विपरिणमन बारोडेलाल्ख्येनाङ्गविदुषा तदनन्तरे वर्षे
मुद्रयित्वा प्रसिद्धिं प्रापितम् । तस्यैव पुनर्व्यक्ततरतयार्थप्रकाशनाय प्रसिद्धक्षेत्रादिपु-
निवसता विदुषा सकाशात् पुस्तकानि समाहृत्य ययामति प्रामाणिकपाठान्निभ्यस्याय
ग्रन्थो मुद्रितः । तेषु च । -

क.—मिरज इत्याख्यनगरादाठल्ये इत्युपनामकैर्भिकदेववासुदेवाभिपैरेक प्रापितम् ।

ख.—साताराख्यग्रामात् गजेन्द्रगडकर इति प्रसिद्धानामाचार्याणां सकाशात्
श्रीमत्खावेटे इत्युपनामकगोविन्दविनायकशर्मभिरुपलभ्य प्रेषितम् ।

ग.—पुण्यग्रामात् आपटे इत्युपनामकरामदीक्षितशर्मणा सकाशात् कानिटकर
इत्युपाख्यनारायणरावशर्मभिर्गृहीत्वा प्रहितम् ।

घ.—रत्नागिरिग्रामात् आठल्ये इत्युपनामकवासुदेवहरिशर्मभिः प्रेषितम् ।

ङ.—मुम्बापुर्यामष्टादशशतकान्तर्गते पञ्चाशीतितमे शाकाब्दे शिलापन्ने
मुद्रितम् ।

च.—मुम्बापुर्यधिपस्याज्ञयेसवीशकस्यैकोनविंशशतकान्तर्गते षड्विंशो वर्षे मुद्रापन्ने
प्राचीनपुस्तकाकारेण मुद्रितम् ।

छ.—डाक्टरोपपदकभाऊदाजीतिनाम्ना सकाशान्मया क्रीत्वासङ्गृहीतम् ।

ज.—श्रीकाशीस्थपुस्तकस्य प्रतिछन्दक लेखकेन कारयित्वाङ्गीतम् ।

पूर्वोक्तपुस्तकेषु क ग घ चिह्नितपुस्तकानां मूलपुस्तकमेकमेव स्यादिति सम्भा-
व्यते । ख चिह्नितपुस्तकं मूलान्तरं दृष्ट्वा लिखितम् । एतत्पुस्तकं प्रायः पञ्चस-
प्ततिसहस्रवर्षेभ्योऽपि पुरातनमिति भासते । अन्यदपि पुस्तकमापटे इत्युपनामकरामदी-
क्षितशर्मभिः स्वकीयं प्रेषितं शतसहस्रवर्षेभ्योऽपि पुराणमासीत् । परंतु तच्छुद्धं नाभव-
दित्युपयोगं न प्रापितम् । सुरतनामकग्रामादप्येकं लब्धम् । तदापि प्रायः शुद्धं नासी-
दिति न सङ्गृहीतम् । अत्र सङ्क्षेपार्थमग्रे सङ्केतितानि चिह्नानि वर्तन्ते तानीमानि

(१) अ०=अध्याय .

(२) अ० को०=अमरकोश .

(३) आ०=आचाराध्याय .

(४) क०=कण्डिका .

(५) क० वि०=कमलाकरकृतविवादताण्डव .

(६) का०=काण्डम् .

(७) जी० दा०=जीमूतसुहृन्कृतदायभाग .

(८) प०=पत्रम् .

(९) परि०=परिच्छेद .

- (१०) पा०=पादः,
 (११) पू०=पूर्वार्धम्, ।
 (१२) पृ०=पृष्ठम्,
 (१३) प्रा०=प्रायश्चित्ताध्याय . .
 (१४) म०=मनु
 (१५) मि०=मिताक्षरा,
 (१६) या०=याज्ञवल्क्य
 (१७) व०=वर्गः,
 (१८) वी०=वीरमित्रोदय .
 (१९) व्य०=व्यवहाराध्याय .
 (२०) व्य०मा०=व्यवहारमाधव
 (२१) श्लो०=श्लोक .
 (२२) सू०=सूत्रम्.

एतस्य व्यवहारमयूखपुस्तकस्योपरिष्ठात्सर्वयाज्ञवल्क्यस्मृतिपुस्तकं ३५५५२ ।
 तच्चाधिमलिखितपुस्तकानि विचार्य सिद्धवत् कृतम्.

१. शकस्याष्टादशशतकान्तर्गते पञ्चाशीतितमे वर्षे श्रीधरलालजीनाथा
 गौडब्राह्मणेन ज्ञानसङ्ग्रहनामकशिलायन्त्रे मिताक्षराख्यटीकासहित मुद्रितम्.

२. तस्मिन्नेव ह्यधिरौद्रारिनामसंवत्सरे बापूशेटनामभि स्वकीयशिलायन्त्रे मिता-
 क्षरासहित मुद्रितम्.

३. इसवीशकस्यै कोनविंशशतकान्तर्गते त्रयोदशे वर्षे कलिकाताख्यराजधान्या
 मिताक्षरासहित मुद्रितम्.

४. बोडसोपनामकविद्वन्मणिराजारांमशास्त्रिणां स्वकीय तत्पितामहलिखितम्.

५. डाक्टरस्टेञ्जलरनामभिरिसवीशकस्य एकोनविंशशतकान्तर्गते एकोन-
 पञ्चाशत्तमे वर्षे ब्रेसलानामकनगरे मुद्रितम्.

अत्र येषां ग्रन्थानां पत्रादीनामङ्का लिखितास्ते कदा क्व केनच मुद्रितास्तद्बोध-
 नाय सङ्क्षेपतस्तन्मुद्रणस्थानादीनि लिख्यन्ते.—

१ भ्रमरकोश—मुम्बाया मुम्बापुरीवांतराजकीयप्रशासालाधिकारिणा मुद्राय-
 न्त्रे मुद्रित ; ख्रिस्ताब्दा १८७७.

२ आश्वलायनश्रौतसूत्रम्.—कलिकाताया बाप्टिस्टमिशनमुद्रायन्त्रे मुद्रित ;
 ख्रिस्ताब्दा १८७४.

३ आश्वलायनगृह्यसूत्रम्.—तत्रेव, ख्रिस्ताब्दा १८९९.

४ जीमूतवाहनकृतदायभाग —कलिकाताया इन्पुकेदानमुद्रायन्त्रे ; ख्रि-

५ जैमिनि-कृतपूर्वमीमांसा.—कलिकाताया गणेशमुद्रायन्त्रालये; खिस्ताब्दाः १८७३.

६ तर्कसङ्ग्रहदीपिका—मुम्बाया निर्णयसागरमुद्रायन्त्रालये, खिस्ताब्दा १८७६.

७ दत्तकचन्द्रिका.—कलिकाताया इज्युकेशनमुद्रायन्त्रालये; खिस्ताब्दा १८३४.

८ दत्तकमीमांसा.—तत्रैव तदैवच.

९ धर्माब्धिसार—मुम्बाया बापुसदाशिवशेटनाम शिलायन्त्रे; शाके १७८३.

१० निर्णयसिन्धु—तत्रैव, शाके १७८४.

११ पाणिनि—बोणनगरे मुद्रायन्त्रे बोधलिङ्गेन मुद्रित, खिस्ताब्दा १८३९.

१२ मनुस्मृति—मुम्बाया बापुसदाशिवशेटनाम शिलायन्त्रे, शाके १७८०.

१३ मिताक्षरा.—मुम्बाया प्रज्ञायुक्तज्ञानसागरनामकशिलायन्त्रे, शाके १७८५.

१४ वीरमित्रोद्दय—खिदिरपुरे मदनपालस्य मुद्रायन्त्रे, खिस्ताब्दा १८१५.

१५ संस्कारकौस्तुभ—मुम्बाया बापुसदाशिवशेटनाम शिलायन्त्रे; शाके १७८३.

- इत्य यथामति मयात्र विचार्य किञ्चित्शतकृत जनसुखाय बुधा समीक्ष्य ।
तच्छोभ्यतामिदमह विनयेन याचे तेन प्रसीदतु जनानविता परात्मा ॥
मुम्बायां शाके १८०१

मण्डलिकोपाध्विश्वनाथशर्मा.

॥ व्यवहारमयूखस्यप्रकरणानां सूचीक्षेत्रम् ॥



प्रकरणम् ।	पृष्ठाङ्क ।	पङ्क्ति ।	प्रकरणम् ।		
मंगलाचरणम्	१	२	भुक्ति ।		
व्यवहारलक्षणम्	१	७	कीर्त्तनीभुक्ति प्रमाणम्	११	२९
व्यवहारभेदः	१	१३	भनागमावभोगे	१२	२५
व्यवहारमादिका ।					
ययसभा	२	३	साक्षिय ।		
धर्मशास्त्रायशास्त्रया र्वमादिपत्तौ	३	१४	तद्वदा	१३	३
धर्मशास्त्रयार्थिभा	३	१६	तत्सङ्ख्या	१३	१०
दशा दिभर्मचयय	३	२०	एकसाक्षिविषय	१३	१५
आसधधनविधि	४	४	साक्षिवन वदर्थौ	१३	२०
भनासेया	४	१०	तत्प्रसक्ति इतिदृष्टाङ्कम्	१४	५
भागानानानु	४	१५	सतिगपयु कर्तव्यता	१४	१४
आहुताऽनामच्छन् न्पुत्र्य	४	२३	कूटसाक्षिकरणे	१५	१
प्रतिनिधि	५	२	साक्षिप्रथमकार	१५	९
तदपवात्	५	६	साक्ष्यानभिधान	१६	३
भाषा	५	१२	दियम् ।		
पक्षाभासा	५	२५	तद्वदा । तत्करणविषयः	१६	२०
चत्तरम्	६	८	तन्धिकार यवस्था	१७	१६
मिथ्येत्तरम्	६	११	काल	१८	११
सयोत्तरम्	६	१५	दश	१८	१९
कारणोत्तरम्	६	१६	सवन्व्यसाधारण विधि	१८	५५
माद् यथाचरम्	६	१८	धर्मविधि	१९	२९
क्रियानिर्णय	६	२५	तत्रयाग	२१	१४
प्रयभियोग	७	२४	अग्निविधि	२१	१८
प्रतिभू	८	२	तत्रयाग	२५	३
प्रतिभूवन अद्यप्रा	८	४	जलविधि	२१	३
प्रतिभूवाऽभाव	८	१२	तत्रयाग	२६	३०
प्रमाणनिरूपणम् ।					
प्रमाण चातर्विध्यम्	८	२३	विषविधि	२७	१७
लेख्यम् ।			काशविधि	२८	१
तद्वदा	९	२३	सण्डुलविधि	२८	१४
लरयरीति	१०	१५	सन्नमाषविधि	२८	२२
राजलेख्यम्	१०	३०	फालविधि	२९	९
व्यवहाराक्षमत्रविषये	११	१४	धननावधि	२९	१०
दृष्टलेख्यानि	११	२३	तत्रय म	२९	२४
			क्षपया	३०	५
			दायविभाग	३०	२४
			दाय	३३	१

प्रकरणम् ।	श्लोकाः ।	पङ्क्तिः ।	प्रकरणम् ।	श्लोकाः ।	पङ्क्तिः ।
तद्विभाग . .	३३	११	बन्धव	५४	२५
विभागकाल	२३	१७	आचार्ये शिष्ये	५५	७
विषयविभाग	२८	२०	ब्राह्मण	५५	११
यमलयागये वपैष्ठ्यम्	३४	२८	अन्वयिके	५५	१२
पितामहे भने पितापुत्रयो समां			यत्यादिधन	५५	१६
शिल्पम्	२५	७	सहृदिनिर्णय ।		
मात्रेण	२६	१	ससर्ग	५५	२६
सापवमन्नुपितामहोरंशौ	२६	५	समुपभनाधिकारिण	५६	१७
दायग्रहणे पुत्राणीनामवधि	२६	१५	स्त्रीधनम् ।		
मानुतो विभाग .	३६	२५	तद्वेदा	५९	२
विजातीयविभाग	३७	१	पारिभाषिकरत्नीधनस्त		
विभागानन्तररोपज्ञपुत्रे	३७	१९	रूपम्	६०	३
असंस्कृतपुत्रानुभगिनीविषये	३८	८	स्त्रीधने भवोनीनामस्ता		
द्वान्शविधपुत्रा	३८	१७	तल्पम्	६०	१७
इत्तकप्रकरणम् ।			तदपवाद	६०	२५
दत्तक	३९	७	प्रतिपान विकल्प	६०	२७
तन्प्रतिग्रहप्रकार	४०	४	स्त्रीधनाधिकारिण	६१	११
तद्वैविध्यम्	४३	१	दुहिता	६१	१५
दानप्रतिग्रहविधि	४५	१४	दोहित्री	६२	७
अविभाज्यम् ।			दोहित्व	६२	७
तद्वेदा	४६	२६	पुत्रादि	६२	१४
कमगतायां भुवि	४७	४	भना तन्प्रयासज्ञाध		
विद्याधनम्	४७	११	मात्रान्य	६२	१५
पुनर्विभाग	४९	२१	अनशा	६२	१९
विभागसन्तैहे	५०	५	नेपां भरणम्	६४	१८
विभक्तकृत्यम्	५१	१८	त पुत्रा निर्दोषाधेदशभाज	६८	२८
सप्रतिवधनायहरणकम	५२	१	अनशापत्न कन्याभरणम्	६५	३
पत्नी	५२	६	ऋणारानम् ।		
दुहिता	५३	१२	शुद्धि	६५	१६
दोहित्व	५३	१९	आधि ।		
पिता	५३	२१	तद्वेदा	६६	२२
भाना	५३	२१	अविभोगे	६७	१
भ्राता	५४	१	आधिनाश मूल्यदानम्	६७	६
तपुत्र	५४	१	तन्प्रदान	६७	११
गोत्रता	५४	९	आधिसिद्धिमोक्षौ	६७	२०
पितामही	५४	९	प्रतिभू ।		
भगिनी	५४	१७	प्रतिभूत पुत्राभिमंशान	६८	१७
तन्निवरे सविण्डा	५४	१८			
समानोत्का	५४	२२			

प्रकरणम् ।	पृष्ठाङ्क ।	पाङ्क्ति ।	३	प्रकरणम् ।	पृष्ठाङ्क ।	पाङ्क्ति ।
बहुषु प्रतिभूषणैकेन दानम्	६८	२३		वैतनादानम् ।		
प्रतिभुव कणिकेन प्रति				अनिश्चियभूतिकरणे	८०	२०
दानम्	६९	२		प्रतिशुन्य कर्मोकरणे	८०	२५
उत्तमणस्य कृष्णग्रहणप्र				स्व भिखवक्योविवादे	८१	५
कार	६९	४		भाटकम्	८१	१६
कणापान उत्तमर्णानां				सविद्वपतिक्रम	८१	२४
क्रम	७०	१७		सविद्वेदे दण्ड	८१	११
पुत्रौशाभायुणदाने	७१	४		क्रीतानुशय ।		
ताभ्यामदेयमृणम्	७१	१५		पण्यपरिक्षावधि	८२	१६
कणदानाधिकारिण	७१	२०		विक्रीयासम्प्रदानम्	८२	१
कचिददयमपि देयम्	७२	११		पुनार्थिकय	८२	८
विक्षय ।				स्वामिपालविवाह	८३	१५
तद्वैविध्यम्	७३	४		गवादिप्रचारार्थं भूभाग	८३	२०
तद्भोग	७३	१२		सौमाविवाह ।		
यावितादाने तद्विज्ञा	७३	१२		तत्र साक्षिण	८४	१५
अस्वामिविक्रय	७४	१८		सन्तलभागस्य प्रामाण्यम्	८५	१
तृण रातो भाग	७५	२२		मर्णादाप्रभेदे	८५	२०
परस्वामिकनष्टलभ्यपशूनांभूति	७६	५		वाकपारुष्यम् ।		
निधिप्राप्ति	७६	८		तद्वेदा	८६	५
सम्भूयससुरदानम् ।				दण्डपारुष्यम् ।		
कननामिकेन व्यवहारे कृते	७६	२०		अपराधभेदेन दण्डभेदा	८७	८
कविद्विषमविभाग	७७	१		स्तेयम् ।		
दत्ताप्रदानिकम् ।				तद्रूपभेदा	८८	११
अदेयम्	७७	१३		प्रकाशवस्करा	८८	१५
देयम्	७७	२१		तेषां दण्डा	८८	२०
दत्तम्	७७	२६		साहसम् ।	९०	७
अदत्तम्	७८	२८		घानका	९०	१५
उकाच	७८	१५		तत्कार्यकारिण	९०	१८
अभ्युपव्याद्यभूषा ।				साहसप्रयोजकस्य दण्ड	९२	९
भूय	७८	२५		स्त्रीसद्ग्रहणम्	९२	१६
दास	७९	१		तत्र दण्डतारतम्यम्	९३	३
तत्कर्म	७९	९		स्त्रीपुधर्म	९५	४
तद्गदा	७९	१९		शूतसमाह्वयो	९५	११
तन्मीक्ष	७९	२५		प्रकीर्णकम् ।		
तस्य विधि	८०	१०		प्रकीर्णकम्	९६	१

॥ याज्ञवल्क्यधर्मशास्त्रस्यप्रकरणानां सूचीपत्रम् ॥

प्रकरणम् ।	श्लोकाः ।	पङ्क्तिः ।	प्रकरणम् ।	श्लोकाः ।	पङ्क्तिः ।
अथ आचाराध्यायः प्रथमः			अभ्युपेत्याशुश्रूषा	१४२	३
उपोद्धानः	१९	३	संविद्व्यतिक्रमः	१४२	१०
सेरकाराः	१९	२२	वेतनादानम्	१४३	१
उपनयनम्	१००	७	धूनसमाङ्ग्यो	१४३	१४
ब्रह्मचारिधर्मः	१००	१२	वाक्पास्त्यम्	१४३	२५
समावर्तनम्	१०३	१	दण्डपास्त्यम्	१४४	१५
विवाहः	१०३	४	साहसम्	१४५	२५
वर्णज्ञानिविवेकः	१०६	१	सम्भूयसमुत्थानम्	१४८	१
गृहस्थधर्माः	१०६	१६	स्नेयम्	१४८	१६
स्नातकधर्माः	१०९	१	स्त्रीसङ्ग्रहणम्	१४९	२५
भक्ष्यभार्ये	१११	२३	प्रकीर्णकम्	१५०	२३
द्रव्यशुद्धिः	११३	१	इति व्यवहाराख्यो द्वितीयो ऽध्यायः ॥		
दानविधिः	११४	७			
श्राद्धविधिः	११५	१९			
गणनिकल्पः	११९	२४			
ग्रहशान्तिः	१२१	१८	अथ प्रायश्चित्ताध्याय- स्तृतीयः ॥		
राजधर्माः	१२२	२०			
इदथाचाराख्यः प्रथमो ऽध्यायः ॥			आशौचम्	१५२	२
			आपद्धर्माः	१५४	१९
			वानप्रस्थधर्माः	१५५	१३
			यतिधर्माः	१५६	९
			ब्रह्महत्याप्रायश्चित्तम्	१६७	५
अथ व्यवहाराध्यायो द्वितीयः			सुरापानप्रायश्चित्तम्	१७०	१७
व्यवहारपरिभाषा	१२८	२	स्वर्णस्नेहप्रायश्चित्तम्	१७१	१
साधारणमानुकाः	१२८	१९	गुरुतल्पगप्रायश्चित्तम्	१७१	६
श्रणादानम्	१३०	२५	संसागिप्रायश्चित्तम्	१७१	११
निक्षेपः	१३३	१	उपपातकप्रायश्चित्तम्	१७१	१६
स्त्रीक्षणः	१३३	८	प्रकीर्णकप्रायश्चित्तम्	१७३	२१
लेख्यम्	१३४	१५	पातिनव्यागवाहिः	१७४	३
द्विष्यम्	१३५	११	रहस्यप्रायश्चित्तम्	१७४	१७
दायविभागः	१३६	२३	कुच्छुदिलक्षणम्	१७५	१५
सौमाविवाहः	१३९	१३	इति प्रायश्चित्ताख्यस्तृतीयो ऽध्यायः ॥		
स्वामिपालविवादः	१४०	५			
अस्वामिविक्रयः	१४०	२४			
दत्ताप्रदानिकम्	१४१	१३			
कीनानुशयः	१४१	१६			

॥ व्यवहारमयूखस्य शुद्धिपत्रम् ॥

पृष्ठम्	पङ्क्तिः	अशुद्धपाठः	शुद्धपाठः
१	२०	॥	(निष्कासनीयमिदम्)
२	२२	कर्त्तव्या	कर्त्तव्या
"	२३	तत्र सभायाम्	(द्विर्दिशपङ्क्तेरन्ते स्थाप्यमिदम्)
"	३४	(९) वी० प० १ पृ० २	(९) वी० प० १० पृ० २
४	१५	व्याधानां— तथैव च	(चतुर्दिशपङ्क्तेरन्ते स्थाप्यमिदम्)
"	"	अकल्प	अकल्प
"	३१	वीरमित्रोदये	वीरमित्रोदये प० १७ पृ० १
५	९	प्रतिनिधिष्वर्थ	प्रतिनिधिनिषेधार्थम्
९	२५	विद्याद्वि०	विद्याद्वि०
१०	५	न्मि	न्म
"	२१	८४)	८४।८५)
"	२४	८६)	८६।८७।८८)
"	३०	३१८	३१७।३१८
१२	१९	कालेभो०	कालेभो०
१७	२५	विच्यन्ध०	विच्यन्ध०
१९	१२	शोरिव	शोरिव
३०	९	(अ०	(व्य०
३१	१३	स्वातन्त्र्यपरम्	स्वातन्त्र्यपरम्
३४	१९	कपर्दिक	कपर्दिका
४५	१४	सर्वेषाम्	सर्वेषाम्
५५	२८	संशुद्ध०	संशुद्ध०
५८	६	गुह्यायु	गुह्यायु
७२	९	ऋणभाग्या	ऋणभाग्यो
७३	१२	भ्रातृव	भ्रातृवन्
८९	७	मनु	मनु (अ० ९ श्लो० २७६)
"	१५।१७	वधान्तमिति वर्त्तयेत्	वद्वान्मसि निमन्तयेत्
"	३१।३२	मनुस्मृतिगुस्तके श्रीश्री वचन न दृश्यते	(आधानन पतिमिदमिति निष्कासनीयम्)
९२	५	हिसयन् शोर०	हिसयशोर०
९३	२०	च गुणविद्वधोधिक इति	(इदमधिकत्वादनर्थकत्वाच्च निष्कासनीयम्)

॥ याज्ञवल्क्यस्मृतेःशुद्धिपत्रम् ॥

पृष्ठम्	श्लोक	अशुद्धानि	शुद्धानि
		भाषाराध्याय	
१०३	५६	न तन्मम	नैतन्मम
१०८	१२८	कुसूल	कुसूल
११०	१४८	वाण	वाण
११३	१८६	शुध्ययविक	शुध्ययावक
११५	२१९	त्रिसुपर्णक	त्रिसुपर्णक
११६	१	नोऽगद	नोगद
१२०	२७२	कपाय	कापाय
१२४	३३२	कविक	कविक
		ध्यवहाराध्याय	
१३८	१८०	श्रीव	श्रीव
१५०	२९३	पुरुष	पुरीष
		प्रायश्चित्ताध्याय	
१५३	१४	शुद्धि	शुद्धि
१५५	४७	पण्ण	पण्णा
१५८	८५	तासा	तेपा
१५९	९४	काम	कामा
"	९९	वर्ण	कर्ण
१६१	१३१	भव योनि	भवन्योनि
१६२	१४३	सर्वोसा	सर्वोपा
१६३	१६१	ईश्वरे	ईश्वर
१६५	१८८	आहत	आभूत
१६७	२०७	पुल्कस	पुल्कस
"	२१२	निर्जने पीर	निर्जले देशे
१६८	२२९	उत्कर्ष	उत्कर्षे
१७१	२५७	मुपल	मुसल
१७६	३२१	कृच्छातिकृच्छ	कृच्छातिकृच्छ

श्री

गणेशाय नमः ॥

व्यवहारमयूखः

उक्त्वा नृपनपरीतिं नत्वा भास्वपदाम्बुजं सम्यक् । विरचयति नीलकण्ठो व्यव-
हारविनिर्णये किञ्चित् ॥ १ ॥ द्विजराजैकमूर्धन्यं वृषाध्यक्षं
शिवान्वितम् । काश्या सर्वोपदेष्टारं भावये शङ्कर गुरुम् ॥ २ ॥
त्रैरोधिमार्गद्वयदर्शनार्थं द्वेषा बभूवात्र परः पुमान्यः । श्रीशङ्करो भट्ट इहैकरूपो
सीमासकद्वैतमुरीचकार ॥ ३ ॥ प्रतारकैरादृतमत्र किञ्चिन्मया तु निर्मूलतया तदु-
ज्ज्ञतम् । ऊनोक्तिर्नात्र हि तेन काचिःखपुष्पहीनाऽपचितिर्न हीयते ॥ ४ ॥

विप्रतिपद्यमाननरान्तरगताज्ञातार्धज्ञापनानुकूलो व्यापारो व्यवहारः । वादिप्रति-
वादिकर्तृकः सम्भवद्वोगसाक्षिप्रमाणको विरोधिकोटिव्यवस्था-
व्यवहारलक्षणम् । पनानुकूलो वा व्यापारः स । सम्प्रतिपत्त्युत्तरे तु व्यवहारपदप्र-
योगो भाक्त इति महानरत्ने । वादवितण्डादिव्यावृत्त्यर्थमुत्तरदलम् ॥ R c.

अथ तत्पदम् । याज्ञवल्क्य (व्य० श्लो० ५) । स्मृत्याचारव्यपेतेन मार्गेणाधिर्षितः
रिः । आवेदयति चेद्रात्रे व्यवहारपेद हि तत् । आधिर्षितस्तिरस्कृतः ॥

तस्याष्टादश भेदानाह मनुः (अ० ८ श्लो० ४१५, १७) । तेषामाद्यमृणादानं निक्षे-
पास्वामिविक्रयः । सम्भूय च समुत्थान दत्तस्थानपैकर्म च ॥
व्यवहारभेदा । वेतनस्यैव चादानं सविदश्व्यतिक्रमः । क्रयविक्रयानुशयो ।

वेवादः स्वामिपालयोः ॥ सीमाविवादधर्मश्च पारुष्ये दण्डवाचिके । स्तेय च साहस
त्रैव स्त्रीसङ्ग्रहणमेव च ॥ स्त्रीपुन्धर्मो विभागश्च दूतमाह्वय एव च । पदान्वष्टादशै-
रानि व्यवहारस्थिताविहेति ॥ अनपकर्माप्रदानम् । अनुशयः पश्चात्तापः । दूतमप्रा-
णिकरणिका क्रीडा । प्राणिकरणिका समाह्वयः ॥ अत्र मनुष्यमारणं स्तेय परदार-
भेदर्शनम् । पारुष्यमुभयं चेति साहस स्याच्चतुर्विधमिति वृहस्पत्युक्तेः ॥ स्त्रीसङ्ग्रहणं २
॥ क्वपारुष्यदण्डपारुष्याणां साहसभेदत्वेऽपि पृथक्निर्देशो गोबलीवर्दन्यायेन ॥ एतेषां
शाष्टादशपदानां स्वरूपमग्रे व्यकीकरिष्यते ॥

(१) ऊनोक्तितातेन (क)

(२) बी० प० १५० २

(३) पि० व्य० प० १५० २, बी० प० ८९, ७० २.

(४) बी० प० १५२ ३० २

(५) अत्र स्तेयस्याऽपलक्षणं बोध्यम् पूर्वोक्तमनु-
वचनेषु स्तेयस्यापि साहसान्तर्यत्वेन दर्शनात्

॥ अथ व्यवहारमातृकाः ॥

वृहस्पतिः । दुर्गमध्ये गृहं कुर्याज्जलवृक्षाश्रितं पृथक् । प्राद्विशि प्राहुर्खीं तस्य
 लक्षण्यां कल्पयेत्सभाम् ॥ सैव च धर्माधिकरणम् । धर्मशास्त्र-
 विचारेण सारासारविवेचनम् । यत्राधिक्रियते स्थाने धर्माधिकर-
 ५ न्ययसभा ।
 रणं हि तदिति कात्यायनोक्तेः ॥ मनुः (अ० ८ श्लो० १।२) ॥

व्यवहारान्दिदृक्षुस्तु ब्राह्मणैः सह पार्थिवः । मन्त्रैर्मन्त्रिभिश्चैव विनीतः प्रविशेत्सभाम् ॥
 विनीतवेपाभरणः पश्येत्कार्याणि कार्येणाम् ॥ याज्ञवल्क्यः (व्य० श्लो० १) । व्यवहा-
 रानृपः पश्येद्विद्वद्ब्राह्मणैः सह । धर्मशास्त्रानुसारेण क्रोधलोभविमर्जितैः ॥ नृपः प्रजा-
 पालनाधिकृतो यः कश्चिन्न क्षत्रिय एव । कात्यायनः । सप्राद्विवारुः साम्नायः स ब्राह्म-
 णपुरोहितः । ससभ्यः प्रेक्षको राजा स्वर्गे तिष्ठति धर्मतः ॥ अत्र ब्राह्मणोऽनियुक्तः ।
 10 सभ्यास्तु नियुक्ताः । तथा चोक्तम् । नियुक्तो वा अनियुक्तो वा धर्मज्ञो वक्तुमर्हतीति ॥
 प्राद्विवाकस्वरूपमाह वृहस्पतिः । विवादे पृच्छति प्रश्न प्रतिप्रश्नं तथैव च । पिय-
 पूर्व प्राग्बदति प्राद्विवाकस्ततः स्मृतं इति ॥

अमात्यस्वरूपमाह व्यासः । सर्वशास्त्रार्थवेत्तारमलुब्धं न्यायभाषिणम् । विप्रं
 प्राशं क्रमायातममात्यं स्थापयेद्विजमिति । अत्र पुनर्द्विजग्रहणं विप्राभावे क्षत्रियवैश्य-
 15 योरुपादानार्थम् । तथाच कात्यायनः । यत्र विद्वान्न विप्रः स्यात्क्षत्रियं तत्र योजयेत् ।
 वैश्यं वा धर्मशास्त्रज्ञं शूद्रं यत्नेन वर्जयेदिति ॥

सभ्यांश्वाह याज्ञवल्क्यः (व्य० श्लो० २) । श्रुताध्ययनसम्पन्ना धर्मज्ञाः सत्यवा-
 दिनः । राजा सभासदः कार्या रिपौ मित्रे च ये समौ इति ॥ एतेषां संख्यामाह वृह-
 स्पतिः । लोकवेदज्ञधर्मज्ञाः सप्त पञ्च त्रयोऽपि वा । यत्रोपविष्टा विप्राः स्युः सा यज्ञरा-
 20 दृशी सभेति ॥ स एव । शब्दाभिधानतत्त्वज्ञौ गुणनाकुशलौ शुची । नानालिपिज्ञौ
 कर्तव्यौ राजा गुणकलेखकौ ॥ शब्द शब्दशास्त्रम् । अभिधानं कोशः । कात्या-
 यनः । श्रोतारो वणिजस्तत्र कर्तव्या न्यायदर्शिनः ॥

तत्र सभायाम् ॥ वृहस्पतिः । आकारणे रक्षणे च साक्ष्यार्थप्रतिवादिनाम् । सभ्या-
 धीनः सत्यवादी कर्तव्यस्तु सपूरुषः । अयं च शूद्र एव । तथाच व्यासः । साध्यपालस्तु
 25 कर्तव्यो राजा साध्यस्य साधकः । क्रमायातो दृष्टः शूद्रः सभ्यानां च मते स्थित इति ॥
 याज्ञवल्क्यः (व्य० श्लो० ३) । अपश्यता कार्षवशाद्यवहारानृपेण तु । सभ्यैः सत्
 नियोक्तव्यो ब्राह्मणः सर्वधर्मवित् ॥

नृपाध्यक्षादीनां कार्यमाह वृहस्पतिः । वकाध्यक्षो नृपः शास्ता सभ्याः कार्षपरीश-
 काः । गणको गणपेदर्थे लिखेन्न्यायं च लेखकः ॥ स एव । पूर्वामुक्त्वा नृपविशेद्राजा
 30 सभ्या उदङ्मुखाः । गणकः पश्चिमास्यस्तु लेखको दक्षिणामुखः ॥

(१) श्री० प० ११०२

(२) श्री० प० ४१०१

(३) श्री० प० ४१०२

(४) श्री० प० ११०३ १, श्री० प० ४१०३

(५) श्री० प० ११०३

(६) श्री० प० ११०३

(७) श्री० प० ११०३

(८) श्री० प० ११०३ (९) श्री० प० ११०३

राजसभातो निर्णायकान्तरमाह याज्ञवल्क्य (व्य० श्लो० ३०) । नृपेणाधिकृता पूजाः श्रेणयोऽथ कुलानि च । पूर्वं पूर्वं गुरु भेष व्यवहारविधौ नृणाम् ॥ नृपेणाधिकृता प्राङ्निवाकादय । पूजा नानाकर्मोपजीविनामेकग्रामस्थाना विजातीयानां समूहा । पूगविपरीताश्च श्रेणय । कुलानि ज्ञातिसम्बन्धिवन्धूनां समूहा ॥ गृहस्पतिरपि । ये चारण्यचरास्तेषामरण्ये करण भवेत् । सेनाया मैनिकाना तु सार्थेषु वणिजा तथा ॥ करण सभा ॥

व्यवहारदर्शने कालमाह कात्यायन । सभास्थानेषु पूर्वाह्नि कार्याणां निर्णय नृप । कुर्याच्छास्त्रप्रणीतेन मार्गेणामित्रकर्शन ॥ दिवसस्याष्टम भाग मुक्त्वा भागत्रयं तु यत् । स कालो व्यवहाराणां शास्त्रदृष्ट पर स्मृतं ॥ आश्यामार्धमष्टमो भागस्तदुत्तरमावर्तना प्राचीन भागत्रयम् ॥

वर्ज्यास्तिथीश्चाह सर्व्वर्त । चतुर्दशी ह्यमावास्या पोर्णमासी तथाष्टमी । तिथिन्वासु न पश्येत व्यवहारान्विचक्षणं इति ॥ गृहस्पति । पूर्वाह्नि तामपिष्टाय वृद्धामात्यानुजीविभि । पश्येत्पुराणधर्मार्थशास्त्राणि शृणुयात्तथा ॥ ता सभाम् ॥ अर्थशास्त्र नीतिशास्त्रम् ॥

धर्मशास्त्रार्थशास्त्रयोर्विप्रतिपत्तावाह नारद । यत्र विप्रतिपत्ति स्याद्धर्मशास्त्रार्थशास्त्रयो । अर्थशास्त्रोक्तमुत्सृज्य *धर्मशास्त्रोक्तमाचरेदिति ॥ धर्मशास्त्रार्थशास्त्रयोर्विरोधे त्वाह याज्ञवल्क्य- (व्य० श्लो० २१) । स्मृत्योर्विरोधे न्यायस्तु बलवान्व्यवहारते ॥ न्यायमनालोचयते दोषमाह गृहस्पति । केवल शास्त्रमाश्रित्य न कर्तव्यो हि निर्णय । युक्तिहीने विचारे तु धर्महानि प्रजायते इति ॥

देशाचाराद्यप्यालोचयेदित्याह गृहस्पति । देशजातिकुलाना च ये धर्मा प्राक्प्रव- १
देशादिधर्मविषये । र्तिता । तथैव ते पालनीया प्रजा प्रशुभ्यतेऽन्यथा ॥ जनापरक्ति-
र्भवति बल कौशश्च नश्यति । उदुह्यते दाक्षिणात्येर्मातुलस्य
मुता द्विजै ॥ मध्यदेशे कर्मकरा शिल्पिनश्च गवाशिन । मस्यादाश्च नरा पूर्वं
व्यभिचाररता स्त्रिय ॥ उत्तरे मदाया नार्य स्थया नृणां रजस्वला । अनेन कर्मणा
नेते प्रायश्चित्तदमार्हकौ इति ॥ पूर्वं प्राच्या । कश्चित्तर्ष इति पाठ । सर्वे ब्राह्मणादय । २
दमो दण्ड । यत्तत्र प्रायश्चित्तादिस्मरण तदेतद्वाक्यानुपात्तदेशपरमिति केचित् ।
अन्ये तु प्रायश्चित्तरूपो यो दम इति व्याचक्षाणा दण्डाभावमात्रम् अन्यदेशे दण्ड
प्रायश्चित्त चेत्याह ॥ व्यास । वणिरुशिल्पिप्रभृतिषु कृषिरज्ञोपजीविषु । अशक्यो
निर्णयो ह्यन्यैस्तर्जोरेव तु कारयेत् ॥ मनु (अ० ८ श्लो० ३९०) । आश्रमेषु विजा-
तीना कर्षे विवदता मिथ । न विवृणानृषो धर्मं चि कीर्षन्हितमामन इति ॥ ३

कात्यायन । काले कार्याधि न पृच्छेत्प्रणत पुरत स्थिनम् । किं कार्यं का च ते

- (१) श्री० प० १२०२
(२) तु (१)
(३) श्री० प० १२०१
(४) श्री० प० १२०२

- (५) श्री० प० १२०१
(६) श्री० प० १२०१
(७) श्री० प० १०६०१

पीडा मा भैवीर्गृही मानव ॥ केन ऋस्मिन्कदा कस्मात्पृच्छेदेव सभागतम् । एवं पृष्ट
स यद्गूयात्ससभैर्नाक्षणे सह ॥ विचार्यं कार्यं न्याय्य चेदाहानार्थमत परम् । मुद्रां
वा निक्षिपेत्तस्मिन्पुरुष वा समादिशेत् ॥

- नारद । वक्तव्येऽर्थे ह्यतिष्ठन्तमुत्क्रामन्तं च तद्वच । आसेधयेद्विवादार्यां यावदा-
5 आसेधयतुर्विध । ह्यनदर्शनम् ॥ आसेधस्य चातुर्विध्यमाह स एव । स्यानासेध
कालकृत प्रवासात्कर्मणस्तथा । चतुर्विध स्याद्रासेधस्तमासिद्धो
न लङ्घयेत् ॥ आसिद्धस्यासेधातिक्रमे दण्डमाह स एव । आसेधयोग्य आसिद्ध उत्क्राम-
न्दण्डमर्हति ॥ कचिदासेदुरेव दण्डमाह स एव । यस्त्विन्द्रियनिरोधेन व्याहारोच्छ्रु-
सनादिभि । आसेधयेदनासेधै स दण्ड्यो न ततिक्रमादिति ॥ कचिदासेधातिक्रमे
10 अनासेध्या । दण्डाभावमाह नारद । नदीसन्तारकान्तारदुर्देशोपप्लादिषु ।
आसिद्धस्त परासेधमुत्क्रामन्नापराधुयादिति ॥ अनासेध्यानासे-
दुर्दण्डमाह कात्यायनः । आसेधयस्त्वनासेधय राता शास्य इति स्थितिरिति ॥
अनासेध्यानाह स एव । वृक्षपर्वतमारूढा हस्यश्वरयनौस्थिता । विपमस्याश्च ते सर्वे
नासेध्या कार्यसाधकै ॥
- 15 वर्षाध्यात्तां व्यसनस्याश्च यजमानस्तयेव च । अकल्पबालस्यविरविपमस्यक्रियाकु-
लान् ॥ कार्यातिपातिव्यसनानृपकार्योत्सवाकुलान् । मत्तोन्म-
आहानानाहाने । त्तप्रमत्तार्त्तभृत्यान्नाहानयेन्नृप ॥ न हीनपक्षा युवति कुलेजातां
प्रसूतिकाम् । सर्ववर्णोत्तमा कन्या ता ज्ञातिप्रभुकाः स्मृता ॥ तदधीनकुटुम्बिन्य सैरि-
ण्यो गणिकाश्च या । निष्कुला याश्च पतितास्तासामाहानमिष्यते ॥ गालाभियोग
20 येऽपि स्युर्वने प्रव्रजिनादय । तानप्याहानयेद्राजा गुरुकार्येष्वकोपयन् ॥ काल देश च
विज्ञाय कार्याणां च बलाबलम् । अकल्पादीनपि शनै शनैराहानयेन्नृप ॥ यानेरिति
कचित्पाठः ॥

- आहूतोऽनागच्छन् दण्ड्य । तथाच गृहस्पतिः । आहूतो यत्र नागच्छेदपीडन्धु
25 आहूतोऽनागच्छन् । कुलान्वित । अभियोगानुरूपेण तस्य दण्ड प्रकल्पयेत् ॥ अ-
भियोगभेदेन दण्डभेदमाह कात्यायन । हीने कर्मणि पञ्चा-
ज्ञान्मध्यमे तु ज्ञातावद । गुरुकार्येषु दण्डः स्यान्निय पञ्चशतावद इति ।

आहूतस्यागमने यत्कार्यं तदाह पितामह । सभाया पुरत स्थाप्योऽभियुक्तो
वादिना तयेति ॥ तृतीया सहाय्ये ॥

- कात्यायन । तत्रोभियुक्ता प्ररूपादभियुक्तस्वनन्तरम् । तयोरन्ते सदस्यास्तु प्रा-
30 द्विवाकस्ततः परम् ॥ गृहस्पति । अहम्पूर्विकया यातावधिप्रत्यार्थिनौ यदा । नादो

(१) गी० प० १९७० १

(२) गी० प० १९७० २

(३) गी० प० १९७० ३

(४) आहूते म्यग्भमाह नारद (४)

(५) यानैराहानयेन्नृप इति वी० मन्० दये

(६) गी० प० १९७० १

(७) मतो (घ) (ग)

(८) गी० प० १९७० १

अन्ये वा ये पुरग्राममहाजनविरोधकाः । अनादेयास्तु ते सर्वे व्यवहाराः प्रकीर्तिना इति ॥ न चानेरुप्रतिज्ञत्वमपि पक्षाभासत्वमिति । बहुप्रतिज्ञं यत्कार्यं व्यवहारे सुनिश्चितम् । कामं तदपि गृहीयाद्राजा तच्चबुभुत्सयेति कात्यायनीयेन विरोधापत्तेः ॥ यस्तु अनेकपदसंकीर्णः पूर्वपक्षो न सिध्यतीति तद्युगपन्न सिध्यति क्रमेण तु सिध्यतीति

5 व्याख्येयम् ॥

एवं पूर्वपक्षे लिखिते यत्कार्यं तदाह याज्ञवल्क्यः (व्य० श्लो० ७) । श्रुतार्थस्योत्तरं लेख्यं पूर्वावेदकसन्निधाविति ॥

उत्तरं लक्षयति नारदः । पक्षस्य व्यापकं सारमसंदिग्धमनाकुलम् । अव्याख्यागम्यमित्येतदुत्तरं तद्विदो विदुः ॥ अस्य चातुर्विध्यमाह कात्यायनः । मिथ्या संप्रति-

10

उत्तरम् ।
मिथ्योत्तरम् ।

पत्या वा प्रत्यवस्कन्दनेन वा । प्राङ्न्यायप्रतिसिद्ध्या वा उत्तरस्याच्चतुर्विधमिति ॥ मिथ्योत्तरं च लक्षयति स एव । अभियुक्तोऽभियोगस्य यदि कुर्यादपह्वम् । मिथ्या तत्तु विजानीयादुत्तरं व्यवहारत इति ॥ तच्च चतुर्विधमित्याह स एव । मिथ्येतन्नाभिजानामि तदा मेऽभूदसंनिधिः । अजातश्चास्मि तत्काल इति मिथ्या चतुर्विधमिति ॥ संप्रतिपत्युत्तरं तूक्तं

15

सम्योत्तरम् ।
कारणोत्तरम् ।
प्राङ्न्यायोत्तरम् ।

स्मृत्यन्तरे । साध्यस्य सत्यवचनं प्रतिपत्तिरुदाहतेति ॥ प्रत्यवस्कन्दनोत्तरं लक्षयति नारदः । अर्थिना लिखितो योऽर्थः प्रत्यर्थी यदि तं तथा । प्रपद्य कारणं व्रूयात्प्रत्यवस्कन्दनं स्मृतमिति ॥ प्राङ्न्यायोत्तरं लक्षयति कात्यायनः । आचारेणावसन्नोऽपि

पुनर्लक्षयति यदि । सोऽभिधेयो जितः पूर्वं प्राङ्न्यायस्तु स उच्यते इति ॥ एवमुत्तरलक्षणे

20

स्थिते तद्रहितानामुत्तराभासत्वमर्थसिद्धमपि स्पष्टीकृतं स्मृत्यन्तरे । सांदिग्धमन्यत्प्रकृतादसन्पमतिभूरि च । पक्षैकदेशव्याप्यन्यत्तया नैवोत्तरं भवेत् ॥ यद्यस्तपदमव्यापि निगूढार्थं तथाकुलम् । व्याख्यागम्यमसारं च नोत्तरं स्वार्थसिद्धयै इति ॥ कात्यायनोऽपि । पक्षैकदेशे यत्सत्यमेकदेशे च कारणम् । मिथ्या चैकदेशे च सङ्करान्तदनुत्तरमिति । अनुत्तरत्वे च कारणमाह स एव । न चैकस्मिन्निवादे तु क्रिया स्याद्वादिनोर्द्वयोः ।

25

क्रियानिर्णय ।

न चार्थसिद्धिरुभयोर्न चैकत्र क्रियाद्वयमिति ॥ अत्रायमर्थः । मिथ्याकारणोत्तरयोः सङ्करे द्वयोरपि वादिनोः क्रिया प्राप्नोति ।

मिथ्या क्रिया पूर्ववादे कारणे प्रतिवादिनोर्ति नारदोक्तेः । तदुभयमेकस्मिन्व्यवहारे विरुद्धम् । तथा कारणप्राङ्न्यायसङ्करे तु प्रत्यर्थिन एव क्रियाद्वयम् । प्राङ्न्यायकारणोक्तौ तु प्रत्यर्था निर्दिशेत्क्रियामिति व्यासोक्तेः ॥ अत्र च प्राङ्न्याये जयपत्रेण

30

प्राङ्निवाकादिभिस्तथेति व्यासोक्त्यैव प्राङ्न्याये जयपत्रेण प्राङ्न्यायपदादीभिर्वा भावयितव्यम् ॥ कारणोत्तरे तु साधिलेख्यादिभिरित्यत्रापि विरोधः । एवं त्रिचतुस्त-

(१) वी० प० २२१०२

(२) मि० व्य० प० ४१०१, वी० प० २२१०२

(३) वी० प० २११०१, मि० व्य० प० ४१०२

(४) वी० प० २११०२, मि० व्य० प० ४१०२

(५) वी० प० २११०१, मि० व्य० प० ४१०२

(६) वी० प० २११०२, मि० व्य० प० ४१०२

(७) वी० प० २११०१, मि० व्य० प० ४१०१

(८) मि० व्य० प० ११०१

द्वारेऽपि द्रष्टव्यम् । एतेषा चानुत्तरत्वं यौगपद्येन । क्रमेण तूत्तरत्वमेव ॥ क्रमश्चाधिप्रस-
 र्थिसभ्येच्छया भवति ॥ तथाच हारीत । मिथ्योत्तर कारण च स्यातामिन्न चेटुभे ।
 सत्य चापि सहाभ्येन तत्र ग्राह्यं किमुत्तरम् ॥ यत्रभूतार्थविषय यत्र वा स्यात्क्रियाफलम् ।
 उत्तर तत्र तज्ज्ञेयमसक्रीर्णमतीञ्ज्यथा ॥ सक्रीर्णं भवतीति शेष । अस्यार्थ । सुवर्णव-
 स्त्राभियोगे सुवर्णं न गृहीत वस्त्र तु गृहीत प्रतिदत्त वेलेत्रादौ सुवर्णविषये व्यवहृत्य
 पश्चाद्वस्त्रविषये व्यवहर्तव्यम् । त्व मिथ्याप्राङ्गन्याययो कारणप्राङ्गन्याययोश्च सङ्करे
 योज्यम् ॥ तथा तत्रैवाभियोगे सुवर्णं गृहीत वस्त्र तु न गृहीत प्रतिदत्तमिति वा वस्त्र
 विषये पूर्वं जित इति बोध्यते । तत्र वस्त्रविषय एव व्यवहर्तव्यम् । न सुवर्णविषये ।
 भूरिविषयत्वेऽपि क्रियाभावात् ॥ यत्र त्रिय गोमंटीयाऽमुकस्मिन्काले नष्टादास्य गृहे
 दृष्टेयभियोगे मिथ्यैतदेतत्प्रदाशितकालापूर्वमेवास्मद्गृहे स्थितेति मिथ्याकारणयो ।
 कृत्स्नपक्षव्यापित्वं तत्र नानुत्तरत्वम् । सकारण मिथ्योत्तरमिदम् ॥ अत्र च प्रसार्थिन
 एव क्रिया नार्थिनः । मिथ्याकारणयोर्वापि ग्राह्य कारणमुत्तरमिति हारीतोक्ते ॥ एव
 मिथ्याप्राङ्गन्याययो कारणप्राङ्गन्याययोश्च कृत्स्नपक्षव्यापित्वे सति नानुत्तरत्वम् ।
 अत्रोभयत्रापि प्रसार्थिन एव क्रियेति । न काव्येकस्मिन्व्यवहारे द्वयो क्रियेत्यलम् ॥

उत्तरलेखनोत्तर साधनोक्तौ क्रममाह याज्ञवल्क्य (व्य० श्लो० ७।८) । ततोऽर्थी ।
 लेख्येऽसद्य प्रतिज्ञातार्थसाधनम् । तन्निश्चयौ सिद्धिमाप्नोति विपरीतमतेऽप्येति ॥
 इदं च मिथ्योत्तरविषयम् ॥ उत्तरान्तरे तु प्रसार्थिन एव साधनोपन्यास । यथाह हारीत ।
 प्राङ्गन्यायकारणोक्तौ तु प्रसार्थी निर्दिशेत्क्रियाम् । मिथ्योक्तौ पूर्ववादी तु प्रतिपत्तौ न
 सा भवेत् ॥ एव व्यवहारस्य चतुष्पात्त्वमाह याज्ञवल्क्य (व्य० श्लो० ८) । च-
 तुष्पात्प्रवहारोऽप्य विवादेऽपूपदशित इति ॥ पादचतुष्टय तु व्यक्तीकृत स्मृत्यन्तरे ।
 भावोत्तरक्रियासाध्यसिद्धिभि क्रमवृत्तिभि । आशितचतुरशस्तु चतुष्पादभिधीयते इति ॥
 इदं च सप्रतिपत्त्यतिरिक्तोत्तरविषयम् । सप्रतिपत्तेर्द्विषात्वात् । यथाह बृहस्पति ।
 मिथ्योत्तरे चतुष्पात्स प्रत्यवस्कन्दने तथा । व्यवहारस्तु विज्ञेयो द्विपात्सप्रतिपत्तिर्भवति ॥
 याज्ञवल्क्य (व्य० श्लो० ९।१०) । अभियोगमनिस्तीर्य नैन प्रत्यभियोजयेत् । अभियुक्त
 च नान्येन नोक्त विप्रकृतिं नयेत् ॥ कुर्यात्प्रत्यभियोगं च कलहे २।
 प्रभियोग । साहसेषु च ॥ नारद । पूर्ववादं परित्यज्य योज्यमालम्बते

पुन । वादसङ्गमणाज्ज्ञेयो हीनवादी स वै नरं ॥ हीनवादी दण्ड्यो भवति न प्रकृताद-
 र्थादीपत इत्यर्थ । एतच्चार्थव्यवहारे ज्ञेयम् । यथाह स एव । सर्वेष्वर्थविवादिषु वारुछले-
 नानसीदति । परस्त्रीभूम्युपादाने शास्योऽप्यर्थाच्चहीयते इति ॥ पूर्वार्थस्योदाहरणार्थमु-
 त्तारार्थम् । याज्ञवल्क्य (व्य० श्लो० १७) । साक्षिपूभयत सत्तु साक्षिणं पूर्ववादिन । ३।
 पूर्वपक्षेऽधरीभूते भवन्त्युत्तरवादिन ॥ पूर्ववादिन प्रतिज्ञावादिन । पूर्वपक्ष प्रतिज्ञा ।

(१) वी० प० २९४०२ मि० व्य० प० ५४०२
 (२) ने (७)
 (३) नोपि (क) (ख) (ग) (घ)
 (४) मि० व्य० प० ५४०२

(५) मि० व्य० प० ५४०२
 (६) नो दि (७)
 (७) मि० व्य० प० ७४०२

अधरीभूते कारणोत्तरोपन्यासेन प्रत्यर्थिस्वीकोरेणासाध्ये ॥ साक्षिग्रहणं प्रमाणान्तरस्या-
प्युपलक्षणार्थम् । स एव (व्य० श्लो० १०) । उभयोः प्रतिभू-
प्रतिभू ।
प्राह्यः समर्थः कार्यनिर्णये । निर्णयस्य कार्यं कार्यनिर्णय इति ॥

प्रतिभूत्वेनाप्राह्यानाह कात्यायनः । न स्वामी न च वै शत्रुः स्वामिनाऽधिकृत-
स्तथा । निरुद्धो दण्डितश्चैव संशयस्यो न च कश्चित् ॥ नैव
भप्राह्य ।
रिक्थी न रिक्तश्च न चैवान्यत्र वासितः । राजकार्यनियुक्तश्च ये
च प्रव्रजिता नराः ॥ नाशक्तो धनिने दातुं दण्डं राजे च तत्समम् । नावितातो यही-
तव्यः प्रतिभूत्वक्रिया प्रतीति ॥ निरुद्धो निगडादिवद्धः । संशयस्यो व्यसनी । रिक्थी
पुत्रपौत्रादिर्द्रव्यग्रहणाधिकारी । रिक्तो दरिद्रः । अन्यत्र वासितो देशाद्दृष्टकृतः ॥
10 याज्ञवल्क्यः (व्य० श्लो० ५२) । धातूणामथ दम्पसोः पितुः पुत्रस्य चैव हि ।
प्रातिभाव्यमृणं साक्ष्यमविभक्ते तु न स्मृतम् ॥

लग्नकाभाव लाह कात्यायनः । अथ चेत्प्रतिभूर्नास्ति कार्ययोग्यस्तु वादिनः ।
तदभावे ।
स रक्षितो दिनम्पान्ते दद्याद्दृष्याय वेत्तनमिति ॥ स एव । द्विजा-
तिः प्रतिभूहीनो रक्ष्यः स्याद्ब्राह्मचारिभिः । शूद्रादीन्प्रतिभूही-
15 नान्बन्धयेन्निगडेन सिति ॥ हीनवादिलक्षणाभ्याह नारदः । पूर्ववादं परित्यज्य योज्य-
मालम्बते पुनः । वादसङ्गमणाज्ज्यो हीनवादी स वै नर इति ॥

दुष्टं लक्षयति याज्ञवल्क्यः (व्य० श्लो० १३।१४।१५) । देशादेशान्तरं याति
सृकिणी परिलेदि च । ललाटं स्वयते चास्य मुखं वैवर्ण्यमेति च ॥ परिशुष्यस्त्व-
लद्वाक्यो विरुद्धं बहु भाषते । वाक्चक्षुः पूजयति नो तथोष्ठौ निर्भुजस्यपि ॥ स्वभावा-
20 द्विकृति गच्छेन्मनोवाक्कायकर्मभिः । अभियोगेऽप्य साक्ष्ये वा दुष्टः स परिकीर्तितः ॥
मृकिणी ओष्ठप्रान्तौ ॥

॥ अथ प्रमाणनिरूपणम् ॥

याज्ञवल्क्यः (व्य० श्लो० २२) । प्रमाणं लिखितं भुक्तिः साक्षिणश्चेति कीर्ति-
तम् । एषामन्यतमाभावे दिव्यान्यतममुच्यते ॥ कात्याय-
नोपि । यद्येको मानुषीं श्रूयादन्योः श्रूयानु दैविकीम् । मानुषीं
प्रमाणनिरूपणम् ।
तच्चतुर्विधम् ।
तत्र गृहीयान्न तु दैवी क्रियां नृपैः ॥ यद्येकदेशाप्यात्तापि क्रिया
विद्येत मानुषी । सा प्राह्या न तु पूर्णापि दैविकी वदतां नृणाम् ॥ क्रिया न दैविकी
प्रोक्ता विद्यमानेषु साक्षिषु । लेख्ये च सति वादेषु न स्यादिव्यं न साक्षिणः ॥
पृथग्रेणिगणादीनां वा स्थितिः परिकीर्तिता । तस्यास्तु साधन लेख्यं न दिव्यं न च

लेख्यम्

साक्षिणं ॥ दत्त्वाऽदत्ते तथाऽऽदत्ते स्वामिनो^१ निर्णये सति^२ ॥ विक्रयादानसम्बन्धे
कीला धनमनिच्छति ॥ द्यूते समाह्वये चैव^३ विवादे समुपस्थिते । साक्षिण साधन
प्रोक्तं न दिव्यं न च लेख्यकम् ॥ द्वारमार्गक्रियाभोगे जलवाहादिके तथा । भुक्तिरेव
हि गुर्वी स्वाञ्ज लेख्यं न च साक्षिण ॥

काचिद्विषयप्रावल्पमाह बृहस्पति । मणिमुक्तानाणकानां कूटकृन्त्यासहारक ।
हिंसकौऽन्याङ्गनाम्नेवी परीक्षया शपथे सदा ॥ महापापाभिशापेषु विद्यमानेषु साक्षिषु ।
दिव्यमालम्बते वादी न पृच्छेत्तत्र साक्षिण इति ॥ व्यास । न मयैतं कृतं लेख्यं कूट-
भेतेन कारितम् । अधरीकृत्य तपत्रमर्थे दिव्येन निर्णय ॥ अरण्ये विजने रात्रावत
वैश्वमनि साहसे । यासापह्वने चैव दिव्या सभवति क्रिया ॥ बृहस्पति । लिखिते
साक्षिवादे च सन्दिग्धं यत्र जायते । अनुमाने च सम्भ्राते तत्र दिव्यं विशोधनम् ॥ 1

काचित्साक्षिदिव्ययोर्विकल्पमाह स एव । प्रकान्ते साहसे वादे पारुष्ये दण्डवा
चिके । बलोद्धूतेषु कार्येषु साक्षिणो दिव्यमेव वा ॥ क्रमेण लेख्यं साक्षिणो वा युक्ति
लेशादयोऽपि वा । दैविकी वा क्रिया प्रोक्ता प्रजानां हितकाम्ययेति ॥ युक्तिलेशो
युक्तपेरुदेशः । वाचिके पारुष्ये ब्रह्महासीत्येवमाद्याक्रोशामक इत्यर्थे ॥ यन्तु का
त्यायन । वाक्पारुष्ये च भूमौ च दिव्यं न परिकल्पयेदिति तदल्पवाक्पारुष्यपरम् ॥ 11
भूमिग्रहणं स्थावरमात्रेण पलक्षणार्थम् ॥ यथाह पितामह । स्थावरेषु विवादेषु दिव्यानि
परिवर्जयेदिति ॥ साक्ष्यादिसत्त्वेऽप्य दिव्यनिषेध ॥ तथाच स एव । साक्षिर्भिलिखि
तेनाथ भुक्त्या चेताप्रसाधयेदिति ॥ स एव । लेख्यं यत्र न विद्येत न भुक्तिं च
साक्षिणं । न च दिव्यावतारोऽस्ति प्रमाणं तत्र पार्थिवं ॥ निश्चेतुषु न शक्या
स्युर्वादा सन्दिग्धरूपिणः । तेषां नृप प्रमाणं स्यात् सर्वस्य प्रभुर्भवति ॥ 20

॥ इति व्यवहारमानुषा समाप्ता ॥

॥ अथ लेख्यम् ॥

तत्र बृहस्पति । राजलेख्यं स्थानकृतं स्वहस्तलिखितं तथा । लेख्यं तु त्रिविधं
प्रोक्तं भिन्नं तद्ब्रह्मधा पुनरिति ॥ यन्तु वसिष्ठेन लौकिकं
राजकीयं च लेख्यं विद्याद्विलक्षणमिति द्वैविध्यमुक्तं तस्या 25
नकृतं स्वहस्तलिखितं पौरभेदमाश्रित्य ॥ लौकिकं जानपदमिति
पर्यायो । राजकीयं जानपदं लिखितं द्विविधं स्मृतमिति संग्रहकारोक्ते ॥ बृह
स्पति । भागदानक्रयाधानसविदासक्रणादिभिः । सप्तधा लौकिकं लेख्यं त्रिविधं

(१) वी० प० ३५ पृ० २

(२) गो (३) (५)

(३) दत्त्वाऽदत्ते दत्तमिति प्रतिशुन्याऽनापत्ते ॥
तथाऽऽदत्ते दत्त्वा पुनराच्छिद्य एहीते ॥ स्वा
मिना निर्णये सति एतं स्वाभिकमेतदिति निश्च
ये गतीति ॥ ऋषिपुस्तकेऽधिकं दृश्यते (उ)

दत्त्वाऽदत्ते तथाऽऽदत्ते इत्यत्र दत्त्वाऽदत्तेऽत्र भू

स्थानमिति मितशाराया । दत्त्वाऽदत्तेऽत्र भूस्थाना

१ इति श्रीमन्नोदये (मि० व्य० प० ११ पृ० १
वी० प० ३५ पृ० २)

(४) मि० व्य० प० ११ पृ० २

(५) वी० प० ३५ पृ० २

राजशासनम् ॥ भ्रातर सविभक्ता ये स्वहच्या तु परस्परम् । विभागपत्र कुर्वन्ति
भागलेख्य तदुच्यते ॥ भूमि दत्ता तु य'पत्र कुर्याच्चन्द्रार्ककालिकम् । अनाच्छे
द्यमनाहार्यं दानलेख्य तु तद्विदुः ॥ गृहक्षेत्रादिक श्रीला तुल्यमूल्याक्षरान्वितम् । पत्र
कारयते यत्तु क्रयलेख्य तदुच्यते ॥ जज्ञम स्यावर बध दत्ता लेख्य करोति यत् ।
5 गोप्यभोग्यक्रियायुक्तमाधिलेख्य तदुच्यते ॥ ग्रामो देशश्च यत्कुर्यामित लेख्य परस्पर
रम् । राजाविरोधि धर्मार्थं सविपत्र वदति तत् ॥ *वस्त्रान्भहीन कान्तारे लिखित
कुरुते तु यत् । कर्माणि ते करिष्यामि दासपत्र तदुच्यते ॥ धन वृद्ध्या गृहीत्वा तु
स्वय कुर्याच्च कारयेत् । उद्धारपत्र तत्रोक्तमणलेख्य मनीषिभिः ॥ आदिशब्दादि-
✓ शुद्ध्यादिपत्रग्रहणम् ॥

10 विशुद्ध्यादिपत्राण्याह कात्यायन । अभिशापे समुत्तीर्णे प्रायश्चित्ते कृते जने ।
विशुद्धिपत्रक ज्ञेय तेभ्य साक्षिसमन्वितम् ॥ उत्तमेषु समस्तेषु अभिशापे समागते ।
वृत्तानुवादे लेख्य यत्तज्ज्ञेय सधिपत्रकम् ॥ सीमाविवादे निर्णोति सीमापत्र विधीयत
इति ॥

✓ अन्वाधिपत्रमाह प्रजापति । धनी धनेन तेनैव परमाधि नयेद्यदि । कृत्वा तदा
1. धिलिखित पूर्वं चास्य समर्पयेत् ॥ याज्ञवल्क्योऽपि (व्य० श्लो० ९४) । दत्तं
पाटयेत्लेख्य शुद्धेवा यत्तु कारयेत् ॥ पूर्वोक्तयो स्वहस्तायहस्तकृतयोर्विशेषमाह
लख्यरीति । नारद । लेख्यं तु द्विविध प्रोक्त स्वहस्तायकृत तथा । असाक्षि
मत्साक्षिमच सिद्धिदेशस्थितेस्नयोरिति ॥ याज्ञवल्क्य (व्य०

श्लो० ८९) । त्रिणापि साक्षिभिलेख्य स्वहस्तलिखित तु यत् । तत्रमाण स्मृत लेख्य
20 बलोपधिकृतादृते ॥ बल बलाकार । उपधिलोभादि ॥ अयकृते विशेषमाह स एव
(व्य० श्लो० ८४) । य कश्चिदयो निष्णात स्वरुच्या तु परस्परम् । लेख्यं तु साक्षि
मत्कार्यं तस्मिन्धनिकपूर्वकम् ॥ समामासतदर्पाहर्नामजातिस्वगोत्रकै । सत्रह्यचारि

कात्मीयपितृनामादिनिहितमिति ॥ सत्रह्यचारिक बद्ध्यादिशाखाप्रयुक्त गुणनाम
बद्ध्या कठ इत्यादि ॥ स एव (व्य० श्लो० ८६) । समाप्ते धे ऋणी नाम स्वहस्तेन
25 निवेशयेत् । मत मेऽमुकपुत्रस्य यदत्रोपरिलेखितम् ॥ साक्षिणश्च स्वहस्तेन पितृनामक
पूर्वकम् । अत्राहममुक साक्षी लिखेयुरिति ते समा ॥ उभयाभ्यर्थितेनैत्र मया ह्यमुक
सूनुना । लिखित ह्यमुकेनेति लेखकोऽन्ते ततो लिखेत ॥ तथा सखातो गुणतश्चा

काचिदसमा ह्यकारप्रश्लेष ॥ नारद । अलिपित ऋणी यः स्यात्स्वमत तु स लेख
येत् । साक्षी वा साक्षिगान्येन सर्वसाक्षिसमीपत ॥

30 त्रिविध राजशासनमित्युक्त तदर्शयतो याज्ञवल्क्यगृहस्पती (आ० श्लो० ३१८ ।
३१९ । ३२०) । दत्ता भूमि निबध वा कृत्वा लेख्य तु
राजपरम् । कारयेत् । आगामिभद्रनृपतिपरिजानाय पार्थिव ॥ पटे वा
साध्रपट्टे वा स्वमुद्रोपरिचिह्नितम् । अभिलेख्यामनो वश्यानामान च महीपति ॥

प्रतिग्रहपरिमाणं दानच्छेदोपवर्णनम् । स्वहस्तकालसम्पन्नं शासनं कारयेत्स्थिरम् ॥
निबन्ध आकरादौ राजादिदत्तं नियतलभ्यम् ॥ प्रतिगृह्यते मत्तं प्रतिग्रहो भूम्यादि
तस्य परिमाणमियत्ता । दीयते यत्तदानं गृहादि तस्य छेदो मर्यादा तस्या उप
वर्णनं कथनम् ॥ तथा । देशादिकं यस्य राजा लिखितेन प्रयच्छति । सेवासौर्ष्य
दिना तुष्टं प्रसादलिखितं तु तत् ॥ पूर्वोत्तरक्रियावादिनिर्णयते यदा नृप । प्रदद्याज्ज
यिने लेख्यं जयपत्रं तदुच्यते इति ॥ राजोऽनुकल्पमाह व्यास । राजा तु स्वयमादिष्ट
सन्धिभिर्महलेखकः । ताम्रपट्टे पटे वापि प्रलिखेद्राजशासनम् ॥

अत्र च राजा स्वमतं लेख्यमिच्छाह स एव । सन्निवेशं प्रमाणं च स्वहस्तेन लि
खे स्वयम । मतं मेऽमुकपुत्रस्य अमुकस्य महीपते ॥ सन्निवेशं प्रमाणं चेति पूर्वा
व्येनान्वयः ॥ वसिष्ठस्तु राजलेख्यस्य चतुर्विधमाह । शासनं प्रथमं जयपत्रं
तथा परम् । आज्ञाप्रज्ञापनापत्रे राजकीयं चतुर्विधम् ॥ सामन्तेष्वप्य भूखेपु राष्ट्रपा
लादिकेषु च । कार्यमादिश्रुते येन तदाज्ञापत्रमुच्यते ॥ ऋषिकपुरोहिताचार्यमान्ये
ष्वर्थाहितेषु च । कार्यं निवेद्यत येन पत्रं प्रज्ञापनाय तत् ॥ शासनं जयपत्रे प्रागुक्ते ॥

यान्नवल्क्य (७५० श्लो० ९१) । देशान्तरस्थे दुर्लभे नष्टे मृष्टे
हीनोऽपि पत्रविषयः । हते तथा । भिन्नं दग्धं तथा छिन्ने लेख्ये मन्यन्तु कारयेत् ॥ १५
नारदः । लेख्ये देशान्तरस्थे शीर्णे दुर्लिखिते हते । सतस्तकालकरणमसतो
द्रष्टृदर्शनम् ॥ इष्टार साक्षिणः ॥

तदभावे दिव्यम् । अलेख्यसाक्षिके दिव्यं व्यवहारे विनिर्दिशेदिति कात्याय
नोक्तं ॥ यान्नवल्क्य (७५० श्लो० ९२) । यदिग्धलेख्यशुद्धिं स्यात्स्वहस्तलिखिता
दिभिः । युक्तिप्राप्तिक्रियाचिह्नसम्बन्धभागमहेतुभिः । युक्तिरर्थापत्तिः । प्रातिर्द्वेषेरेकभावः
स्यानमः । चिह्नं मुद्रादिः । क्रिया साहयादिः । सम्बन्धोऽनागतः । आगमः सम्भावित
प्राप्त्युपायः । हेतुरनुमानम् ॥ प्रज्ञापतिः । कार्पो यनेन महता निणयो राजशासने ।

दुष्टलेख्यम् । राजा स्वहस्ततो मुद्रालेखकाक्षरदर्शनात् ॥ दुष्टलेख्यायाह
वृहस्पतिः । मुमुर्षुशत्रुभीतार्त्तस्त्रीमत्तव्यसनातुरैः । निशेषधि
बलाकारकृतं लेख्यं न सिध्यति ॥ दूषितो गार्हितः साक्षी मन्त्रैको विनिवेशितः ।
कूटलेख्यं तु तत्रोक्तं लेखको वापि तद्विधे इति ॥ २५

॥ इति लेख्यप्रकरणम् ॥

॥ अथ भुक्तिः ॥

नारदः । आगमेन विशुद्धेन भोगो याति प्रमाणताम् । अविशुद्धागमो भोगः
प्रामाण्यं नैव गच्छति ॥ सागमत्ववद्विशेषणान्तरवैशिष्ट्यम ३०
भुक्तिः । प्याह व्यासः । सागमो दीर्घकालश्चाविच्छेदोऽपरत्वोऽज्ञितः ।

(१) वी० प० ११ पृ० २ (२) वी० प० ११ पृ० १
(३) मि० प० ११ पृ० २ वी० प० ११ पृ० २ (४) मि० प० ११ पृ० २ वी० प० ११ पृ० १

- प्रयर्थितनिधानश्च पञ्चाङ्गो भोग इष्यते ॥ भुक्तिमात्रेण साध्यासिद्धिमाह नारद ।
सम्भोग केवल यस्तु कीर्तयेन्नागम कश्चित् । भोगच्छलापदेशेन विज्ञेयं स तु
तस्करं इति ॥ इदं चागमस्मरणयोग्ये काले ज्ञेयम् ॥ तदयोग्ये तु भुक्तिमात्रमपि प्रमाण-
मित्याह स एव । स्मार्ते काले क्रिया भूमे सागमा भुक्तिरिष्यते । अस्मार्तेऽनुगमाभा-
5 वात्क्रमात्त्रिपुरुषागतमिति ॥ अनुगमाभावाद्योग्यानुपलभ्या आगमाभावातिशयस्यासम्भ-
वात् ॥ अस्मार्तेऽप्यागमाभावस्मरणानुवृत्तावाह स एकः । अनागम तु यो भुङ्क्ते बहून्प-
द्दशतान्मपि । चौरदण्डेन स पापं दण्डयेत्प्रथिवीपतिरिति ॥ यन्तु स एव अन्याये
नापि यद्भुक्त पित्रा पूर्वतरैस्त्रिभिः । न तच्छक्यमपाहर्तुं क्रमात्त्रिपुरुषागतमिति तदा
गम विनाप्यन्यापेनापि यत्पित्रासह पूर्वतरैस्त्रिभिर्भुक्त तदपाहर्तुं न शक्यम् किंपुनरा-
10 गमाभावातिशयसासम्भव इति योज्यम् ॥ यदापि हारीतीयम् यद्विनागममख्यन्त भुक्त
पूर्वैस्त्रिभिर्भवेत् । न तच्छक्यमपाहर्तुं क्रमात्त्रिपुरुषागतमिति तदत्यन्तोपलभ्यमाना-
गम विनेति व्याख्येयम् । न चागमस्वरूप विनेति ॥ यत्पुनर्याज्ञवल्कीयम् (व्य०
न्यप्रमाणम् । श्लो० २८) आगमस्तु कृतो येन सौर्जभियुक्तस्तमुद्धरेत् ।
न तत्सुतस्तत्सुतो वा भुक्तिस्तत्र गरीयसीति तदागमक्रतुरे-
15 वागमानुद्धारे दण्डो न तत्पुत्रादीनामपीत्येवम्परम् । न तर्षसिद्धिरिति ॥ यथाह
हारीत । आगमस्तु कृतो येन स दण्ड्यस्तमनुद्धरन् । न तत्सुतस्तत्सुतो वा भोग्यहा-
निस्तयोरपीति ॥ याज्ञवल्क्य (व्य० श्लो० २९) । योर्जभियुक्त परेत स्यात्तस्य
रिक्थी तमुद्धरेत् । न तत्र कारण भुक्तिरागमेन विना कृता ॥ रिक्थी अशभागी
पुत्रादि । तमागमम् ॥ ननु दीर्घकाले भोगः प्रमाणमिति विरुद्धम् । यत् स्वल्पकालो-
20 पभोगेनाप्यभियोक्तुर्हानि प्रतीयते । यथाह स एव (व्य० श्लो० २४) । पश्यतो
द्वुवतो भूमेर्हानिर्विशतिवार्षिकी । परेण भुज्यमानाया धनस्य दशवार्षिकी । उच्यते ।
एतःपश्यतोऽप्रतिषेधतस्तावत्कालीनतद्भूम्यादिजन्यफलहानिर्भवतीत्येवम्परम् । न तु तदू-
म्यादिवस्तुहानिरपीति । अनागम तु यो भुङ्क्ते इत्युदाहृतवचनविरोधात् ॥ कात्या-
यन । नोपभोगे बल कार्यमाहर्त्रां तत्सुतेन वा । पशुस्त्रीपुरुषा-
दीनामिति धर्मो व्यवस्थितं । नारद । आधि सीमा बालधन
25 निक्षेपोपनिधिस्त्रिय । राजस्व श्रोत्रियस्व च नोपभोगेन नश्यति । मनु (अ० ८
श्लो० १४६) । सम्प्रीत्या भुज्यमानानि न नश्यन्ति कदाचन । धेनुहृष्टो बह्वश्वो यश्च
दम्य प्रयुज्यते ॥ दम्य प्रयुज्यते दमनार्थं य समर्प्यते ॥

॥ इति भुक्तिप्रकरणम् ॥

(१) मि० व्य० प० ११७०२, वी० प० ६४४०१

(२) वी० प० ६४४०१

(३) मि० व्य० प० १४७०१, वी० प० ६४४०२

(४) मि० व्य० प० १४७०१

(५) मि० व्य० प० ११७०१

(६) वी० प० ६४४०१

(७) मि० व्य० प० १२७०१

॥ अथ साक्षिण ॥

टोडरानन्दे नारद । सदिग्धेषु तु कार्येषु द्वयोर्विवदमानयो । दृष्टश्रुतानु-
भूतत्वान्साक्षिभ्यो व्यक्तदर्शनम् ॥ तद्वेदानाह बृहस्पति । लि-

साक्षिण ।
तत्स्वरूपम् ।

खितो लेखितो गूढ स्मारित कुव्यदूतकौ । यादृच्छिकश्चोत्तर-
रश्च कार्यमध्यगतोऽपर ॥ नृपोऽध्यक्षस्तथा माम साक्षी द्वाद 5

शधा स्मृतं ॥ अर्थिना पत्रे निवेशितो लिखित । प्रत्यर्थनार्थप्रेरणया निवेशितो
लेखित । कुड्यादिव्यवधानेन श्रावितो गूढ । पुन पुन कार्यं स्मार्यमाण स्मारित ।

यदृच्छयेवागत साक्षी क्रियमाणो यादृच्छिक । श्रवणाच्छ्रावणाद्वा साक्षिणामप्युपर्युपरि
भाषमाण उत्तर । अभ्यक्ष प्राड्विवाक ॥ इद च सभ्यादीनामुपलक्षणम् । लेखक
प्राड्विवाकश्च सभ्याश्चैवानुपूर्वश इति कात्यायनवाक्यार्त् । स एव । नव सप्त पञ्च 10

तथा सख्या ।
एकसाक्षिविषये ।

वा स्युश्च वारस्त्रय एव वा । उभौ वा श्रोत्रियौ ग्राह्यौ नैक

पृच्छेत्कदाचन ॥ लिखितौ द्वौ तथा गूढौ त्रिचतु पञ्च लेखि-

ता । यदृच्छास्मारित कुव्यास्तथा चोत्तरसाक्षिण ॥ दूतक

खटिकामाही कार्यमध्यगतस्तथा । एक एव प्रमाण स्यान्नृपोध्यक्षस्तथैव च ॥ लिखि-

तादीनामुभयानुमतव एकस्यापि ग्रहणमाह याज्ञवल्क्य (व्य० श्लो० ७२) । 15

उभयानुमत साक्षी भवत्येकोऽपि धर्मवित् । व्यास । शुचिक्रियश्च धर्मज्ञ साक्षी
अस्वन्नुभूतवाक् । प्रमाणमेकोऽपि भवेत्साहसेषु विशेषतं ॥ अनुभूतवाक् प्रायो दृष्टसख-

वचा ॥ निक्षेपादिश्वनाप्तमप्येकमाह कात्यायन । अभ्यतरस्थनिक्षेपे साक्ष्यमेको
ऽपि वाच्यते । अर्थिना प्रहित साक्षी भवेदेकोऽपि याचिते ॥ याचित विवाहाद्यर्थमा-

नीतमाभरणादिक कुण्डलादि ॥ पण्यविवादेऽप्येकमाह स एव । सस्कृत येन यत्पण्य 20

तत्तेनैव विभावयेत । एक एव प्रमाण स विवादे तत्र कीर्तितं ॥ तेषा च स्वरूपमाह
व्यास । धर्मज्ञा पुत्रिणो मौला कुलीना सखवादिन । श्रौतस्मार्तक्रियायुक्ता

विगतद्वेषमत्सरा ॥ श्रोत्रिया नपराधीना मूर्यश्वाप्रवासिन । युवान साक्षिण कार्या
क्रणादिषु विजानतां ॥ नारद । श्रेणिषु श्रेणिपुरुषा स्रेषु वर्गेषु वर्गिण । बहिर्वा

सिषु बाह्या स्यु स्त्रिय स्त्रीषु च साक्षिणै ॥ वर्गिण आह कात्यायनः ॥ लिङ्गिन 25
श्रेणिपूर्णाश्च वर्गिणज्ञातास्तथापरे । समूहस्याश्च ये चान्ये वर्गास्तानब्रवीद्गु ॥ दास

चारणमलाना हस्यश्वरथजीविनाम् । प्रत्येकैकसमूहाना नायका वर्गिण स्मृतां ॥
विजातीयानाह याज्ञवल्क्य । (व्य० श्लो० ६९) । व्यवरा साक्षिणो ज्ञेया श्रौतस्मा

र्तक्रियापरा । यथाजाति यथावर्णं सर्वे सर्वेषु वा स्मृता ॥
वर्णानाह स एव (व्य० श्लो० ७० । ७१) । स्त्रीबालवृद्धकितवमत्तो मत्ताभिश्च 30

असाक्षिण ।

स्तका । रज्जावतारिपाखण्डिकूटकृद्विकलेन्द्रिया ॥ पतितासार्थ
सम्बन्धिसहापरिपुतस्करा । साहसी दृष्टदोषश्च निर्भूतादास्व

(१) वी० प० ४४ पृ० २

(२) वी० प० ४५ पृ० २

(३) वी० प० ४७ पृ० १

(४) वी० प० ४७ पृ० २

(५) वी० प० ४६ पृ० २

साक्षिणः ॥ निर्भूतः स्वजनैस्सक्तः । आदिशब्देन दासाद्याः । बृहस्पतिः । मातुः पिता
पितृव्यश्च भार्याया भ्रातृमातुलौ । भ्राता सखा च जामाता सर्वदेव्यसाक्षिणः ॥ नारदः ।
अनिर्दिष्टस्तु साक्षिवे स्वयमेवैव यो वदेत् । स्वयमुक्तिः स शास्त्रेषु न स साक्षिचमर्हति ॥
कात्यायनः । साक्षिणां लिखितानां च निर्दिष्टानां च वादिना । तेषामेकोऽन्यथावादी

5 भवेत्सर्वे न साक्षिणः । एतेषामपि क्वचित्साक्षिचमाह नारदः ।
सदपवाद ।
असाक्षिणो ये निर्दिष्टा दासनेऽकृतिकादयः । कार्यगौरवमासाद्य
भवेयुस्तेऽपि साक्षिणः ॥ असम्भवे मनुः (अ० ८ श्लो० ७०) । स्त्रियाप्यसम्भवे कार्यं
बालेन स्थविरेण वा । शिष्येण बन्धुना वापि दासेन भूतकेन वा ॥ याज्ञवल्क्यः
(व्य० श्लो० ७२) । सर्वः साक्षी सद्ग्रहणे चौर्यपारुष्यसाहसे ॥ अत्र स्त्रीसद्ग्रहणादीनां

10 साहसत्वेऽपि पृथग्पादानं गुप्ततया क्रियमाणस्त्रीसद्ग्रहादिपरम् । उच्यते । दासेऽन्यो
बाधिरः कुष्ठी स्त्रीशालस्यविरादयः । एतेऽप्यनभिसम्बद्धाः साहसे साक्षिणो मताः ॥
अनभिसंबद्धा अपक्षपातिनः ॥ बृहस्पतिः । साक्षिणोऽप्ये^१ समुद्दिष्टान्तस्तु दोषेषु दूषयेत् ।
अदुष्टान्दूषयन्वादी तत्समं दण्डमर्हति ॥ वाद्यत्र प्रत्यर्थी । तत्समं विवादविषयीभूतद्रव्य-

समम् ॥ व्यासः । साक्षिदोषाः प्रयोक्तव्याः संसदि प्रतिवादिना ।

15 साक्षिदोषा ।
तत्र कर्त्तव्यता ।
पत्रेऽभिलिखितान्सर्वांवाच्याः प्रत्युत्तरं तु ते ॥ पत्रे लिखितान्सा-
क्षिदोषान्प्रतिलक्षीकृत्य तद्विषयं परिहारं ते साक्षिणः सभ्यैर्वाच-
नीया इत्यर्थः ॥ स एव । प्रतिपत्तौ न साक्षिचमर्हन्ति तु कथंचन । अतोऽन्यथा भावः
नीयाः क्रियया प्रतिवादिना ॥ अभावयन्दमं दाप्यः प्रत्यर्थी साक्षिणः स्फुटम् । भाविताः
साक्षिणो वर्ज्याः साक्षिधर्मनिराकृता ॥ तथैव विनयं दाप्यः शास्त्रदृष्टेन कर्मणा । यदि

20 वादी निराकाङ्क्षः साक्षिसत्त्वे व्यवस्थित इति ॥ अतोऽन्यथा असम्प्रतिपत्तौ । भावनीयाः
अत्रीकारवितव्याः । क्रियया प्रमाणेन स्फुटं यथा स्वात्तयाऽभावयन्नियन्वयः ॥ यन्तु
सभासदा दूषणं यत्लोकसिद्धमथापि वा । साक्षिणां दूषणं ग्राह्यं न साध्यं दोषवर्जनादिति
तल्लोकावधारिताप्रसाक्षिविषयम् ॥ प्रतिवादिना दोषात्ताने स एव । प्रमाणस्य हि ये
दोषा वक्तव्यास्ते विवादिना । गूढास्तु प्रकटाः सभ्यैः काले शास्त्रप्रदर्शनात् ॥ गूढाः

25 शास्त्रप्रदर्शनेन साक्षिवादान्पूर्वकाले वक्तव्या इत्यर्थः ॥ अनन्तरं तु न वक्तव्या इत्याह
बृहस्पतिः । लेख्यदोषास्तु ये केचित्साक्षिणां चैव ये स्मृताः । वादकाले तु वक्तव्याः
पश्चाद्दुष्कारं दूषयेत् ॥ उक्तान् उक्तवतः वक्तुमारब्धवतः इत्यर्थः । आदि कर्मणि कः ।
कर्त्तरि चैति कर्त्तरि कः ॥ अत्र दण्डमाह कात्यायनः । उक्तेऽप्ये साक्षिणो यस्तु दूषये-
त्सामदूषितान् । न च तत्कारणं ब्रूयात्प्रामुष्यात्पूर्वसाहसम् ॥ साक्षिणां सद्दूषणप-

30 रिहाराशकावर्षी तं कुर्षीदित्याह बृहस्पतिः ॥ लेख्यं वा साक्षिणो वापि विवादे यस्य
दूषिताः । तस्य कार्यं न सिध्येन्नु यावत्तत्र विशोभयेत् ॥ तलेस्यादिकम् ॥

(१) वी० प० ४० १० १

(२) वी० प० १० १० १

(३) वी० प० ४० १० १

(४) 'धी' इति कौत्सिभेदये

(५) वी० प० ११ १० १

(६) 'अभावयन्दमं दाप्यः' इत्यपि पाठः, मित्रशर-
माह (व्य० प० ११ १० १) कर्त्तरिभेदये च

(७) वी० प० ११ १० १

(८) गणपती प्रसिद्धं यदिति कर्त्तरिभेदये, प० ११ १० १

(९) वी० प० ११ १० १

कूटसाक्षिकर्तुर्दण्डमाह कात्यायन । येन कार्यस्य लोभेन निर्दिष्टा कूटसाक्षिण ।
कूटसाक्षिकरणे । गृहीत्वा तस्य सर्वस्य कुर्यान्निर्विषय तर्क । निर्विषय विवादवि
पयीभूतार्थरहितम् ॥

दुष्टसाक्षिणा निश्चयोपायमाह नारदः । यस्वामदोषदुष्टत्वादस्वस्य इव लक्ष्यते ।
स्यानारथानान्तर गच्छेदेकैक वानुधावति ॥ कासत्यकरमात्र भृशमभीक्ष्य निश्चसि 5
त्यपि । विलिखत्यग्निं पद्भ्या बहू वासश्च धूनयेत् ॥ भिद्यते मुखवर्णोऽस्य ललाट
स्तिद्यते तथा । शोषमागच्छतश्चोष्ठावूर्ध्वं तिर्यक् च वीक्षते ॥ त्वरमाण इवान्द्रमष्ट्यो
बहुभाषते । कूटसाक्षी स विज्ञेयस्त पाप विनयेदृशम् ॥ साक्षिणां
साक्षिप्रथे । प्रथमप्रकारमाह कात्यायन । मरुतपि (अ० ८ श्लो० ८७।

७१।८०) । देवब्राह्मणसान्निध्ये साक्ष्य पृच्छेदृत द्विजान । उदङ्मुखाम्राङ्गुलाश्च 10
पूर्वाह्ने च शुचि शुचीन् ॥ सभान्त साक्षिण सर्वानार्थप्रत्यर्थिसन्निधौ । प्राङ्निवाको
ऽनुयुञ्जीत विधिननेन सान्त्वयन् ॥ यद्दयोरनयोर्वै य कार्येऽस्मिंश्चेष्टित मिथ । तद्भूत
सर्वं सत्येन युष्माक ह्यत्र साक्षितौ ॥ गवाश्वादिविवादेषु विप्रतिपन्नार्थसान्निध्यमप्याह
स एव । अर्थप्रत्यर्थिसान्निध्ये साध्यार्थस्य च सन्निधौ । प्रत्यक्ष चोदयेत्साक्ष्य न
परोक्ष कथंचन ॥ अर्थस्योपरि कर्तव्य तयोरपि विना क्वचित् । चतुष्पादेषु 15
धर्मोऽस्य द्विपदस्यावरेषु च ॥ तौल्यगणिममेयानामभावेऽपि हि वादयेत् । क्रियाकारेषु
सर्वेषु साक्षिच तत्त्वतोऽन्यथा ॥ तयोरपि विना क्वचित् । तयोवादिप्रतिवादिनोर्वेना
ऽप्यर्थसन्निधाने क्वचिच्चतुष्पादादिभिस्यर्थ । तौल्य तौलनयोग्य सुवणादि । गणिम
गणनीय नाणकादि । मेय मानयोग्य व्रीहिकोभूमादि । अभावेऽपि साध्यार्थसन्निधा
नाभावेऽपि । क्रियाकारेषु व्यवहारेषु ॥ वधरूपे विवादपदे साक्षिभाषण शिवसन्निधा 20
वित्याह स एव । वधे चे प्राणिना साक्ष्य वादयेच्छिवसन्निधौ । तदभावे तु चिह्नस्य
नान्यथैतत्प्रवादयेत् ॥ त साक्षिभाषण वधाच्चिह्नस्याभावे कार्यम् । अथवा वध
चिह्नसद्भावे ॥ स एव । न कालहरण कार्यं राज्ञा साक्षिप्रभाषणे । महादोषो भवेत्का
लाद्धर्मव्यावृत्तिलक्षणं । नारद । आहूय साक्षिण पृच्छेन्नियम्य शपथैर्भृशम ।
समस्तान्निदिताचारा विज्ञातार्थान्प्रथमं पृथक् ॥ वसिष्ठ । समवेतैस्तु यदृष्ट वक्तव्य 25
तु तथैव तत् । विभिन्नेनैव तत्कार्यं वक्तव्यं तु पृथक् पृथक् ॥ भिन्नकाले तु यत्कार्यं
विज्ञात यत्र साक्षिभिः । एकैक वादयेत्तत्र विधिरेव प्रकीर्तितं ॥ मनु (अ० ८
श्लो० ११३।१०२) । सुज्ञेन शपथेद्विप्र क्षत्रिय वाहनायुधैः । गोबीजकाञ्चनैर्वेश्य
शूद्र सर्वैस्तु पातकैः ॥ गोरक्षकान्त्रिजकास्तथा कारुकुशीलवान् । प्रेष्यान्पार्थु
षिकाश्चैव विप्रान् शूद्रवदाचरेत् ॥ ये व्यपेता स्वकर्मभ्य परापिण्डेऽपजीविन । द्विज 30
वमभिवाञ्छन्ति तास्तु शूद्रवदाचरेदिति ॥ अथवा व्रुवत सत्य ते नश्यतीत्ये
त्मादिप्रकारेणेत्यर्थ ॥ साक्षिवचनपरीक्षामाह । देशकालवयोद्रव्यसत्ताज्ञातिप्रमाणत ।
भ्रन्यून चेन्निगदित सिद्ध साध्य विनिर्दिशेत् ॥ साक्षिणां विप्रतिपन्नौ निर्णयमाह

(१) वी० प० ५२ श्लो १

(२) वी० प० ५२ श्लो २

(३) वी० प० ५२ श्लो १

(४) वृत्तपति (वी० प० ५४ श्लो १)

- याज्ञवल्क्यः (व्य० श्लो० ७८) । द्वैधे बहूनां वचनं समेषु गुणिनां तथा । गुणैर्द्वैधे तु वचनं प्राह्यं ये गुणवत्तमाः ॥ साक्ष्यमङ्गीकृत्यानभिधाने दण्डमाह स एव । (व्य० साक्ष्यदाने । श्लो० ७६) अद्रुवन् हि नरः साक्ष्यमृणं सदशबन्धकम् । रात्रा सर्वं प्रदाप्यः स्यात् षट्चत्वारिंशकैर्ऽहेनि । सर्वं वृद्धिसहितम् ।
- 5 सदशबन्धकं दशमांशसहितम् । दशमांशो रात्रा ब्राह्मः— सष्टद्विकमृणमुत्तमर्णेन ग्राह्यमिति मिताक्षरायाम् ॥ जानतः साक्ष्यानङ्गीकारे दण्डमाह स एव (व्य० श्लो० ८२) । यः साक्ष्यं श्रावितोऽन्येभ्यो निह्रुते तत्तमोवृतः । स दाप्योऽष्टगुणं दण्डं ब्राह्मणं तु विवासयेत् ॥ विवादपराजये यो दण्डस्तमष्टगुणं दाप्यः ॥ दण्डदानासमर्थस्तु ब्राह्मणो निर्वास्यः क्षत्रियादिः स्वोचितं कर्म कारयितव्य इति मिताक्षरायाम् ॥ मनुः ॥ (अ० 10 ८ श्लो० १०८) । यस्य दृश्येत सप्ताहादुक्तवाक्यस्य साक्षिणः । रोगोऽभिर्ज्ञातिमरणमृणं दाप्यो दमं च सः ॥ याज्ञवल्क्यः (व्य० श्लो० ८०) । उक्तेऽपि साक्षिभिः साक्ष्ये यद्यन्ये गुणवत्तमाः । द्विगुणा वाऽन्यथा ब्रूयुः कूटाः स्युः पूर्वसाक्षिणः ॥ नारदः । निर्णिके व्यवहारे तु प्रमाणमफलं भवेत् । लिखितं साक्षिणो वापि पूर्वमावेदितं न चेत् ॥ क्वचित्साक्षिणोऽनृतवचनानुज्ञा प्रायश्चित्तं चाह याज्ञवल्क्यः (व्य० श्लो० ८३) ।
- 15 वर्षिणां हि वधो यत्र तत्र साक्ष्यनृतवदेत् । तत्पावनाय निर्वाप्यश्वरुः सारस्वतो द्विजैः ॥ शूद्रस्य प्रायश्चित्तमाह विष्णुः । शूद्रश्चैकाहिकं गोदशकस्य मासं दद्यादिति ॥ ऐकाहिकमेकस्मिन्नहनि भक्षयितुं पर्याप्तम् ।

॥ इति साक्षिप्रकरणं समाप्तम् ॥

॥ अथ दिव्यम् ॥

- 20 तत्तु मानुषप्रमाणानिर्णायार्थानिर्णायरुम् । तच्च तत्कालकालान्तरनिर्णायकतया द्वेषा । तत्राद्यभेदानाह वृहस्पतिः । धटोऽभिर्दकं चैव विषं कोशश्च पञ्चमम् । षष्ठं च तण्डुलाः प्रोक्तं सप्तमं तप्तमापकाः ॥ अष्टमं फालमित्युक्तं नवमं धर्मं स्मृतम् । तत्राद्यानि पञ्च महाभियोग एवेत्याह याज्ञवल्क्यः (व्य० श्लो० ९५) । तुलाग्न्यापो विषं कोशो दिव्यानीदं विशुद्धये ।
- 5 महाभियोगधेतानि शीर्षकस्येऽभयोकारि ॥ शीर्षकस्ये पारागधिकदण्डभाजि ॥ पितामहः । सावष्टम्भाभियुक्तानां धटादीनि विनिर्दिशेद् । तण्डुलाश्चैव कोशश्च शङ्खास्वेतानि योजयेदिति ॥ अष्टम्भो निश्चयः ॥ तेन कोशोऽवष्टम्भे शङ्खायां च भवति ॥ कालिकापुराणे । परदारभिशापे च श्रौर्पागम्यागमेषु च । महापातकशस्ते च स्यादिव्यं नृपसाहसे ॥ विप्रतिपत्तौ विवादेऽवर्णस्य स्यापने कृते । तत्रैव स्थापये-

(१) वी० प० ५४ १० २
(२) मि० अ० प० २९ १० २
(३) वी० प० ५४ १० २
(४) मि० अ० प० ३१ १२ २

(५) वी० प० १४ १० १
(६) वी० प० ५८ १० १
(७) वी० प० ५९ १० १.

दिव्यं शिर पूर्वं महीपतिः ॥ परदारभिशापे च बहवो यत्र वादिन । शिरोहीन भवे-
दिव्यमात्मनः शुद्धिकारणात् ॥ अगम्याः परदारभिन्नाः साधारणा वेश्याद्याः । शस्त्रे
जभिश्चस्ते । साहस बलादन्याय । अवर्णो निन्दा । शिरो दण्ड । परदाररूप विशेषण-
मविवक्षितं अभिशापस्यानुवाद्यत्वात् । एव बहव इत्याद्यपि ॥ तेन वाद्यभावेऽपि सर्वा-
भिशापे दिव्य भवति । शुद्धिकारणादिति हेतुनिर्देशोऽप्येव सन्नच्छते । विनापि शीर्षक
कुर्यान्नृपरोहे ऽथ पातक इति सामान्योक्तिश्च ॥ नारद । राजभिः शङ्कितानां च
निर्दिष्टानां च दस्युभिः । आत्मशुद्धिपराणां च देयदिव्य शिरोविनेति ॥ कालान्तरे
निर्णायकदिव्यशपथ ॥ तद्वेदानाह नारद । सत्य वाहनशस्त्राणि गोबीजकन-
कानि च । देवतापितृपादाश्च दत्तानि सुकृतानि च ॥ स्पृशेच्छिरासि पुत्राणां दाराणां
सुहृदा तथा । अभियोगेषु सर्वेषु कोशपानमथापि वा ॥ इत्येते शपथा प्रोक्ता मनुना
स्वल्पकारणात् ॥ कोशस्य कालान्तरनिर्णायकत्वेऽपि महाभियोगविषयतया आद्येषु
पाठ ॥ याज्ञवल्क्य (व्य० श्लो० ९६) । रुच्या बान्यतरः कुर्यादितरो वर्तयेच्छिरः ॥
अथ च विकल्पोऽभियोगुरिच्छायामेव । तदनिच्छाया त्वभियोग्यस्यैव दिव्यम् ॥ न
कश्चिदभियोक्तार दिव्येषु विनियोजयेत् । अभियुक्ताय दातव्य दिव्य दिव्यविशार-
दैरिति दिव्यतत्त्वे कात्यायनीयोक्ते ॥

15

अथाधिकारिव्यवस्था । याज्ञवल्क्य (व्य० श्लो० ९८) । तुला स्त्रीबालवृद्धान्य-
फुडुब्राह्मणरोगिणाम् । अभिर्जल वा शूद्रस्य यवा सप्त विषस्य वा ॥ स्त्री जातिव-
योवस्थाविशेषानादरेण । षोडशाब्दावधिको बाल सर्वजातीयोऽपि । अशीतिवर्षा-
धिको वृद्ध ॥ अत्र ब्राह्मणस्य वक्ष्यमाणसाधारणकाले तुलैव नियता । अग्न्यादिकाले
तु तान्यपि भवन्ति ॥ अत एव पितामह । सर्वेषामेव वर्णानां कोशाच्छुद्धिर्विधीयते ।
सर्वान्येतानि सर्वेषां ब्राह्मणस्य विना विषमिति ॥ कालिकापुराणे । वर्णान्यस्य
सदादेय माषक तप्तहेमजम् ॥ नारद । क्लीबाचरान्सलहीनापरितश्चार्दितान्तरान् ।
बालवृद्धातुरान्स्त्रीश्च परीक्षेत धटे सदा ॥ स्त्रीणां तु न विष प्रोक्तं न चापि सलिल
स्मृतम् । धटकोशादिभिस्तासामन्तस्त्वच्च विचारयेत् ॥ नात्तानां तोषशुद्धिं स्थात्र विषं
पित्तरोगिणाम् । चिन्त्यन्धकुनखादीनां नाग्निर्कर्म विधीयते ॥ न मज्जनीया स्त्री-
बाला धर्मशास्त्रविचक्षणैः । रोगिणो ये च वृद्धा स्युः पुमास्तो ये च दुर्बला ॥ निरु-
त्साहान्याधिक्लिष्टास्तोऽपि न निमज्जयेत् । सद्यो म्रियन्ते मज्जन्तः स्वल्पप्राणा हि
ते स्मृताः ॥ साहसेऽप्यागतानेताश्चैव तोषे निमज्जयेत् । न चापि हारयेदभि न
विषेण विशोधयेत् ॥ विष्णु । न श्लेष्मिणा व्याधितानां भीरूणां श्वासकासिनाम् ॥
कात्यायन । न लोहशिल्पिनामपि सलिलं नाम्बुसेविनाम् । मन्त्रयोगविदां चैव
विषं दद्यात् न कश्चित् ॥ तण्डुलैर्न नियुञ्जीत ब्रतिनः मुखरोगिणम् ॥ ब्रती पयो-
व्रतादिमान् ॥ पितामह । मद्यपस्त्रीव्यसनिना कितवानां तथैव च । कोशं प्राक्षेर्न
दातव्यो ये च नास्तिरुवृत्तयः ॥ नारद । म्हापराधे निर्धर्मं कृतघ्ने क्लीबकुत्सिते ।
नास्तिके दृष्टदोषे च कोशदानं विवर्जयेत् ॥ कात्यायन । अस्वस्थाधमदासानां
स्लेच्छानां पापकारिणाम् । प्रातिलोम्यप्रसूतानां निश्चयो न तु राजनि ॥ तत्प्रसिद्धानि

35

दिव्यानि समये तेषु निर्दिशेत् । तन्प्रसिद्धानि षट्सर्पादीनि ॥ दिव्यकारिणोऽशकौ
 प्रतिनिधिमाह दिव्यतन्त्रे स एव ॥ अदेशकालाविरोधे तु यथायुक्तं प्रकल्पयेत् ।
 अन्येन हारयेदिव्यं विधिरेव विपर्यये ॥ अन्येन हारयेत्प्रतिनिधिना कारयेत् । विपर्यये
 दिव्यकारिणोऽग्रामर्धे युक्तं प्रकल्पयेत् । विपर्यये पूर्वं पित्रादिघातो महापापं वा
 5 कृतमिति निश्चये ॥ कालान्तरे चार्थान्तरसन्देहेऽपि प्रतिनिधिद्वारेव दिव्यमाह स एव ।
 मातापितृद्विजगुरुषुद्धस्त्रीनालघातिनाम् । महापातकपुक्तानां नास्तिरूपां विशेषतः ॥
 लिङ्गिनां प्रमदानां च मन्त्रयोगत्रियाविदाम् । वर्णसङ्घरजातानां पापाभ्यासप्रवर्तिनाम् ॥
 एतेभ्येवाभियोगेषु निन्द्येभ्येव प्रयत्नतः । दिव्यं प्रकल्पयेन्नैव राजा धर्मपरायण ॥
 एतेरेव नियुक्तानां साधूनां दिव्यमर्हति । न सन्ति साधवो यत्र तत्र शोष्याः स्वकै-
 10 रैः ॥ स्वकैरसैः ॥

अथ कालः । पितामहः । श्रेष्ठो मार्गशिरश्चैव वैशाखश्च तथैव च । एते सा-
 धारणा मारा दिव्यानामविरोधिनाः ॥ षटः सर्वतुक्त-प्रोक्तो वाति वाति विवर्जयेत् ।
 अभिः शिशिरहेमन्तवर्षासु परिकीर्तित ॥ शरद्वर्षे तु सलिलं हेमन्ते शिशिरे विपम् ॥
 विषे हेमन्तशिशिरयोरेवोपादानं कालान्तरस्याप्युपलक्षणम् । वर्षे चतुर्थे वा मात्रेऽर्वा-
 15 दये वक्ष्यमाणत्वात् ॥ नारदः । कौशस्तु सर्वदा देयस्तुला स्यात्सर्वकालिकी ॥
 पितामहः । पूर्वाह्णेऽपपरीक्षा स्यात्पूर्वाह्णे च षटो भवेत् । मध्याह्ने तु जलं देयं
 धर्मतत्त्वमभीप्सताम् ॥ दिवसस्य तु पूर्वाह्णे कौशशुद्धिर्वधीयते । रात्रौ तु पश्चिमे
 यामे विषं देयं मुशीतलम् ॥ एतानि दिव्यान्पादित्यकारे कार्याणीति शिष्टा ॥

अथ देशः ॥ पितामहः । प्राङ्मुखो निश्चलः कार्यः शुचौ देशे षटः सदा ।
 20 इन्द्रस्थाने सभायां वा राजद्वारे चतुष्पथे ॥ नारदः । सभाराजकुलद्वारे देवायत-
 नचलरश्ते ॥ कात्यायनः । इन्द्रस्थानेऽभिशास्त्रानां महापातकिनां नृणाम् । नृपद्वो-
 हप्रवृत्तानां राजद्वारे प्रयोजयेत् ॥ प्रतिलोमप्रसूतानां दिव्यं देयं चतुष्पथे । अतो-
 ऽन्येषु तु कार्येषु सभामध्ये विदुर्बुधा इति ॥ नारदः । अदेशकालदत्तानि बहिर्वा-
 दिकृतानि च । व्यभिचारं सदार्येषु कुर्वन्तीह न संशय इति ॥

25 अथ सर्वदिव्यसाधारणो विधिः । पितामहः । तत आगहयेद्देवान्निधिनानेन धर्म-
 वित् । प्राङ्मुखः प्राञ्जलिर्भूत्वा प्राङ्निवाकस्ततो वदेत् ॥ एहोहि भगवन्धर्मं अस्मिन्दिव्ये
 समाविश । सहितो लोरुपालैश्च वस्त्रादित्यमरुद्गणैः ॥ आवाह्य तु षटो धर्मं पश्चादज्ञानि
 विन्यसेत् ॥ स एव । इन्द्रं पूर्वं तु सस्याप्य प्रेतेशं दक्षिणे तथा । वरुणं पश्चिमे भागे
 कुबेरं चोत्तरे तथा ॥ अग्न्यादिलोकपालाश्च कोणभागेषु विन्यसेत् । इन्द्रः पीतो
 30 यमः श्यामो वरुणः स्फटिकप्रभः ॥ कुबेरस्तु सुवर्णाभः अभिःश्यापि सुवर्णभः । तथैव
 निर्ऋतिः श्यामो वायुर्धूम्रः प्रशस्पते ॥ ईशानस्तु भवेद्रक्त एवं ध्यायेत्कामादिमान् ।
 इन्द्रस्य दक्षिणे पार्श्वे वसुन्वावाहयेद्बुधः ॥ धरो ध्रुवस्तथा सोम आपश्चैवानिलो ज्वलः ।
 प्रत्यूषश्च प्रभासश्च वसवोऽष्टौ प्रकीर्तिताः ॥ देवेशेऽज्ञानयोर्मध्य आदित्यानां तयाय-
 नम् । धातार्यमा च मित्रश्च वरुणोऽज्ञो भगस्तथा ॥ इन्द्रो विवस्वान्पूषा च पर्जन्यो
 35 दशमस्तथा । ततस्त्वष्टा ततो विष्णुरजघन्यो जघन्यजः ॥ इत्येते द्वादशादित्या

नामभिः परिकीर्तिता । अग्नेः पश्चिमभागे तु रुद्राणामयनं विदुः ॥ वीरभद्रश्च शम्भुश्च
गिरिशश्च महायशाः । अजैकपादाहर्षिर्व्युत्थं पिनाकी चापराजितः ॥ भुवनाधीश्वरश्चैव
कपाली च विशापतिः । स्थाणुर्भवश्च भगवान् रुद्रास्त्रेकादश स्मृताः ॥ प्रेतेशरक्षो-
मध्ये च मातृस्थानं प्रकल्पयेत् । ब्राह्मी माहेश्वरी चैव कौमारी वैष्णवी तथा ॥
वाराही चैव माहेन्द्री चामुण्डा गणसयुताः । निर्ऋतेरुत्तरे भागे गणेशायतनं विदुः ॥ 5
वरुणस्योत्तरे भागे मरुता स्थानैः मुच्यते । गगनस्पर्शनो वायुरनिलो मारुतस्तथा ॥
प्राण प्राणेशजीवौ च मारुताः सप्त कीर्तिताः । धटस्योत्तरभागे तु दुर्गाभावाहये-
द्बुधः ॥ एतासां देवतानां च स्वनाम्ना पूजनं विदुः । भूषावसानं धर्माय दत्त्वा चार्घ्या-
दिकं क्रमात् ॥ अर्घ्यादि पश्चादङ्गानां भूषात्तमुपकल्पयेत् । गन्धादिका निवेद्यान्ता
परिचर्यां प्रकल्पयेत् ॥ चतुर्दिक्षु तथा होमं कर्तव्यो वेदपारगैः । आज्येन हविषा 10
चैव समिद्धिर्होमसाधनैः ॥ सावित्र्या प्रणवेनाथ स्वाहा तेनैव होमयेत् । हविश्चरुः ।
आज्यहविः समिधा सम्प्रतिपन्नदेवताकल्पा मिलितानामेव होमः ॥ सान्नाय्ययोरेवेति
दिव्यतत्त्वे गौडमीमांसकाः सन् । आज्ये सुवेणावद्यतीति सुवस्य चरौ सकृदु-
पस्तृणाति मध्यापूर्वार्धाच्च द्विर्हविषोऽवद्यति अभिघारयति हविर्वत्त चैषो
ऽवदानधर्म इत्याश्वलायनादिसूत्रात्सुवः । समिसु सामर्थ्यात् ह्यस्तस्येति भिन्नसा 15
धनकल्पात्तन्त्रतानुपपत्तेः । सान्नाय्यहोमयोस्तु जुद्धा एव साधनत्वाद्युक्ता तन्त्रतेति ।
स एव । यमर्थमभियुक्तं स्यात्लिखित्वा तत्तु पत्रके । मन्त्रेणानेन सहितं तत्कार्यं
च शिरोगतम् ॥ मन्त्रश्च । आदित्यचन्द्रावनिलोऽनलश्च द्यौर्भूमिरापो हृदयं यमश्च ।
अहश्च रात्रिश्च उभे च सध्ये धर्मश्च जानाति नरस्य वृत्तमिति ॥ नारदः ।
प्राङ्निवाकस्ततो विप्रो वेदवेदाङ्गपारगः । श्रुतवृत्तोपसम्पन्नः शातचित्तो विमत्सरः ॥ 20
सत्यसधः शुचिर्दक्षः सर्वप्राणिहिते रतः । उपोषितश्चार्द्रवासाः कृतदत्तानुधावनः ॥
सर्वासां देवतानां च पूजा कृत्वा यथाविधीति ॥ याज्ञवल्क्यः (व्य० श्लो० ९७) ।
सचैल स्नातमाहूय सूर्योदय उपोषितम् । कारयेत्सर्वदेव्यानि नृपब्राह्मणसन्निधौ ॥
पितामहोऽपि । एकरात्रोपोषिताय त्रिरात्रोपोषिताय वा । नित्यं देयानि दिव्यानि
शुचये चार्द्रवासस इति ॥ स एव । सद्भिः परिवृतो राजा एतां शुद्धिं प्रपूजयेत् ॥ 25
ऋत्विक्पुरोहिताचार्यान् दक्षिणाभिस्तु तोषयेत् ॥ एव कारयित्वा राजा भुक्त्वा भोगा-
न्मनोरमान् । महतीं कीर्तिमामोति ब्रह्मभूषाय कल्पते ॥

॥ अथ धटविधिः ॥

पितामहः । विशालामुच्छ्रिता शुभ्रा धटशाला तु कारयेत् । यत्रस्यो नोपह-
न्येत श्वभिश्चाण्डालवायसैः ॥ कपाटबीजसयुक्ता परिचारकः 30
धटविधिः । रक्षिताम् । पानीयादिस्त्रयायुक्तामङ्गुल्या कारयेन्नृपः ॥ नारदः ।
खादिर कारयेत्तत्र निर्बणं शुद्धवर्जितम् ॥ शुद्धखादिरवर्जितमित्यर्थः ॥ शाशपत्तदभावे
वा शालं च कोटरेर्विना । अञ्जनं तिदुकीसारं त्रिनिशं रक्तचन्दनम् ॥ माधवस्तु

- अर्जुनस्तिलकोऽशोकस्तिनिशो रक्तचन्दन इति पपाठ ॥ एवंविधानि काष्ठानि धटार्थं
परिकल्पयेत् ॥ एवंविधानीत्यादीन्यन्यान्पि यज्ञियान्यौदुम्बरादीनीति मदनः ॥ अत
एव पितामहः । छिन्वा तु यज्ञियं वृक्षं यूपवन्मन्त्रपूर्वकम् । मणम्य लोकपालभ्य-
स्तुला कार्या मनीषिभिः ॥ मन्त्रः सौम्यो वानरपत्यश्छेदने जप्य एव च । यूपवत् औप-
5 धे प्रापस्वैनमित्यादिमन्त्रपूर्वकम् ॥ सौम्यवानस्पत्योर्जाप्यमन्त्रत्वेनादृष्टार्थत्वात्समुच्चयः ।
सौम्याः प्रसिद्धाः । वानस्पत्यो वनस्पते शतवल्शोवरोहति ॥ अस्य यूपवदित्यतिदेशा-
त्सिद्धस्यानुवादः ॥ पितामहः । चतुर्हस्ता तुला कार्या पादौ कार्यौ तथाविधौ ।
अन्तरं तु तयोर्हस्तौ भवेदध्यर्धमेव च ॥ व्यासः । हस्तद्वयं निखेयं तु पादयोर्ह-
भयोरपीति ॥ पितामहः । चतुरस्रा तुला कार्या दृढा ऋज्वी तथैव च । कटकानि
10 च देयानि त्रिषु स्थानेषु यत्नतः ॥ स एव । शिष्यद्वयं समासज्य पार्श्वयोर्हभयोरपि ।
प्रागमान्कल्पयेद्दर्भांश्छिक्वपयोर्हभयोरपि ॥ पश्चिमे तोलयत्कतुंनन्यस्मिन्मृत्तिकां शु-
भाम् । इष्टकाभस्मपापाणकपालास्थिविर्वाजिताम् ॥ नारदः । शिष्यद्वयं समासज्य
धटकर्कटयोर्दृढम् । एकत्र शिष्ये पुरुषमन्यत्र तुलयेच्छिलाम् ॥ धारयेदुत्तरे पार्श्वे
पुरुषं दक्षिणे शिलाम् । पीठकं पूरयेत्तस्मिन्निष्टकापांस्तुलाठकैः ॥ परीक्षाप्रकारमाह स
15 एव । कार्यः परीक्षकैर्नित्यमवलम्बसमो धटः । उदकं च प्रदातव्यं धटस्योपरि
पण्डितैः ॥ यस्मिन् प्रवते तोयं स विज्ञेयः समो धटः ॥ साम्यार्थमवलम्बावाह पितामहः ।
तोरणे च तथा कार्यं पार्श्वयोर्हभयोरपि । धटादुत्तरे स्यातां नित्यं दशभिरङ्गुलैः ॥
अवलम्बौ च कर्तव्यौ तोरणाभ्यामधोमुखौ । मृन्मयौ सूत्रसम्बद्धौ धटमस्तकचुम्बिनौ ॥
पितामहः । तोलयित्वा नरं पूर्वं तस्मात्तमवतार्य तु । धटं तु कारयेन्नित्यं पताकाध्वज-
20 शोभितम् ॥ तत आवाहयेद्देवान् विधिनानेन मन्त्रवित् । वादित्रतूर्पनिर्घोषैर्गन्धमाल्या-
नुलेपनैः ॥ नारदः । रक्तैर्गन्धैश्च माल्यैश्च दध्यपूपाक्षतादिभिः । अर्चयेन्नु धटं पूर्वं
ततः शिष्टांस्तु पूजयेत् ॥ याज्ञवल्क्यः (व्य० श्लो० १००) । तुलाधारणविद्वद्भिरभि-
युक्तस्तुलाश्रितः । प्रतिमानसमीभूतो रेखां कृत्वांवतारितः ॥ त्वं तुले सद्यधामासि पुरा-
देवैर्विनिर्मिता । तत्सस्यं वद कल्याणि संशयान्मां विमोचय ॥ यदास्मि पापकृन्मात-
25 स्ततो मां त्वमधो नय । शुद्धश्चेद्रमयोर्ध्वं मां तुलामित्यभिमन्त्रयेत् ॥ नारदः । समयैः परि-
गृह्याथ पुनरारोहयेन्नरम् । निर्वाते वृष्टिरहिते शिरस्यारोप्य पत्रकम् ॥ समयैः परिगृह्य
ज्ञपथैर्नियम्य ॥ तानाह विष्णुः । ब्रह्मघ्नो ये स्मृता लोका ये लोकाः कूटसाक्षिणः ।
तुलाधारस्य ते लोकास्तुलां धारयतो मृषा ॥ पुनरारोहणकालेऽभिमन्त्रणमाह नारदः ।
त्वं वेत्सि सर्वभूतानां पापानि सुकृतानि च । त्वमेव देव जानीषे न विदुर्यानि मानवाः ॥
30 व्यवहाराभिदास्तोऽयं मानवस्तोल्पते त्वपि । तदेनं संशयारूढं धर्मतत्त्वातुमर्हसि ॥ देव-
सुरमनुष्याणां सलैस्त्वमतिरिच्यसे । सत्यसन्धोऽसि भगवन् शुभाशुभविभावने ॥ आदि-
त्यचन्द्रावनिलोऽनलश्च दौर्भूमिरापो हृदयं यमश्च । अहश्च रात्रिश्च उभे च सन्धं
धर्मश्च जानाति नरस्य वृत्तमिति ॥ पितामहः । ज्योतिर्विद्वद्ब्रह्मणः श्रेष्ठः कुर्यात्काल-
रीक्षणम् । विनाड्यः पञ्च विज्ञेयाः परीक्षाकालकोविदैः ॥ साक्षिणो ब्राह्मणश्रेष्ठा ययादृ-
35 ष्टार्थवादिनः । ज्ञानिनः शुचयोऽस्तुब्धा नियोक्तव्या नृपेण तु ॥ शंसन्ति साक्षिणः स

शुद्धशुद्धी नृपे तदा ॥ विनाड्य पलानि । दशगुर्वक्षर प्राण षट् प्राणा स्याद्दिना-
 ङिकेति स्मृते ॥ नारद । तुलितो यदि वर्धेत विशुद्ध स्यान्न सशयः । समो वा ही
 यमानो वा न विशुद्धो भवेन्नर ॥ वृद्धिरूर्ध्वगति । हानिरधोगति ॥ पित्तमह ।
 अल्पपाप समो होयो बहुपापस्तु हीयते ॥ अल्पत्व सकृदमतिकृतत्वेन । यत्र तु शिर स्या
 यिवचनेनैव सकृदमतिकृतत्वनिश्चय पापमात्रे च विप्रतिपत्त्या तद्विष्ये कृते समता 5
 तत्र दोषाल्पत्वात्प्रभवात्पुन करणम् । अत एव वृहस्पति । तत्समस्तु पुनस्तोत्रो वृ-
 द्धिगो विजयी भवेदिति ॥ पुन करणे कारणान्तरमाह कात्यायन । शिष्यच्छेदे
 तुलाभङ्गे तथा चापि गुणस्य वा । शुद्धेश्च सशये चैन परीक्षेत पुनर्नरम् ॥ व्यास ।
 कक्षच्छेदे तुलाभङ्गे धटककटयोस्तथा । रज्जुच्छेदे ऽक्षभङ्गे वा दद्याच्छुद्धिं पुनर्नृप ॥
 इदं तु दृष्टकारणकभङ्गपरम् । आकस्मिकभङ्गादौ लशुद्ध एव । कक्षच्छेदे तुलाभङ्गे 10
 धटककटयोस्तथा । रज्जुच्छेदेऽक्षभङ्गे वा तथैवाशुद्धिमादिशेदिति स्मृत्यन्तरात् ।
 कक्ष शिष्यतलम् । अक्ष स्तम्भोपरिस्थापितस्तुलाधार । आवृत्तिस्तोलनमात्रस्य न
 साङ्गप्रयोगस्येति प्राच्या । एव वैगुण्यापरिहारात्साङ्गप्रयोग आवर्तनीय इति भ्रदन ॥

अथ प्रयोग ॥ कर्ता शुभेऽह्नि पूर्वाह्ने पूर्वोक्तान्यतमवृक्षसमीपे गत्वा ओषधे त्रायस्वेन-
 मिति मन्त्रेण वृक्ष छिन्त्वा सोमोपेनु गौतम सोमास्त्रिष्टुप् जपे विनियोग सोमो 15
 पेनु० वनस्पते गाथिनो विश्वामित्रो वनस्पतिस्त्रिष्टुप् जपे विनि० वनस्पते शतवन्शो
 इति जप्त्वा इन्द्रादिलोकपालाप्रत्येक नवा चतुर्हस्तदीर्घा चतुरङ्गुलस्यूतां चतुरस्रां
 मध्येऽन्तर्धोश्चतुरङ्गुलवृत्तां मध्य उपरिभागे तपोश्वाधोभागे च त्रिभि कर्कटे
 कटकैर्वा युतां तुलां कुर्यात् । तत सप्तहस्तां पञ्चहस्ता वा चतुरङ्गुलोन्नतां वेदिं
 च कुर्यादिति केचित् । ततस्तस्यां शुचिदेशान्तरे वा चतुरस्र पट्टस्त पट्टस्ताधि- 20
 काशकृतचूड स्तम्भद्वय हस्तद्वय भूमौ निलेयम् । भूमेरुपरि हस्तचतुष्टय चूडांश-
 श्वाधिक स्तम्भान्तर तु हस्तद्वय सार्धहस्त वा । तच्चूडयोर्मध्येऽधोभागे लोहक-
 कटकटकबडिशशायाकारतुलावलम्बनयुत काष्ठ निवेश्यम् । तस्मिस्तुलासोपरितनकर्क-
 टबडिशदिनावलम्बनीप्रा तपोश्च फलकद्वय तिसृभिस्तिष्ठतीरज्जुभिर्वन्धीयम् । तु-
 लाया प्राच्यां हस्तद्वयान्तराल दक्षिणोत्तरयो स्तम्भद्वय निखाय तपोरुपर्युत्तराङ्ग 25
 काष्ठ दद्यात् । तदेतत्तोरणम् । तच्च धटादशानुलोचम् । एतादृश पश्चिमायामपि
 कार्यम् । तोरणाभ्यामधोलम्बमानौ मृमयौ सूत्रसम्बद्धौ गोलकरूपावलम्बौ तुलाप्रा-
 न्तस्थौ कार्यौ साम्यज्ञान्यम् । फलकयोश्च प्रागपान् कुशानास्तृणीयात् । तत कृतै-
 कोपवास शक्तो महाभियोगे कृतोपवासत्रय रविवारे सूर्योदयोत्तरं सचैलस्नात
 शोष्प कृतैकोपवास प्राद्विवाक पश्चिमे शिष्य आरोप्य पूर्वशिक्षणे पाषाणोष्कान् 30
 दाद्यारोप्य सम तोलयेत् । तपरीक्षामुदकप्रक्षेपादिना सत्यवादिनो विश्व हेमकाराश्च
 कुर्यु । ततस्तोलनकाले येन सन्निवेशेनोपविष्ट तसन्निवेशज्ञानाय तादृशी रेखा
 कृत्वा समवतारयेत् । तत शोष्यो देशकाली सकीर्यामशुद्धितापनापामुक्कदिव्य
 करिष्य इति सङ्कल्प्य प्राद्विवाकमेक चतुर ऋत्विजश्च ब्रह्मादिना वृणुयात् ।
 स्वस्तिवाचनाद्यपि कार्यमिति स्मार्तभट्टाचार्या । प्राद्विवाकश्च प्राञ्जलि सत्सूर्यना 35

- दमोमेहोहि भगवधर्म अस्मिदिन्वे समाविश । सहितो लोकरपालैश्च वस्त्रादित्यम
 रुद्रणेरिति । एव धटे धर्ममावाह्य पश्चाद्देवता आवाहयेत् ॥ ओमिन्द्रविशा मधु
 च्छदस इन्द्रोनुष्टुप् इद्रावाहने वि० एव सर्वत्र विनियोग । इन्द्रविशा० इन्द्र इहागच्छेह
 तिष्ठेति पूर्व इन्द्रमावाह्य पीत ध्यायेत् । यमाय सोमयमोयमोनुष्टुप् यमायसोम० यम
 5 इहागच्छेहतिष्ठेति दक्षिणे यममावाह्य श्याम ध्यायेत् । लन्नो वामदेवो वरुणस्त्रिष्टुप्
 लन्नोऽमेरुणस्य० वरुणेहागच्छेह तिष्ठेति पश्चिमे वरुणमावाह्य स्फटिकाभ ध्यायेत् ।
 राजाधिराजायेति यजुषा कुबेर इहागच्छेह तिष्ठेति उत्तरे कुबेरमावाह्य सुवर्णवर्णं
 ध्यायेत् । ओमि मेधातिथिरमिर्गायत्री ओममि दूत० अमे इहागच्छेह तिष्ठेति आग्नेये
 अग्निमावाह्य सुवर्णवर्णं ध्यायेत् । मोपुणो घोर कण्ठो निर्ऋतिर्गायत्री मोपुण० इहेत्या
 10 द्यावाह्य श्याम ध्यायेत् ॥ तत्र वायोव्यश्वो वायुर्गायत्री तत्रवाय० इहेति पूर्ववत् धूम
 ध्यायेत् ॥ तमीशान गौतम ईशानो जगती तमीशानमिहेत्यावाह्य रक्त ध्यायेत् ॥
 इद्रादक्षिणत जमयाअत्रवसवो मैत्रावरुणो वसिष्ठो वसवस्त्रिष्टुप् जमयाअत्रवसव०
 इहागच्छेहतिष्ठेति वसून् ॥ धरो ध्रुवस्तथा सोम आपश्चैवानिलोऽनल । प्रयू
 षश्च प्रभासश्च वसवोऽष्टो प्रकीर्तिता ॥ इन्द्रेशानयोर्मध्ये स्यान्नुत्सामदोमस्त्यो द्वाद
 15 शादित्या गायत्री र्वाँन्नुक्षत्रियानित्यादि द्वादशादित्यानावाह्य । धातार्यमा च मित्रश्च
 वरुणोऽशौ भगस्तथा । इन्द्रो विवस्वापूषा च पर्जन्यो दशमस्तथा ॥ ततस्त्वष्टा ततो
 विष्णुरजघन्यो जघ यज । इत्येते द्वादशादित्या नामभि परिकीर्तिता ॥ अमे पश्चिमे
 आरुद्रास श्यावाश्च एकादशरुद्रा जगती आरुद्रास० इहेति रुद्रानावाह्य ॥ वीरभ
 द्रश्च शम्भुश्च गिरिशश्च महायशा । अजैरूपादहिर्बुध्न्यः पिनाकी चापराजित ॥ भुव
 20 नाधीश्वरश्चैव कपाली च विशापति । स्याणुर्भवश्च भगवान् रुद्रा एकादश स्मृता ॥
 यमनिर्ऋतिमध्ये ब्रह्मजज्ञान गोतमो वामदेवो ब्रह्मा त्रिष्टुप ब्रह्मजज्ञान० इहेत्या
 दिब्रह्माणमावाह्य ॥ गौरीर्ममायेत्यस्य दार्घतमा उमा जगती गौरीर्ममाय० मातर
 इहागच्छेह तिष्ठेति मातुरावाह्य ॥ ब्राह्मी माहेश्वरी चैव कौमारी वैष्णवी तथा ।
 वाराही च तथेद्राणी चामुण्डा सप्तमातरः ॥ निर्ऋतेरुत्तरतो गणानां त्वा गृत्समदो
 25 गणाधिपतिर्जगती गणाना त्वा० इहेत्यादि गणेश ॥ वरुणादुत्तरे मरुतो यस्य रा
 हूगणो मरुतो गायत्री मरुतो यस्य० इहेत्यादि मरुत ॥ गगनस्पर्शनेो वापुरनिलो
 मरुतस्त्वया । प्राण प्राणेशजीवो च मरुत सप्त कीर्तिताः ॥ धटादुत्तरे जातवेदसे
 कश्यपो दुर्गा त्रिष्टुप् जातवेदसे० इहेति दुर्गाम् ॥ एवमेता देवता आवाह्य
 पूजयेत् । धमायार्घ्यं प्रकल्पयामि नम इत्यादिप्रयोगेणार्घ्यपाद्याचमनीयमधुपर्का
 30 चमनीयस्नानवस्त्रपञ्चोपवीताचमनीयमुकुटकटककादिभूषणान्त धर्माय दत्त्वा इद्रादीना
 प्रणवाद्यै स्वस्वनामभिश्चतुर्थ्यन्तैरघ्पादिभूषणान्त पदार्थानुसमयेन दत्त्वा धर्माय गंध
 पुष्पधूपदापनैवेद्यानि दध्यपूपाक्षतादि च दत्त्वा इन्द्रादीनां गंधादीनि पूर्ववदद्यात् ॥
 गंधपुष्पादीनि च धटे धमपूजाया च र्कानि कार्याणि । इन्द्रादीना यथालाभम् ।
 एतदन्त प्राद्विवाक कुर्यात् । ततश्चतुर्भिर्ऋतुभिश्चतसृषु दिक्षु लौकिकाग्नि
 3० स्थापनादिपूर्वं होम कार्यं । तत्र सप्रणवा गायत्रीमुच्चार्य पुन स्वाहाकारान्त प्रणव

मुच्चार्य आन्यचरुसमिध प्रत्येकमष्टोत्तरशत सवित्रे जुहुयु । ततोऽभियुक्तमर्थं पत्रे
 लिखेदभियुक्त । आदित्यचन्द्रावनिलोऽनलश्च दौर्भूमिरापो हृदय यमश्च । अहश्च
 रात्रिश्च उभे च सभ्ये धमश्च जानाति नरस्य वृत्तमिति मात्र च लिखेत् ॥ तत्र
 पत्र सशोभ्याभियुक्तशिरोगत कुर्यात् । इदं च धर्मावाहनादि शिरःपत्रदानान्तं
 सर्वदिव्यसाधारणम् ॥ तत प्राङ्निवाको धटमभिमन्त्रयेत् । त्व धट ब्रह्मणा सृष्ट
 परीक्षार्थं दुरामनाम् । धकारात्तद्धर्मभूतस्त्व टकारान्कुटिल नरम् ॥ धृनो भावयसे
 यस्माद्दटस्तेनाजभेधीयसे । त्व वेसि सर्वभूताना पापानि सुकृतानि च ॥ त्वमेव
 सर्वं जानीषे न विदुर्यानि मानवा । व्यवहाराभिशस्तोऽय मानुष शुद्धिमिच्छति ॥
 तदेन सशयादस्माद्भेतस्त्रातुमर्हसीति मात्रेण । ततोऽभियुक्त त्व तुले सत्यधा-
 मासि पुरा देवैर्विनिर्मिता । तस्य वद कल्याणि सशया मा विमोत्रय ॥ यशह
 पापकृमात्स्ततो मां वमथा नय । शुद्धश्चेद्रमयोर्ध्वं मा तुलामित्यभिमन्त्रयेत् ॥
 तत प्राङ्निवाक शिरोगतपत्रकमभियुक्त यथास्थान यथासन्निवेश च धटमारोप्य
 पञ्चपलकं तथैव तत्र स्थापयेत् ॥ तस्मिन्श्च काले शुद्धशुद्धी परीक्ष्य शुचिभिर्ब्राह्मणै
 राज्ञे सभ्येभ्यश्च निवेदनीये इति ॥ ततस्ततोऽवतीर्य प्राङ्निवाकब्रह्मर्षिजो यथाविभव
 दक्षिणाभिस्तोपयेत् । ततो देवता उत्तिष्ठ ब्रह्मणस्पते० यान्त्वैवगणा इति० विगृज्य
 सर्वं प्राङ्निवाकाय समर्पयेत् ॥

॥ अथाग्निविधि ॥

पितामह । अग्नेर्विधिं प्रवक्ष्यामि यथावच्छास्त्रचोदितम् । कारयेमण्डलान्यष्टौ
 भक्तिविधि । पुरस्तान्नवम तथा ॥ आग्नेय मण्डलं चाद्य द्वितीयं वारुण
 तथा ॥ तृतीयं वायुदेवस्य चतुर्थं यमदेवतम् ॥ पञ्चमं बिन्दु 20
 देवस्य षष्ठं कौत्रिमुच्यते । सप्तमं सोमदेवस्य सावित्रं अष्टमं तथा ॥ नवमं सर्वदेवस्य
 मिति वेदविदो विदुः । मदनस्तु अष्टमं सर्वदेवतम् । पुरस्तान्नवमं यजु तन्महर्षाधिप
 विदुः ॥ गोमयेन कृतानि स्युराद्रि पर्युक्षितानि च इति पपाठ ॥ मण्डलानां
 परिमाणमाह स एव । द्वात्रिंशदङ्गुलं प्राङ्मण्डलान्मण्डलान्तरम् ॥ अष्टभिर्मण्ड
 लैरेवमङ्गुलानां शतद्वयम् । षट्पञ्चाशत्समाधिकं भूमेस्तु परिकल्पना ॥ मण्ड 25
 ला मण्डलादेः । मण्डलभूवोऽन्तरालभूवश्च मिलित्वा द्वात्रिंशदङ्गुलानीत्यर्थः ॥ तत्र
 षोडशाङ्गुलं मण्डलं मण्डलपोरन्तरालं च तावदेव । षोडशाङ्गुलं तेषु मण्डल
 तावदन्तरमिति याज्ञवल्क्योक्तेः (व्य० श्रौ० १०९) । यदि शोध्यपदं षोडशाङ्गु
 लाधिकं तदान्तरालं षोडशाङ्गुलं यूनमेव भवति । यदि शोध्यपदं षोडशाङ्गुलादल्प
 तदा षोडशाङ्गुलमण्डलमध्ये पदपरिमाणमत्रान्तरमण्डलं कार्यम् ॥ यजु नारद 30
 एव शतद्वयमित्यस्यामे चत्वारिंशत्समाधिकं भूमेरङ्गुलमानत इति पपाठं तदष्टमनव
 ममण्डलान्तरालभूभागं विहाय योन्य तस्य गमनानर्हत्वात् ॥ एव चतुर्विंशतिरा
 स्याता भूमेस्तु परिकल्पनेति कल्पतरुक्ते पाठेऽप्याशमवस्थितिमण्डलं विहापाङ्गुलं

- परिमाणं योज्यम् ॥ मण्डले मण्डले देया कुशाः शास्त्रप्रचोदिता । विन्यसेच्च पद
 तेषु कर्ता नियमिति स्थितिः ॥ मिताक्षराया मदनरत्ने च शान्त्यर्थं जुहुया-
 दमो घृतमष्टोत्तर शतम् ॥ अथ च होमोऽप्रये पावकाय स्वाहेति मन्त्रेण कार्यं इति
 विज्ञानेश्वरैः ॥ नारद । जायैव लोहकारो य कुशलश्चापिकर्मणि । दृष्टप्रयोगश्चा-
 5 न्यत्र तेनायोऽप्रौ प्रतापयेत् ॥ अपिबर्णमय पिण्ड सस्फुलिङ्ग सुरक्षितम् ॥ पितामह ।
 अखिहीन सम कृत्वा अष्टाङ्गुलमयोमयम् ॥ पिण्डं तु तापयेदमौ पञ्चाशत्पलिक
 समम् ॥ कालिकापुराणे । शतार्धपलिक वृत्तं द्वादशाङ्गुलमायतम् ॥ लौहमभिमय
 ध्मात् देय राज्ञाऽभिशापिने ॥ शङ्खलिखितो तु पिण्डस्य षोडशपलत्वमाहतु । अ-
 यथा सप्ताश्वत्थपत्रान्तरित षोडशपलमपिबर्णं पिण्डमञ्जलिनादायेत्यादि ॥ एतच्चा-
 10 शकौ । तृतीयतापे तप्यन्तमिति नारदोकेस्त्रिवारं पिण्डं सन्ताप्य । तत्र सन्ताप्य
 जले क्षिप्त्वा पुनः सन्ताप्य जले क्षिप्त्वा पुनस्ताप्ययाने प्राङ्निवाको धर्मावाहना-
 दिशिरपत्रारोपणान्तं कुर्यात् ॥ तत्र बह्विपूजाया विशेषमाह पितामह । तत्र पूजा
 हुताशस्य कारयेन्मनुजाधिप । रक्तचन्दनधूपाम्बा रक्तपुष्पैस्तथैव च ॥ हारीत ।
 प्राङ्मुखस्तु ततस्त्रिष्टेःप्रसारितकराङ्गुलि । आर्द्रवासा शुचिश्चैव शिरस्यारोप्य पत्र-
 15 कम् ॥ शोष्य इति श्लेषे । पितामह । प्रथमे मण्डले तिष्ठेत्प्राङ्मुखं प्राञ्जलि
 शुचिः ॥ नारद । हस्तक्षतेषु सर्वेषु कुर्याद्दत्तपदानि तु ॥ तान्येव पुनरालक्षेद्वस्तौ
 बिन्दुविचित्रितौ ॥ याज्ञवल्क्य (व्य० श्लो० १०३) । करौ विमृदितव्रीहेरङ्कयित्वा
 ततो न्यसेत् ॥ सप्ताश्वत्थस्य पत्राणि तावत्सूत्रेण वेष्टयेत् ॥ तावदिति क्रियाविशे-
 षणम् । तेन सप्तवारं वेष्टयेदिति विज्ञानेश्वरैः ॥ तावतां सूत्राणां समाहारस्तावत्सूत्र
 20 तेन सप्तसूत्र्या सकृद्वेष्टयेदित्यर्थं इति मदन ॥ पितामह । सप्त पिप्पलपत्राणि
 अक्षतान्मुमनोदधि । हस्तयोर्निक्षिपेत्तत्र सूत्रेण वेष्टन तथा ॥ अत्र प्राङ्निवाकस्य
 पिण्डस्याग्न्यभिमन्त्रणमन्त्रा प्रयोगे वक्ष्यन्ते ॥ याज्ञवल्क्य (व्य० श्लो० १०४) ।
 त्वमग्ने सर्वभूतानामन्तश्चरासि पावक । साक्षिवत्पुण्यपापेभ्यो ब्रूहि सख्यं कवे मम ॥
 तस्येत्युक्तवतो लोहं पञ्चाशत्पलिकं समम् । अपिबर्णं न्यसेत्पिण्डं हस्तयोर्बभयो-
 25 रपि ॥ पितामह । ततस्तं समुपादाय राजा धर्मपरायण । सन्दर्शनं नियुक्तो वा
 हस्तयोस्तस्य निक्षिपेत् ॥ नारद । हस्ताभ्यां तं समादाय प्राङ्निवाकसमीरित ।
 स्थित्वैकस्मिंस्ततोऽग्न्यानि ब्रजेत्सप्त त्वजिह्वग ॥ पितामह । त्वरमाणो न गच्छेत्तु
 स्वस्थो गच्छेच्छनैश्चनैः । न मण्डलान्यतिक्रामेन्नान्तरा स्थापयेत्पदम् ॥ अष्टम
 मण्डलं कृत्वा नवमे निक्षिपेद्बुध इति ॥ पिण्डस्तु सतृणं नवममण्डले निक्षेप्य ॥
 30 मण्डलानि तथा सप्त षोडशाङ्गुलमानत । तावदन्तरतो गच्छेत्तत्त्वा नवतृणे क्षिपेदिति
 कालिकापुराणान् ॥ पितामह । ततस्तद्वस्तयो प्रास्येद्व्रीहीन्वा यदि वा यवान् ।
 निर्विशङ्केन तेषां तु हस्ताभ्यां मर्दने कृते ॥ निर्विकारे दिनस्थान्ते शुद्धिं तस्य विनि-
 र्दिशेत् ॥ कात्यायन । प्रखललक्ष्यभिपुङ्कश्चेत्स्थानादन्यत्र दह्यते । न तद्गन्धं विदुर्दे-

वास्तस्य भूयोऽपि दापयेत् ॥ यान्नवल्क्य (व्य० श्लो० १०७) । अन्तरापतिते पिण्डे सन्देहे वा पुनर्हेरेत् ॥

अय प्रयोग ॥ पूर्वेषुर्भूशुद्धिं विधाय परेदुर्नव मण्डलानि कार्याणि ॥ तत्राद्य षोडशशुद्धिं विधाय द्वितीयं शतशुद्धिं लभूमाग द्विधा विभज्य द्वितीयभागे गन्तृपदप्रमाण द्वितीय मण्डल कार्यम् ॥ अवशिष्टमंतराल भवति एवमेव तृतीयाद्यष्टमपर्यंतमन्तरालसहित निर्वर्ण्ये षोडशशुद्धिं लमन्तराल मुक्त्वा नवममपरिमितांशुलप्रमाण कार्यम् ॥ तथाचाष्टानां मण्डलानामंतराल च मिलित्वाशुलानां षट्पञ्चाशदधिक शतद्वय सपद्यते ॥ तिर्यग्यबोदराण्यष्टावूर्ध्वाणां व्रीहयस्त्रय । प्रमाणमशुद्धिं लस्योक्त वितस्तिर्द्वादशशुद्धिं ल ॥ हस्तो वितस्तिद्वितीय दण्डो हस्तचतुष्टयम् । तत्सहस्रद्वय भोशो योजन तच्चतुष्टयम् ॥ वितस्त्याशुत्तरत्रोपयोक्ष्यते ॥ तत पश्चिमादिषु नवसु मण्डलेष्वधिदेवता क्रमेणाग्नि वरुण वायु यममिन्द्र कुबेर सोम सवितार सर्वदेवताश्च सम्पूज्य मण्डलभूभागादक्षिणप्रदेशे लौकिकमभिमुपसमाधायप्रये पावकाय स्वाहित्याभ्ये नाष्टोत्तरशत जुहुया प्राङ्निवाक शान्त्यर्थम् ॥ ततस्तस्मिन्भावस्तिरहित वृत्त श्लक्ष्णमष्टाशुल्लायाम पञ्चाशत्पलसम्मितमय पिण्ड प्राक्षिप्य तस्मिन्ताप्यमाने धर्मावाहनादि हवनान्त घटविध्युक्तमनुष्ठानकाण्ड कृत्वा तृतीये तापे वर्तमानेऽयं पिण्डस्यमग्निमभि मन्त्रयेदेभिर्मन्त्रैः प्राङ्निवाक ॥ त्वमग्ने वेदाश्चत्वारस्व च यज्ञेषु हूयसे । त्व मुख सर्व देवानां त्व मुख ब्रह्मवादिनाम् ॥ जठरस्यो हि भूतानां ततो वेत्ति शुभाशुभम् । पाप पुनासि वै यस्मान्नास्मात्पावक उच्यसे ॥ पापेषु दर्शयामानमग्निं त्वाम्भव पावक । अथवा शुद्धभावेषु शुद्धो भव इताशन ॥ त्वमग्ने सर्वभूतानामन्तश्चरसि साक्षिवत् । त्वमेव देव जानीषे न विदुर्यानि मानवा ॥ व्यवहाराभिज्ञस्तोऽयं मानुष शुद्धिमिच्छति । तदेन सशयादस्माद्धर्मतस्त्रानुमर्हसि ॥ लोहशुद्धये सुतप्त लोहपिण्डमुदके निक्षिप्य पुन सन्ताप्योदके निक्षिप्य पुन सन्तापन तृतीयताप । एवमभिमान्त्रित सुतप्तमग्निवर्णमय पिण्ड सन्देहेन गृहीत्वा प्राङ्निवाक उपोषितस्य स्नातस्पर्शवात्सप्त शिरोबद्धप्रतिज्ञापत्रस्य पश्चिमे मण्डले तिष्ठतो दिव्यकर्तुं पुरत आनीय त्वमग्ने सर्वभूतानां मन्तश्चरसि पावक । साक्षिव पुण्यपापेभ्यो ब्रूहि सख कवे ममेति दिव्यकर्त्राभिमन्त्रित तस्य कृतसंस्कारयोर्हस्तयोर्निक्षिपेत् ॥ कृतसंस्कारयोर्ब्रौही मर्दयित्वाञ्जलीकृतयोस्ति लकालकवणकिणादिस्थानेष्वलक्ष्णरसादिनाङ्कयित्वा सप्त समान्यश्वत्थस्य पत्राणि अलाभेर्ऋषपत्राणि सप्त शमीपत्राणि सप्त वाटूर्वापत्राणि अक्षतान्दध्यक्षाक्षतान्पुष्पाणि च विन्यस्य सप्तभि शुद्धसूत्रैः सप्तकृत्वा वेष्टितयोस्ततो दिव्यकर्ता द्वितीयादी यष्टमा तानि मण्डलानि तेष्वेव पद निक्षिपन सप्त पदानि शनैर्गलाञ्जलिस्थमय पिण्ड नवमे निक्षिपेत् ॥ तत पन कराभ्यां व्रीहीन् सङ्ख्यादग्धहस्तश्चेच्छुद्धो भवति ॥

॥ अथ जलविधि ॥

पितामह । तोयस्यातः प्रवक्ष्यामि विधिं धर्म्यं सनातनम् । मण्डल धूपदीपाभ्या
कारयेत् विचक्षण ॥ शरान्तपूजयेद्वक्ष्या वेणव च धनुस्तथा ।
जलविधि ।

मङ्गलैः पुष्पधूपैश्च ततः कर्म समाचरेत् ॥ धूपदीपाभ्यां श

५ रान्तपूजयेदित्यन्वयः । पूजा च मण्डले कार्या ॥ धनु परिमाणुयाह नारद ।

क्रूर धनु सप्तशत मध्यम पट्शत स्मृतम् । मन्द पञ्चशत ज्ञेयमेव ज्ञेयो धनु
विधि ॥ मध्यमेन तु चापेन प्रक्षिपेच्च शरत्रयम् । हस्तानां तु शते सार्धं लक्ष्य
कृत्वा विचक्षण ॥ सप्तशत सप्ताधिकशतानुलम् । एव पट्शत पञ्चशत च ॥

कात्यायन । शराश्वानायसाम्राश्व प्रकुर्वीत विशुद्धये । वेणुकाण्डमयाश्वेव क्षेप्ता तु

१० सुदृढ क्षिपेत् ॥ नारद । गत्वा तु तज्जलस्थान तटे तोरणमुच्छ्रितम् । कुर्वीत क
र्णमात्रं तु भूमिभागे समे शुचौ ॥ गन्धमाल्यैः सुरभिर्मधुक्षीरघृतादिभिः । वरुणाय
प्रकुर्वीत पूजामादौ समाहित ॥ ब्राह्मण क्षत्रियो वैश्यो रागद्वेषविर्जित । नाभिमात्रे

जले स्थाप्य पुरुष स्थाणुवद्वली ॥ पितामह । स्थापयेत्प्रथमं तोये स्तम्भवपुरुष

नृप । आगत प्राङ्मुखं कृत्वा तोयमध्येऽनुकारिणम् ॥ ततस्त्रावाहयेद्देवा रालिलं चा

१५ नुमन्त्रयेत् ॥ देवाधर्मादान् ॥ धर्मावाहनादि शिरपवारोपणात् कुर्यादित्याद्यनुमन्त्र

णमन्त्रा प्रयोगे द्रष्टव्या ॥ व्यास । सखेन माभिरक्ष त्वं वरुणेत्यभिशाप्य कम् ।

नाभिदधोदकस्यस्य गृहीत्वोरु जलं विशेत् ॥ कमुदकमभिशाप्याभिमन्त्रयेत्यर्थः ॥

वृहस्पति ॥ अप्सु प्रवेश्य पुरुषं प्रक्षिपेत्सायकत्रयम् ॥ पितामह । क्षेप्ता तु क्षत्रिय

कार्यस्तदृत्तिर्ब्राह्मणोऽपि वा । अक्रूरहृदयं शान्तं सोपवासस्तथा शुचि ॥ कात्या

२० यन । क्षिपेत्पु मज्जनं कार्यं गमनं समकालिकम् ॥ मज्जनसमकालिकमित्यर्थः ॥

नारदपितामहौ । शरप्रक्षेपणस्थानाद्युवा जवत्तमन्वित । गच्छेत्परमया शक्त्या य

त्रासौ मध्यमं शरं ॥ मध्यमं शरमादाय पुरुषोऽन्यस्तथाविधः । प्रत्यागच्छेत्तु वेगेन

यत् स पुरुषो गतः ॥ आगतस्तु शरग्राही न पश्यति तथा जले । अन्तर्जलगत

सम्पक्तदा शुद्धं विनिर्दिशेत् ॥ अन्यथा न विशुद्धं स्यादेकाङ्गस्यापि दर्शनात् ।

२५ स्थानाद्वाग्न्यत्रगमनादास्मिन्पूर्वं निवेशित ॥ एकाङ्गस्येति कर्णपरम् ॥ तथा च का

त्यायन । शिरोमात्रं तु दृश्येत न कर्णौ नापि नासिका । अप्सु प्रवेशनं यस्य शुद्धं

तमपि निर्दिशेत् ॥ पितामह । शरस्य पतनं ग्राह्यं सर्पणं परिव्रजेत् ॥ नारद ।

पञ्चाशतो धावकानां यौ स्यातामधिकौ जवे । तौ च तत्र नियोक्तव्यौ शरानयन

कारणात् ॥

३० अथ प्रयोगः ॥ जलस्थानं नदीसागरहृद्देवखातसरस्तडागादि स्थिरतोयं योग्यं

म् ॥ अल्पमाहार्यतृणशैवालानि मपङ्कमाहजलीकामत्स्यादियुक्तं शीघ्रवेगमित्यादि वर्ज्यम् ॥

तत्र नाभिदधे जले यन्नियवृशोद्भवा धर्मस्थूणा वार्या ॥ तत्रानिधेः पश्चिमतीरदेशे

शोभ्यकर्णोच्छ्रितं तोरणं कार्यम् ॥ तं समीपे पटुत्तरशतानुलं वेणव धनुर्नायसाया

वैणवास्त्रयं शरान्धं स्थाप्या ॥ तोरणासार्धशतहस्तमिते सुदेशे लक्ष्यं स्थाप्यम् ॥

तत सशरं धनु श्वेतगन्धमाल्यादिभि सम्पूज्य जलाशये वरुणमावाह्य पूजयित्वा
 तत्तीरे धर्मावाहनादि हवनान्त पूर्वोक्तं निर्वर्त्य शोष्यशिरसि प्रतिज्ञापत्रमात्रं प्राद्वि-
 वाको जलमभिमन्त्रयेदेवम् । तोय त्व प्राणिना प्राणः सृष्टेराद्य तु निर्मितम् । शुद्धेश्च
 कारणं प्रोक्त द्रव्याणा देहिना तथा ॥ अतस्त्व दर्शयात्मान शुभाशुभपरीक्षण इति ॥
 तत शोध्योऽपि सद्येन माभिरक्ष त्व वरुणेत्यभिमन्त्रयेत् ॥ ततोऽवष्टब्धधर्मस्यूणस्य 5
 प्राङ्मुखस्य नाभिदुग्धोदकावस्थितस्य बलीयस पुरुषस्य समीप गच्छेच्छोष्य ॥ ततो
 धनु स्थानात् क्षत्रियस्तद्वृत्तिर्ब्राह्मणो वाऽनापसाप्राज्ञीन् शरान् लक्ष्यं प्रति सुदृढ प्रक्षि-
 पेत् ॥ तत एकस्मिञ्जाविनि पुरुषे मध्यम शरं गृहीत्वा तस्य प्रसर्पणस्थान विहाय
 पतनस्थाने स्थितेऽन्येन जविना शरमोक्षस्थाने तोरणमूले स्थातव्यम् ॥ जवी च
 पञ्चाशतो धावकाना मध्ये जवाधिक ॥ ततस्तोरणमूलस्थितेन प्राद्विवाकेन करता- 10
 लिकात्रये दत्ते तृतीयकरतालिकासमकालमेव शोध्यतोरणमूलस्थजविभ्या मज्जन-
 द्रुततरगमने कार्ये । मज्जन चावष्टब्धधर्मस्यूणस्योर्गु गृहीत्वा कार्यम् । ततस्तस्मिन्म
 ध्यमशरपातस्थान गते तत्र स्थित शरमाही द्रुततर तोरण गत्वा जलान्तर्गत शोध्य
 यदा पश्यति तदासौ शुद्ध । शिरोमात्रदर्शनेऽपि शुद्धो न कर्णाद्यङ्गान्तरदर्शने
 निमज्जनस्थानादन्यत्रगते वा ॥ 15

॥ अथ विपविधि ॥

तत्र नारद । दशादिप सोपवातो देवनाह्वणसन्निधौ । धूपोपहारमन्त्रैश्च पूजयित्वा
 महेश्वरम् ॥ द्विजाना सन्निधावेव दक्षिणाभिमुखे स्थिते ।
 विपविधि । उदङ्मुख प्राङ्मुखो वा दशादिप समाहितः ॥ तत्परिमाणमाह
 स एव । वर्षे चतुर्विंशति मात्रा ग्रीष्मे पञ्चयवा स्मृता । हेमन्ते सा सप्तयवा शरदाल्पा ततोऽपि 20
 हि ॥ अल्पात्रियवा । हेमन्त त्रिंशदस्याप्युपलक्षक तयो समासश्रुते ॥ वसन्तस्तु सर्व-
 दिव्यसाधारण्येन प्राप्त एव ॥ तत्रापि सप्तयवा मात्रेति विज्ञानेश्वरं ॥ विप च त्रिंश-
 द्गुणघृतयुत देयम् । पूर्वाह्णे शीतले देशे विप देय तु देहिनाम् । घृतेन योजित
 सम्पविपष्ट त्रिंशद्गुणान्वितमिति कात्यायनोक्ते ॥ विषाभिमन्त्रणमाह याज्ञवल्क्य
 (व्य० श्लो० ११०) । विप त्व ब्रह्मण पुत्र सत्यधर्मं व्यवस्थित । त्रायस्वास्मादभी- 25
 शापात्सत्येन भव मेऽमृतम् ॥ नारद । छायानिवेशितो रक्ष्यो दिनशेषमभोजन ।
 विषवेगक्रमातीत शुद्धोऽस्ति मनुरब्रवीत् ॥ विपपरिमाणवाङ्मये तु अवश्यन्तरमाह स
 एव । पञ्चतालशत काल निर्विकारो भवेदादा । तदा भवति सद्गुहस्तत कुर्याधि-
 किंसित्तमिति ॥ विषवेगाश्च विपतन्त्रे ॥ वेगो रोमाश्चमाद्यो रचयति विपश्च स्वदेव-
 क्तोपशोषौ तस्योर्ध्वस्तपरी द्वौ वपुषि जनयतो वर्णभेदप्रवेधौ । यो वेग पञ्चमोऽसौ 30
 नयनविवशतो कण्ठभङ्ग च हिक्का पष्ठो निश्वासमोहौ वितरति च मूर्ति सप्तमो भक्ष-
 कस्य ॥ अत्र सोपवातेन प्राद्विवाकेन महादेवमि विप सस्थापित भक्षयेदिति ॥

॥ अथ कौशाविधिः ॥

पितामह । भक्तो यो यस्य देवस्य पाययेत्तस्य तज्जलम् । समभावे तु देवाना-
मादित्यस्य तु पाययेत् ॥ दुर्गाया पाययेच्चौरान् ये च शस्त्रो-
क्तौशाविधिः । भास्करस्य तु यत्तोय ब्राह्मण तत्र पाययेत् ॥ गृह-
स्पति । यद्भक्त सौमभियुक्त स्यात्तदेवायुधमण्डलम् । प्रधाव्य पाययेत्तस्माज्जलानु-
प्रसृतित्रयम् ॥ नारद । तमाहूयाभिशास्ते तु मण्डलाभ्यन्तरे स्थितम् । आदित्याभिमुख
कृत्वा पाययेत्प्रसृतित्रयम् ॥ पूर्वोक्तेन विधानेन स्नातमार्द्रांश्वर शुचिम् ॥ नारद ।
अर्चयित्वा तु त देवं प्रधाव्य सलिलेन तु । एनश्च श्रावयित्वा तु पाययेत्प्रसृतित्रयम् ॥
अत्र सौपवास प्राङ्निवाक पूर्वाह्णे देवमभ्यर्च्य तत्स्नानोदक गृहीत्वा धर्मावाहनादि
शिर पनारोपणान्त कृत्वा जलदिव्येक्तमन्त्रेण तज्जलमभिमन्त्रयेत् । शो-ष्योऽपि तद्दु-
कैर्नैवाभिमन्व्य भक्षयेदिति ॥ गृहस्पति । सप्ताहाद्वा द्विसप्ताहाद्यस्पर्तिर्न प्रदृश्यते ॥
पुत्रदारपनानां च स शुद्ध स्यान्न सशय ॥

॥ अथ तण्डुलविधिः ॥

तत्र पितामह । तण्डुलानां प्रवक्ष्यामि विधि लक्षणबोधितम् । चौप्ये तु तण्डु-
ला देवा नान्यत्रेति विनिश्चय ॥ तण्डुलान्कारयेच्छुक्लान्शा-
लेर्नान्यस्य कस्यचित् । मृन्मये भाजने कृत्वा आदित्यस्याग्रत
शुचि ॥ स्नानोदकेन सम्मिश्रान् रात्रौ तत्रैव वासयेत् । आवाहनादि पूर्वं तु कृत्वा
रात्रौ विधानतः ॥ कात्यायनोऽपि । देवतास्नानपानीयदिग्धतण्डुलभक्षणे । शुद्ध
निष्ठीवनाच्छुद्धो नियम्योऽशुचिरन्यथा ॥ पितामह । शोणित दृश्यते यस्य हनु-
स्तालु च शीर्यते । गात्र च कपते यस्य तमशुद्ध विनिर्दिशेत् ॥

॥ अथ तप्तमापविधिः ॥

पितामह । तप्तमापस्य वक्ष्यामि विधिमुद्धारणे शुभम् । कार्येदायस पात्र
ताम्र वा षोडशाङ्गुलम् ॥ चतुरङ्गुलखात तु मृन्मय वापि
मण्डलम् । पूर्येदृततेलाभ्यां विंशत्या च पलैस्तु तत् ॥
सुवर्णमाषक तस्मिन्सुतप्ते निक्षिपेत्ततः । अङ्गुष्ठाङ्गुलियोगेन तप्तमापकमुद्धरेत् ॥
कराग्र यो न धुन्याद्विस्फोटो वा न जायते । शुद्धो भवति धर्मेण निर्विकारकरा-
ङ्गुलि ॥ प्रकारान्तरमाह स एव । सौवर्णे राजते ताम्रे आयसे मृन्मयेऽपि वा ॥ गव्य
घृतमुपादाय तदमौ तापयेच्छुचि । सौवर्णां राजती ताम्रीमायसी वा सुशोभिताम् ॥
सलिलेन सकृद्दौता प्रक्षिपेत्तत्र मुद्रिकाम् । भ्रमद्वीचितरङ्गाद्ये अनखस्पर्शगोचरे ॥
परिक्षेत्तार्द्रपर्णेन चुरूकार सुघोषकम् । ततश्चानेन मन्त्रेण सकृत्तमभिमन्त्रयेत् ॥ पर

पवित्रममृतं घृतं च यज्ञकर्मणि । दह पावक पापं च हिमशीतं शुचौ भव ॥ उपो-
षितं ततः स्नातमार्द्रबाससमागतम् । ग्राहकेन्द्रिका ता तु घृतमध्यगता तथा ॥
प्रदेशिनी च तस्याय परीक्षेयुः परीक्षका । यस्य विस्फोटका न स्युः शुद्धोऽस्वाव्य-
थाऽशुचिः ॥

॥ अथ फालविधिः ॥

5

वृहस्पति । आपस द्वादशफलं घटितं फालमुच्यते । अष्टाङ्गुलं भवेदीर्घं चतु-
रङ्गुलविस्तृतम् ॥ अग्निवर्णं तु तच्चौरो जिह्वया ललिहेत्सकृत् ।
न दग्धश्चेच्छुद्धिमीयादन्यथा तु स हीयते ॥

फालविधिः ।

॥ अथ धर्मजविधिः ॥

पितामहः । अधुना संप्रवक्ष्यामि धर्माधर्मपरीक्षणम् । हन्तृणां याचमानानां 10
धर्मजविधिः । प्रायश्चित्तार्थिना नृणाम् ॥ राजतं कार्ष्णिदर्ममधर्मं सीसका-
यसम् । लिखेद्दूर्जे पटे वापि धर्माधर्मौ सितासितौ ॥ अभ्युक्ष्य
पञ्चगव्येन गन्धमान्यैः समर्चयेत् । सितपुष्पस्तु धर्मः स्यादधर्मोऽसितपुष्पपृक् ॥
एवं विधायोपलिप्य पिण्डयोस्तौ निधापयेत् । गोमयेन मृदा वापि पिण्डौ कार्यौ
समन्ततः ॥ मृदापिण्डकेऽनुपहते स्याप्यौ चानुपलक्षितौ । उपलिप्ते शुचौ देशे देव- 15
ब्राह्मणसन्निधौ ॥ आवाहयेत्ततो देवान् लोकपालाश्च पूर्ववत् । धर्मावाहनपूर्वं तु प्र-
तिज्ञापत्रकं लिखेत् ॥ यदि पापविमुक्तोऽहं धर्मस्त्वायातु मे करे । अभियुक्तस्ततश्चैक
प्रगृहीताविलम्बितम् ॥ धर्मं गृहीते शुद्धं स्यादधर्मं तु स हीयते । एवं समासत
प्रोक्तं धर्माधर्मपरीक्षणम् ॥ वृहस्पतिः । पत्रद्वये लेखनीयौ धर्माधर्मौ सितासितौ ।
जीवदानादिकैर्मन्त्रैर्गायत्र्याद्यैश्च सामभिः ॥ आमन्त्र्य पूजयेद्द्वयैः कुसुमैश्च सिता- 20
सितैः । अभ्युक्ष्य पञ्चगव्येन मृत्पिण्डान्तरितौ ततः ॥ समौ कृत्वा तु कुम्भे तौ स्या-
प्यौ चानुपलक्षितौ । ततः कुम्भात्पिण्डमेकं प्रगृहीताविलम्बितम् ॥ धर्मं गृहीते शुद्धं
स्यात्सम्पूज्यश्च परीक्षकैः ॥

अथ प्रयोगः ॥ पत्रद्वये शुद्धं धर्मं कृष्णमधर्मं पुत्तलकरूपं विधाय आर्द्राङ्ग-
हंपरंलंबंशंपसंहसोऽहं धर्मस्य प्राणा इहागस्य सुखं चिरं तिष्ठन्तु स्वाहा इत्यनेन 25
जीवदानं धर्मप्रतिमायाः कृत्वा गायत्र्यादिसामज्ञा पुनरपीम मन्त्रं पठित्वा धर्मस्य
जीवं इह स्थितं पुनरपि तमेव पठित्वा धर्मस्य सर्वोद्भयाणि बाङ्गनोनेत्रभ्रोत्रघ्राण-
प्राणा इहागच्छतेह तिष्ठत स्वाहा इत्यनेनैव जीवदानं धर्मप्रतिमाया कृत्वा गायत्र्या-
दिसामज्ञाने तेनैव नोचेत्सव्वाहतिप्रणवां गङ्गात्री पठित्वा आवाहनादि कृत्वा यथा-
क्रमं शुद्धकृष्णपुष्पाभ्यां धर्माधर्मौ सम्पूज्य प्रणवेन पञ्चगव्यमादायाभ्युक्ष्य शुद्धपु- 30
ष्ययुक्तं धर्मं कृष्णपुष्पयुक्तमधर्मं मृत्पिण्डद्वये कृत्वा नवे कुम्भे स्थापयेत् ॥ प्रादि-

वाकस्ततो धर्मावाटनादितवनान्तं कर्म कृत्वा समन्त्रकप्रतिज्ञापत्रं संशोष्य शिरसि
बधीयात् ॥ शोष्यस्तु यदि पापविशुद्धोऽहं धर्मस्त्रायातु मे करे इत्युच्चार्य कुम्भान्त-
योरेकं गृहीयात् ॥ धर्मे गृहीते शुद्ध इति । ततो दक्षिणां दद्यात् ॥

॥ अथ शपथाः ॥

- 5 मनुः (अ० ८ श्लो० ११३) । सत्येन शापपेद्भिर्भक्षत्रियं वाहनायुधैः । गोबी-
जकाञ्चनेर्वैश्यं शूद्रं सर्वैस्तु पातकैः ॥ नृहस्पतिः । सत्यं
शपथा । वाहनशस्त्राणि गोबीजरुनकानि च । देवब्राह्मणपादाश्च पु-
त्रदारशिरांसि च ॥ एते च शपथा. प्रोक्ताः स्वल्पेज्यै मुकुराः सदा । सहस्रेष्व-
भिशापेषु दिव्यान्याहुर्विशोधनम् ॥ यान्नवन्वयः (अ० श्लो० ११३) । अर्वाकू च-
10 तुर्दशादहो यस्य नो राजदैविकम् । व्यसनं जायते घोरं स शुद्धः स्वान्न संशयः ॥
घोरं महत् । स्वल्पस्य देहिनामपरिहार्यत्वादिति मिताक्षरायाम् ॥ कात्यायनोऽपि ।
आचतुर्दशादहो यस्य नो राजदैविकम् । व्यसनं जायते घोरं स ज्ञेयः शपथैः
शुचिः ॥ व्यसनमापत्वा घोरमतिपीडाकरम् स्वल्पस्य शरीरधर्मत्वादिति वाचस्प-
तिमिश्रस्मार्तभट्टाचार्यौ ॥ पुन कात्यायनः । अथ दैवविस्वादे द्विसप्ताहात्तु
15 दापयेत् । अभियुक्तं प्रयत्नेन तमर्थं दण्डमेव च ॥ तस्यैकस्य न सर्वस्य जर्नस्य.
यदि तद्वेत् । रोगोऽभिर्ज्ञातिमरणमृणं दाप्यो दमं च सः ॥ ज्वरातिसारविस्फो-
टगूढास्थिपरिपीडनम् । नेत्ररुग्मलरोगास्तु तयोन्मादः प्रजायते ॥ शिरोरुग्भुजभङ्गश्च
दैविका व्यापयो नृणाम् ॥ दैवविस्वादे ज्ञातिमरणादौ । तस्यैकस्येति तेन देशव्या-
पकमार्यादिव्यावृत्तिः ॥ अत्र तस्येत्यनेन पूर्वोक्ताभियुक्तपरामर्शादभियुक्तस्यैव रोगा-
20 दिर्भङ्गलिङ्गम् न तु तत्पुत्रादेः सोऽपि च महान्न स्वल्प इति प्रागेवोक्तम् । एतद-
भिप्रायेणैवाभियुक्तस्यासाधारणरोगादिभिर्भङ्गलिङ्गमित्यर्थ इति वाचस्पतिमिश्राः ॥
अत एव ज्ञातिमरणमित्येवोक्तं न तु ज्ञातिरोगादिरिति ॥

॥ अथ दायनिर्णयः ॥

- अथ दायनिर्णयोपयोगि स्वल्पं ॥ तच्च क्रयप्रतिग्रहादिजन्यः शक्तिविशेषः ॥ त-
25 दायनिर्णयः । त्कारणता तु क्रयादीनां लोकव्यवहारदेवगम्यते न शास्त्रात् ।
तदनभिज्ञानामपि तद्दर्शनात् । शास्त्रकल्पनाया गौरवाच्च ॥
नयविवेके भवनाथोऽप्येवम् ॥ यत्तु गौतमः स्वामी रिक्थक्रयसंविभागपरिग्रहा-
धिगमेषु ब्राह्मणस्याधिकं लब्धं क्षत्रियस्य विजितं निर्विष्टं वैश्यशूद्रयोरिति तल्लोक-

(१) मि० व्य० प० ४६ पृ० १

(२) य (ङ) (च)

(३) जी० दा० प० १४ एतथाशङ्कितं तर्क-
सङ्ग्रहशीपिकायाम् प० ४६

६

(४) जी० दा० प० २६

(५) मि० व्य० प० ४६ पृ० १, वी० प० १६१

पृ० २, क० वि०, व्य० भा०

सिद्धकारणानवादकम् ॥ स्वामिस्त्वध्वसमात्रेण यत्त्वस्य भवति तस्मिन् रिक्थमिति प्रयुज्जते लोका ॥ क्रयप्रतिग्रहादिव्यावर्तयितुं मात्रपदम् ॥ अत्र तादृशध्वत् एव रिक्थ-पद शक्त क्रयादिस्वलोपायसमभिव्याहारात् । नागृहीतविशेषणान्यायाच्चे ॥ पितरि जीवति तद्द्रव्ये पुत्रादीनां पूर्वमनुत्पन्नमेव स्वत्वं सविभागेन जन्यत इति धरेश्वर-चार्य स्मृतिसद्ग्रहकारश्च । तत्र । उत्पन्नैवार्थस्वामिन्न लभन्त इत्येवमादिवचनेन पुत्रोत्पत्तेरेव पितृधने पुत्रत्वनिर्दिष्टस्वलोत्पादकत्वबोधनात् । भूर्यां पितामहोपात्ता निबन्धो द्रव्यमेव वा । तत्र स्यात्तादृश स्वाम्य पितु पुत्रस्य चोभयोरिति याज्ञवल्क्य वचनाच्च (व्य० श्लो० १२१) ॥ न चेद पितामहमरणस्यैव स्वलोत्पत्तिहेतुत्व गमपति न पुत्रोत्पत्ते । मरणकालेऽनुपन्ने पौत्रे तदभावप्रसङ्गात् ॥ वस्तुतस्तु पितामहपदम् विवक्षितम् । अन्यथा प्रपितामहाद्युपात्तं सदृशस्वाम्याभावप्रसङ्गे । अनुवादाविशेषण 10 लाच्च ॥ यत्तु देवत्वं पितर्युपरते पुत्रा विभजेयुर्धनं पितुः । अस्वाम्य हि भवेदेषो निर्दोषे पितरि स्थिते इति तत्र पूर्वार्धं तावद्विभागकालविधायक विधिप्रत्ययभ्रवणात् उत्तरार्धं तु तस्यैव स्तुत्यर्थतया स्वातन्त्र्यपरम् न तु स्वभावपरम् ॥ एतेन न जीवति पितरि पुत्रा रिक्थ विभजेरन् यद्यपि स्यात्पश्चादधिगत तरनर्हा एव पुत्रा अर्धधर्मपरि ज्ञातन्व्यादिति शङ्क्योऽपि व्याख्यातम् ॥ पूर्वनिषेधार्थं वादार्थाऽनन्तरास्वातन्त्र्योक्तिरिति । यद्यपि तै पश्चादधिगतमित्यन्य । तै पुत्रै । पश्चादुत्पत्ते । अधिगत प्रतिग्रहादिना प्राप्तम् । पुत्रादिप्रतिगृहीते स्वत्वाविवादात्तत्राप्यस्वातन्त्र्य किम्बुत पित्रर्जित इति तात्पर्यार्थं ॥ इदं चास्वातन्त्र्य विभाग काम्यधर्मव्यवसायादिविषयम् ॥ अत एव हारीत । जीवति पितरि पुत्राणामर्थादा नवित्तार्गविभागाक्षेपेष्वस्वातन्त्र्यमिति ॥ आदानवित्तार्गपदेन व्यवसायो लक्ष्यते । आक्षेपो 20 दास्यादिभर्त्सनमिति महन ॥ यत्तु मणिमुक्ताप्रवालानां सर्वस्यैव पिता प्रभु । स्यावरस्य तु सर्वस्य न पिता न पितामह इति तत्कुण्डलाङ्गुलीयकधारणादावेव पितु स्वातन्त्र्यमात्रार्थं न तु दानादौ न वा पुत्रोपत्ते स्वत्वकारणवनिवृत्त्यर्थम् ॥ भोगानाश्रयमण्याद्युपादानादप्येष एवार्थं प्रतीयते ॥ अत एव स्यावर द्विपद चैव यद्यपि स्वपमर्जितम् । असम्भूय युतान्सर्वांश्च दानं न च विक्रयं इति दानविक्रयादी 2, नामेव निषेधो न भोगस्य ॥ अत पूर्वमेकधात्रादीनामपरिच्छिन्न स्वत्वं सविभागेन व्यवस्थाप्यते ॥ तत्र समुदितद्रव्यगतपूर्वस्वत्वनाशेन तदेकदेशे विलक्षण तदुत्पद्यत इति केचित् ॥ युक्तं तु पूर्वनाशस्वत्वान्तरोपत्तिकल्पने गोरवा पूर्वमेकदेशस्थितमे

(१) अग्रहीतविशेषणा बुद्धिविशेष्ये नोपजायत इति न्यायशरीरे (नागेशकृतलघु मञ्जूषाया नामार्थवादे स्पष्टमेतत्)
 (१) जी० दा० प० २१।३३
 (२) मि० व्य० प० ४०५० २ वी० प० १६१५०१
 (४) वी० प० १०५५० २ व्य० मा० क० वि०
 (५) वी० प० १६१५०१ क० वि० व्य० मा०
 (६) वी० प० १६१५०१ (यद्यपि स्वाम्यं पश्चात्

धिगतमिति पाने वीरमिचोदय) व्य० मा०
 (७) व्य० मा० क० वि०
 (८) इदं विन्युगधनमिति कमलाकरे लिखितम् मि० व्य० प० ४०५०१ वी० प० १६०५०२
 (९) जी० दा० प० ५५१५६
 (१०) मि० प० ४०५०२ वी० प० १६३५० २ व्य० मा० क० वि० इदं नारदवचनमिति कमलाकर

बोत्पन्नं विभागेन पदार्थविशेषनिष्ठनया नाप्यते ॥ प्रकृतमुच्यते ॥ ब्राह्मणस्याधिकं
 लब्धमिति प्रतिग्रहलब्धं विप्रस्याधिकं कूलजनकमिति केचित् ॥ रिक्त्याद्यपेक्षया वि-
 प्रस्यैत्रायमधिक उपायः ॥ एवं क्षत्रियादेर्जयादिरिति तु युक्तम् ॥ जयेऽपि जितस्य यत्र
 गृहक्षेत्रद्रव्यादौ स्वत्वमासीत्तत्रैव जेतुरप्युत्पद्यते ॥ जितस्य करमाहितायां तु जेतुरपि सैव
 5 न स्वत्वम् ॥ अत एव सार्वभौमेन सम्पूर्णा पृथ्वी मण्डलिकेन च मण्डलं न देयमित्युक्तं
 षष्ठे ॥ सम्पूर्णपृथ्वीमण्डलस्य तत्तद्भागक्षेत्रादौ स्वत्वं तु तत्तद्भौमिक्रादीनामेव राजां
 तु करग्रहणमात्रम् ॥ अत एवेदानीन्तनपारिभाषिकक्षेत्रदानादौ न भूदानसिद्धिः किंतु
 वृत्तिकल्पनमात्रमेव ॥ भौमिकेभ्यः क्रीते तु गृहक्षेत्रादौ स्वत्वमप्यम्येव ॥ तेन तत्र
 भूदानस्यापि फलं भवति ॥ निर्विष्टं कुसीदकृषिवाणिज्यपशुपालनलब्धं सेवाल-
 10 ध्यं च । निवेशो भूतिभोगयोरिदं विधानात् ॥ भूतिः सर्वा भागः कुसीदादि ।
 तत्रार्थं वैश्यस्य द्वितीयं शूद्रस्य ॥ अतो लोकसिद्धेव क्रयादीनां कारणता ॥
 एवं च स्वीयगवादिजातकःसादौ स्वत्वव्यवहारः संगच्छते ॥ उपायानां शास्त्रगम्यत्वं
 तु न स्यात् । स्वीयगवादिजननरूपोपायस्य शास्त्रेणाबोधनात् ॥ ननु स्वीयगवा-
 दिजननेनेव स्वभार्यायामुत्पत्त्या कन्यापुत्रादावपि स्वत्वं स्यात् । इष्टापत्तौ विश्वजि-
 15 ति सर्वस्वं ददातीति विहिते सर्वस्वदाने कन्यापुत्रादिदानापत्त्या कन्यापुत्रादि
 न देयमिति पाठेऽसिद्धान्तविरोध इति चेन्न ॥ गवादाविव भार्यायां स्वत्वाभावेन तस्या-
 मुत्पन्नेऽप्यस्यै तदभावात् ॥ लोके च स्वत्वास्पदाभूतोत्पत्तेरेव स्वत्वकारणत्वं कूपम् ॥
 भार्यायामपि प्रतिग्रहेण स्वत्वं स्यादिति चेन्न ॥ क्षत्रियादीनां प्रतिग्रहाभावेन तद्वार्यासु
 स्वत्वाभावात्तदप्येष्वपि तदभावाः ॥ तेन (या० ष्य० श्लो० १३३) सजातीयेष्वयं प्रोक्तस्व-
 20 नयेषु मया विधिरिति सजातीयस्यैव दत्तकस्य ग्राह्यत्वाक्षत्रियादीनां प्रति तावदत्तक-
 प्रतिग्रहो गौण एव ॥ न च विप्रान्प्रति स मुख्यः संभवति । तद्विधौ युगपद्भूतिद्रव्यविरो-
 धात् ॥ न च पुनःप्रतिग्रहविधिर्विप्राधिकारिक एव न क्षत्रियाद्यधिकारिक इति
 वाच्यम् । दौहित्रो भागिनेयश्च शूद्रस्यापि च दीयत इत्यादिशौनकादिबचोभिस्तद-
 धिकारिकत्वस्याप्यवगमात् ॥ एव ब्राह्मणविधिना क्षत्रियादिकन्यपाराह विप्रस्योद्वाहे
 25 दानप्रतिग्रहयोर्गौणत्वमङ्गीकार्यम् । अन्यत्र मुख्यत्वमिति वृत्तिद्रव्यविरोधः ॥ क्षत्रिया-
 न्वति ब्राह्मणादिवाहप्रवृत्तिस्तु सर्वेषामविप्रतिपन्नैव ॥ अत एव पुत्रादीनां दानं गौणमिति
 तन्वरत्ने मिश्राः ॥ न च सा भार्यापुत्रकन्या इति शब्दव्यवहारात्स्वत्वकल्पना ।
 तस्य स्वः पिता स्वा मातन्यादाविव ज्ञातिसाच्यकत्वेनाप्युपपत्ते ॥ अस्ति च ज्ञातावपि
 स्वशब्दस्य शक्तिः । स्वो ज्ञातात्मानि स्वं ज्ञानात्मीये स्वोऽस्त्रियां धने इति कौशात् ।
 30 यत्तु षष्ठे गर्भदासदानमुक्तं तच्चिन्त्यम् । तन्मातरी मुख्यदानप्रतिग्रहक्रयविक्रयाद्य-
 भावेन स्वत्वाभावे तदुत्पन्ने गर्भदासं पुत्रां तदयोगादिसन्तु प्राप्तिक्रमम् ॥ ।

(१) अ० की० का० ३ व० ३ श्लो० ११४.

(२) मीमांसादर्शने षष्ठेऽध्याये शत्रवे पादे द्वा-
 दशे सर्वभार्यादेशवदित्यधिकारणे स्वर्श-
 कृतमेतत् (मीमांसादर्शने समाप्त्य पूर्वं
 ६२ पृ० ७४३-७४४, कलिफात)(३) गितानेभरादिमने स्वत्वमन्वये (मि० प्य०
 प० ७० पृ० ३, वी० प० १७५ पृ० १)

(४) मी० प० १९३ पृ० ३.

(५) अ० की० का० ३ व० ३ श्लो० ११०.

अथ दाय ॥ असत्सृष्ट विभजनीय धनं दायं ॥ लाभाद्यर्थसंसृष्टधनव्यावृत्तयेऽसं-
गुष्टमिति । वणिग्भिरेकीकृत्य विभज्यमाने दायभागशब्दाप्र-
 दाय । योगात् ॥ एव वक्ष्यमाणपारिभाषिकसर्गवतोऽपि निवृत्ति ।

अत एव स्मृतिसङ्ग्रहे । पितृद्वारागत द्रव्य मातृद्वारागत च यत् । कथित दायशब्देन
 तद्विभागोऽभ्युनोच्यते इति ॥ निघण्टौ च । विभक्तव्य पितृद्रव्य दायमाहर्षनीपिण 5
 इति ॥ पितृपद सम्बन्धिमात्रोपलक्षणम् ॥

अय दायो द्वेषा सप्रतिबन्धोऽप्रतिबन्धश्च । यत्र धनस्वामिनस्तःपुत्रादेश्च जीवन
 प्रतिबन्धक स सप्रतिबन्ध । यथा पितृव्यादिधनम् ॥ यत्तु स्वामिसम्बन्धादेव पुत्रादे-
 र्धनार्जनोपायान्तरनिरपेक्षत्वात्स्वत्व भवति सोऽप्रतिबन्ध । यथा पितृधनम् ॥ इति
 दायस्वरूपम् ॥ 10

अथ तद्विभाग ॥ तमाह नारद । विभागोऽर्थस्य पित्र्यस्य पुत्रैर्यत्र प्रकल्प्यते ।
 तद्विभाग । दायभाग इति प्रोक्त तद्विवादपद वृद्धे ॥ पुत्रैरिति पौत्रादीना
 मुपलक्षणम् । पित्र्यस्येति पितामहादीनाम् ॥ मदनस्तु पित्र्या-
 देरित्येव पपाठ ॥ इदं च दायभागस्वरूपमुक्तम् ॥ द्रव्यसामान्याभावेऽपि तत्तोऽह
विभक्त इति व्यवस्थाप्रविणापि भवत्येव विभाग । बुद्धिविशेषात्तमेव हि विभागः ॥ 1'
 तस्यैवाभिव्यञ्जिकेय व्यवस्था ॥

अथ विभागकाल ॥ मनु (अ० ९ श्लो० १०४) । ऊर्ध्वं पितुश्च मातुश्च समेय
 विभागकाल । भ्रातर समम् । भजेरन्पैतृक रिक्थमभीशास्ते हि जीवतो ॥
 चशब्दोपादानेऽपि मरणसमुच्चयो न विवक्षिते ॥ अत एव मद्
 नरत्ने स्मृतिसङ्ग्रहे । पितृद्रव्यविभाग स्या जीवन्त्यामपि मातरि । न स्वतत्रतया 10
 स्वाम्य यस्मात्मातु पति विना ॥ मातृद्रव्यविभागोऽपि तथा पितरि जीवति । सत्स्व
 पक्षेषु यस्मान्न स्त्रीधनस्य पति पति ॥ एतदपवदति बृहस्पति । पित्रोरभवे भ्रा
 तृणां विभाग सम्प्रदर्शित । मातुर्निवृत्ते रजसि जीवतोरपि शस्यते ॥ नारद । अत
 ऊर्ध्वं पितु पुत्रा विभजेयुर्धनं समम् । मातुर्निवृत्ते रजसि प्रत्तासु भगिनीषु च ॥
 निवृत्ते चापि रमणे पितर्युपरतस्पृहे ॥ रमण काम । उपरतस्पृहो विरक्त । प्रत्तासु 2.
भगिनीषु चेति काकाक्षितद्रजोरमणनिवृत्त्योर्वशेषणम् ॥ गौतम । ऊर्ध्वं पितु पुत्रा
रिक्थ विभजेरन निवृत्ते रजसि मातुर्जीवति पितरि चेच्छतीति ॥ इच्छतीत्यनेन
 रजोनिवृत्तिं विनापि पितुरिच्छया विभाग उक्त ॥

क्वचित्तदिच्छा विनापि विभागमाह बृहस्पति । क्रमागते गृहक्षेत्रे पितापुत्रा समाशिन । पितृके न विभागार्हा सुता ५ पितुरानिच्छया ॥ अर्थाभितामहाश्रिते तद-
निच्छयापि विभागार्हा इत्यर्थः ॥

पैतामहेऽपि क्वचित्पितुरिच्छयैव विभागमाहतुर्मनुविष्णू (अ० ९ श्लो० २०९) ।
5 पैतृक तु पिता द्रव्यमनवाप्त यदाभुयात । न तत्पुत्रैर्भजेत्सार्धमकाम स्वयमर्जितम् ॥
बृहस्पति । पैतामह इत पित्रा स्वशक्त्या यदुपाजितम् । विद्याशैर्प्यादिनावाप्त तत्र
स्वाम्य पितु स्मृतम् ॥ प्रदान स्वेच्छया कुर्याद्भोग चैव ततो धनार्त् ॥

नारद । व्याधित कुपितश्चैव विषयासक्तमानस । अन्ययाशास्त्रकारी च न विभा-
गे पिता प्रभुं ॥ हारीत । अकामे पितरि स्वियभागो बृद्धे विपरीतचेतसि दीर्घरो-
10 गिणि चेति ॥ अकामे विभागेच्छारहित इति मदनरत्ने । विपरीतचेता अधर्मवर्ती ।
पितुरनिच्छायामपि विभागो भवतीति भाव ॥

पितर्यसमर्थे ज्येष्ठपुत्रानुमत्या विभागमाह हारीत । काम दीने प्रोषिते आर्तिं गते
वा ज्येष्ठो ज्यांश्चिन्तयेदिति ॥ शङ्खलिखितौ । पितर्यशक्ते कुटुम्बस्य व्यवहार ज्येष्ठः
कुर्यात्तदनन्तरो वा कार्यज्ञस्तदनुमतेनेति ॥ अनन्तरोऽनुज । कुटुम्बभरणादिसमर्थे
15 च्छया विभाग । सर्वेषां तथात्वे त्वानियम इति निष्कृष्टोऽर्थः ॥ याज्ञवल्क्य (व्य०
श्लो० ११४) । विभाग चेत्पिता कुर्यादिच्छया विभजेत्सुतान् । ज्येष्ठ वा श्रेष्ठभागेन
सर्वे वा स्यु समाशिनं ॥ ऐच्छिकविभाग एव विवृत उत्तरार्धेन । इच्छाया सम्भवति
उक्तपक्षद्वयावलम्बनत्वे स्वातन्त्र्यायोगात् । वाक्यभेदापत्ते । एकस्मै लक्ष कस्मोचित्क-
पादिकमन्यस्मै न किमपीत्यव्यवस्थापत्तेश्च ॥

20 ज्येष्ठविभागे विशेषमाह मनु (अ० ९ श्लो० ११२।११६।११७) । ज्येष्ठस्य विश्व
उद्धार सर्वद्रव्याच्च यद्दरम् । तदर्थं मध्यमस्य स्यात्तदर्थं तु कनी
विपन्नविभाग । यस ॥ उद्धारोऽनुद्धृते त्वेषामिय स्यादशकल्पना । एकाधिकं
हरेज्ज्येष्ठ पुत्रोऽध्यर्षं ततोऽपरः ॥ अशमश यवीयास इति धर्मो व्यवस्थितं ॥ यमलयो
मध्ये प्रथमप्रसूतस्य ज्येष्ठश्चमाह मनु (अ० ९ श्लो० १२६) । जमज्येष्ठेन चाक्षान
25 मुन्नह्यण्याश्चपि स्मृतम् । यमयोश्चैव सज्ञासु जन्मतो ज्येष्ठता
ज्येष्ठस्वरूपम् । मता ॥ यस्य ज्ञातस्य यमयो पश्यन्ति प्रथम मुखम् । सतान
पितरश्चैव तस्मिन् ज्येष्ठश्च प्रतिष्ठितमिति ॥ यन्तु विण्ढासिज्यादिवैशङ्क्यन्येऽनन्त
रप्रसूतस्य ज्येष्ठश्चमुक्त तदनेन कार्पाशे बाध्यते । तस्याश्रुतिमूलज्ञात् । मातेन शुद्धि-
र्भवतीतिवत् । यन्तु द्वौ तदा भवतो गर्भौ सूतिवशाविपर्ययादिस्यादिना भागवते पश्चा
30 ज्ञातस्य ज्येष्ठश्चमुक्त तदप्यनेन बाध्यते । पुराणेषु स्मृतिविरुद्धाचाराणां बहुशो दर्श

- (१) वी० प० १०० १० २ (२) वी० प० १०१ १० २
(३) मि० व्य० प० ४८ १० २ वी० प० १०० १० २ क० वि० व्य० मा० ०
(४) वी० प० १०० १० २ (५) मि० व्य० ४९ १० २, वी० प० १०१ १० २ क० वि० व्य० मा०
(६) इमं हो वा अर्थाभितामहाश्रिते पाठ (वी० प० १०१ १० २)
(७) दयत् इत्यनम्यदेष्वन निर्णयतिभ्यामुनम परि० १ पृ० प० १० १० २

नान् ॥ देशाचारतो व्यवस्था ज्ञेयेति केचित् ॥ युक्त तु पूर्वोक्तमेव ॥ अयं चोद्धारविभाग कलौ नेष्ट । कलिं वज्रैषु पाठात् ॥ निर्णीत चेद समयमयूखेऽस्माभि ॥ पितुरद्वाह यमाह नारदः । द्वावशौ प्रतिपद्येत विभजन्नात्मन पितौ । इदं लेकपुत्रपरम् । स यद्येकपुत्र स्याद्वै भागावात्मन कुर्यादिति शङ्खलिखितोक्तेरिति मदनरत्ने ॥ एक पद श्रेष्ठपरम् । एके मुख्यान्यकेवला इत्यमरोक्ते ॥ गुणवपुत्र इति यावदिति 5 पारिजाते ॥

पितामहार्जिते त्वेकपुत्रेणापि सह समाशित्वमाह बृहस्पति । द्रव्ये पिताम होपात्ते स्यात्वे जङ्गमे तथा । सममशित्वमाख्यात पितु पुत्र स्प चैव हि ॥ याज्ञवल्क्यः (व्य० श्लो० १२१) भूर्या पिताम होपात्ता निवधो द्रव्यमेव वा । तत्र स्यात्सदृश स्वाम्य पितु 10 पुत्रस्य चोभयो ॥ कात्यायन । सकल द्रव्यजात यद्भागोर्गृह्णति तत्समे । पितरो भ्रातरश्चैव विभागो धर्म उच्यते । यत्तु याज्ञवल्क्य (व्य० श्लो० ११६) न्यूनाधिकविभक्ताना धर्म्यं पितृकृत स्मृतं इति तत्र पितृकृतो धर्म्यश्चेत्स्मृतो न परावर्तनीयं इति मदनविज्ञानेश्वरादय ॥ यदपि नारद पितृवैव तु विभक्ता ये समन्यूनाधिकैर्धने । तेषा स एव धर्म स्यात्सर्वस्य हि पिता प्रभुरिति शङ्खुमान्तरपरम् ॥ 15

स्वस्य पुत्राणा च समाशपत्ते पत्न्या अप्यशमाह याज्ञवल्क्य (व्य० श्लो० ११५) । यदि कुर्यात्समानशान्यन्त्य कार्या समाशिका । न दत्त स्त्रीधन यासा भर्त्रा वा श्वशुरेण वा इति ॥ दत्ते त्वर्धं देयम् । दत्ते त्वर्धं प्रकल्पयेदिति वचनात् ॥ अर्धं पूर्वं दत्त स्त्रीधन यावता पुत्राशसम भवति तावदित्यर्थ ॥ अशाधिकधनायास्तु नाश ॥

अर्जनसमर्धस्य पुत्रस्यानीहमानस्य दायजिघृक्षाभावमाह स एव (व्य० श्लो० ११६) 20 शक्तस्यानीहमानस्य किञ्चिदन्वा प्रयत्क्रिया ॥ किञ्चिदान च तपुत्राणा दायजिघृक्षानिवृत्त्ययमिति मिताक्षरायाम् ॥

पितृमरणानन्तर समविभाग उक्त स्मृत्यन्तरे (या० व्य० श्लो० ११७) । विभजे दायजिघृक्षाभाव । रन्तुता पित्नोरूर्ध्वं रिक्थमृण समम् ॥ हारीत । समानो मृते मृत पितरि विभाग । पितरि रिक्थभाग इति ॥ 2

- (१) निर्णयसिधौ परि० ३ पू० प० १० १०१
- (२) तत्रोद्धारविभागस्तु नैव सम्प्रतिवर्तते इति कलिं वज्रैषु पाठादित्यपि पाठ क्वचिद् व्यति (क) (ख) इदं हेमाद्रिभूतवचनमिति निगणसिन्धु परि० ३ पू० प० ६२ १० २ तथाच आदयपुराण इत्युपक्रम्योपयस्त कीर्त्तमित्रोदये प० १७४ १०१
- (३) सि० व्य० प० ५१ १०१ वी० प० १०४ १० १ क० वि० व्य० मा०
- (४) जी० दा० प० ८१
- (५) अ० को० का० ३ व० १ श्लो० १६

- (६) वी० प० १०६ १०१ क० वि० व्य० मा०
- (७) जी० दा० प० ५०
- (८) वी० प० १०६ १० २
- (९) वी० प० १०२ १० २
- (१०) जी० दा० प० ८२
- (११) क० वि०
- (१२) वी० प० १०२ १०१ क० वि० व्य० मा०
- (१३) वी० प० १०६ १०२ क० वि० व्य० मा०
- (१४) सि० व्य० प० ४८ १० १
- (१५) वी० प० १०४ १० १

याज्ञवल्क्य (व्य० श्लो० १२३) । पितुस्त्वं विभजता माताप्यश सम हरेत् ॥

मातृश ।

विष्णु । मातरः पुत्रभागानुसारिभागहारिण्यं ॥ स्मृत्यन्तरं ।
जानी त्वधना पुत्रोविभागोऽश सम हरेत् ॥ सधना तु यावता

सधनस्य पुत्राशसमभागता भवति तावदेव हरादित्यर्थः । अशाधिकधनायास्तु नाश ॥

सापत्नमातु पितामह्याऽशासाह व्यास । असुताञ्च पितु पत्न्य समानाशा

सपत्नमनुपिनाम
हारशा ।

प्रकीर्तिना । पितामहश्च तां सर्वा मातृतुल्या प्रकीर्तिता ॥
सर्वा द्यनेन पितामहीसप-योजपि गृह्यन्ते ॥

अनेकभ्रातृपुत्राणां विभागप्रकारमाह याज्ञवल्क्य (मि० व्य० श्लो० १२०) ।

अनेकपितृकाणाम्पु पितृनो भागरूपानां ॥ एकस्येक पुत्रोऽपरस्य द्वावन्यस्य त्रयस्तेषां

10 पितृसन्त्ययेव विभागो न विभाजरूपाद्व्ययेत्यर्थः ॥ कात्यायन । अविभक्तेऽनुजे

प्रेते तस्युत रिक्यभागिनम् । कुर्वति जीवन येन लभ नेव पिनामहात ॥ लभेताश

स पितृ तु पितृव्यात्तस्य वा मुनात् । स एवाशस्तु सर्वेषां भ्रातृणां न्यायतो भवेत् ॥

लभते तस्युतो वापि निवृत्ति परतो भवेत् ॥ अनुजपद ज्यायसोऽप्युपलक्षणम् ।

पुरत प्रपौत्रात् ॥ प्रपौत्रपुत्रादि पितृपितामहप्रपितामहेषु मृते

15 दायग्रहणे पुत्रादी
नभवति ।

पुत्रान्तर वृद्धप्रपितामहे मृतेऽप्यस्मिन्श्च तपुत्रादिके जीवनि

तद्धन न लभते । पुत्रपौत्रपौत्रसामान्याभ्यां सौजप लभत

एवेत्यर्थः ॥ इदं च नाभिक्तपर किंतु समृष्टपरम् । अविभक्तविभक्तानां कुल्यानां

वसता सह । भूयो दायविभाग स्यादाचतुर्थादिति स्थितिरिति हेवलीके ॥ ऋण

लेख्य गृह क्षेत्र यस्य पेटामह भवेत् । चिरकालप्रोषितो वा भागभागागतस्तु स ॥

20 गोनसाधारण बल्का योऽन्यदेश समाहित । तद्वशस्यागतस्याश प्रदातव्यो न

सशय ॥ अविभक्तविभक्तानां वृद्धप्रपितामहनपुत्राणां च समृष्टानामित्यर्थः ॥ इदं च

समदेशस्थितपरम् ॥ देशांतरस्थस्तु पञ्चमादिरपि लभत एव । तृतीय पञ्चमश्चैव

सप्तमश्चापि यो भवेत् । जमनामपरिज्ञाने लभेताश क्रमागतमिति देशान्तरप्रक्रमेण

वृहस्पतिस्मृते ॥

25 कचिन्मातृतो विभागमाह वृहस्पतिः । यद्येकजाता वहव समाना जातिसद्व्यया ।

मातृतपि विभाग ।

सापल्यात्तेर्विभक्तव्य मातृभागेण धर्मतः ॥ व्यासः । समानजा

जातिसद्व्यया ये जातास्तकेन सूनव । विभिन्नमानुकास्तेषां मातृ

भाग प्रशस्यते ॥ एतप्रत्युदाहरणमाह वृहस्पतिः । सर्वेषां भिन्नसद्व्यया ये पुम्भा

गस्तेषु शस्यते ॥

(१) वी० प० १०९१०१ क० वि० य० मा०

(२) वी० प० १८०१०१

(३) वी० प० १०९१०१ क० वि० व्य० मा० ६

(४) प्रसीतपितृकाणामि-यपिपाठ वीरमिथ

दये प० १०९१०१

(५) वी० प० १०९१०१ क० वि०

(६) व० वि० (अवतभेतामित्यादिकमेववर्ते)

व्य० मा०

(७) वी० प० १०९१०१ क० वि० व्य० मा०

(८) क० वि०

(९) वी० प० १०८११ क० वि०

(१०) व० वि०

विजातीयविभागमाह याज्ञवल्क्य (व्य० श्लो० १२५) । चतुस्त्रिंशद्वेकभागा
 विजातीयविभाग । स्यु क्रमशो ब्राह्मणा बजा । क्षत्रजास्त्रिंशद्वेकभागा विद्वाजास्तु
 द्वैरुभागिनः ॥ ब्राह्मणामजा ब्राह्मणीक्षत्रियवैश्याशूद्रासु जा-
 ता । क्षत्रजा क्षत्रियवैश्याशूद्रासु जाता । विद्वाजा वैश्याशूद्रयोजाता ॥ बृहस्पति ।
 न प्रतिग्रहभूद्वेया क्षत्रियादिसुताय वै । यद्यप्येषा पिता दद्यात्तृते विप्रासुतो हरेत् ॥ ७
 देवल । शूद्रा द्विजातिभिर्जातो न भूमभांगमर्हति । सजातावामुपासर्वमिति धर्मो
 व्यवस्थितः ॥ भूमं क्रयादिप्राप्ताया अपि । द्रव्यस्य तु लभत एव ॥ अपरिणी
 तशूद्रापुत्रस्तु द्रव्याशमपि न लभते ॥ तथा च मनु (अ० ९
 श्लो० १५५) । ब्राह्मणक्षत्रियविशा शूद्रापुत्रो न रिक्थभाक् ।
 यदेवास्य पिता दद्यात्तदेवास्य धनं भवेत् ॥ पितृमरणोत्तरं विशेषमाह बृहस्पति । 10
 अनपयस्य शुश्रूषुर्गुणवान् शूद्रयोनिजः । लभेत जीवनं शेषं सपिण्डा सममामुयुं ॥
 गौतम । शूद्रापुत्रोऽप्यनपयस्य शुश्रूषुश्चेलभते वृत्तिमूलम् ॥ वृत्तिमूलं जीवनकार
 णम् ॥ स एव । शूद्रापुत्रवप्रतिलोमास्विति ॥ प्रतिलोमास्तुपादकापेक्षयोः कृष्टवर्ण-
 स्त्रीपुपना ॥ शूद्रेणापरिणीतायामुपने विशेषमाह याज्ञवल्क्य (व्य० श्लो०
 १३३।१३४) । जातोऽपि दास्या शूद्रेण कामतोऽशरौ भवेत् । मृते पितरि कुर्युस्त 10
 भ्रातरस्वर्धभागिकर्म ॥ कामं पितुरिच्छा । शूद्रेणेति पदात् द्विजातिभिर्दास्यामुप
 नस्तु पित्रिच्छयापि नाशभौक ॥ नापि पितृमरणोत्तरमर्धं नापि पुत्राद्यभावे सर्वमिति
 मदनरत्नादिपु ॥

विभागान्तरोपनपुत्रे विशेषमाह गौतम । विभक्तजं पिभ्यमेवेति ॥ बृहस्प
 तिरपि । पुत्रै सह विभक्तेन पिना यस्वयमर्जितम् । विभक्त 20
 विभागानन्त
 रापन्नपुत्रे ।
 जस्य त सर्वमनीशा पूर्वजा स्मृता ॥ यथा धने तथर्णे च
 दानादानक्रमेषु च । परस्परमनीशास्ते मुक्त्वाशौचोदक
 क्रियार्थं ॥ ऋणमात्रसत्त्वे तु पूर्वविभक्तेभ्यो विभागग्रहणं विना तेनर्णं नैव देयम् (या०
 व्य० श्लो० ५१) । रिक्थग्राही ऋणं दाप्य इति वक्ष्यमाणत्वात् ॥ कस्मिंश्चित्सदृष्टे
 तु तेन सह विभागः । ऊर्ध्वं विभागान्जातस्तु पिभ्यमेव धनं हरेत् । तसृष्टास्तेन वा ये 20
 स्युर्विभजेत स तै सहैति मनुक्ते (अ० ९ श्लो० २१६) ॥ पितृमरणोत्तरविभा
 गकालेऽस्पष्टगर्भाया मातरि तत्सपत्न्या भ्रातृपत्न्या वाऽनन्तरसमुपने विशेषमाह

- (१) वी० प० १८३ पृ १ क० वि० व्य० मा०
 (२) मि० व्य० प० ५३ पृ २ वी० प० १८४
 पृ १ क० वि० व्य० मा०
 (३) मि० व्य० प० ५३ पृ २ वी० प० १८४
 पृ २ क० वि० व्य० मा०
 (४) क० वि०
 (५) मेवेति ॥ प्रतिलोमेपुत्यादकापेक्षयोः क
 ष्टवर्णस्त्रीपुपनेऽप्यर्थं (ख) (ग) (घ)
 (६) वी० प० १९२ पृ २ क० वि० •

- (७) मि० प० ५६ पृ २ वी० प० १९२ पृ २
 (८) इदं वचनं गौतमीयमिति कीर्तितवदप्यधि
 कृतम् प० १८२ पृ २
 (९) धा (क) (ख) वीरमिषोदये च
 (१०) वी० प० १८२ पृ २
 • (११) ह (क) (ख) (घ) (ङ)
 (१२) मि० प० ५२ पृ २ वी० प० १८२ पृ २
 क० वि० व्य० मा०

शेवजोऽपुत्रभ्रात्रादिपत्न्यां गुर्वज्ञया देवरादिसगोत्रिणोत्पन्न ॥ अक्षतायां पूर्वोद्भु-
कापाक्षताया तेन भुक्ताया वा वोदन्तरेणोत्पन्न पौनर्भव ॥ अथ दत्तकभिन्ना
गौणा पुत्रा कलौ वर्त्या । दत्तोरसेतरेषां तु पुत्रत्वे न परिग्रह इति तन्निषेधेपु
पाठात् ॥

॥ अथ दत्तकप्रकरणम् ॥

5

अथ दत्तकविधि ॥ मनु (अ० ९ श्लो० १६८) । माता पिता वा दद्याता य-
मद्वि पुत्रमापदि । सदृश प्रीतिसयुक्तं स ज्ञेयो दत्तिम सुतं ॥

दत्तक ।

वाशब्दज्मात्रभावे पितैव दद्यात् पित्रभावे मातैव उभयसत्त्वे तु
उभावपीति मदन ॥ आपद्ग्रहणादनापदि न देय ॥ अथ निषेधो दातुरेव पुरुषाया
न क्रवर्थ इति विज्ञानेश्वरै । तन्न । अस्य वाक्याददृष्टार्थतया क्रवर्थत्वावगमात् । क
यच्चिदृष्टार्थत्वेऽपि वा नियमाददृष्टस्य आवश्यकत्वान्न तदतिक्रमे कार्यविशेषप्रयोजका-
दृष्टसिद्धिः ॥ केचित्चापच्छब्दस्य स्वार्थस्यागाद्यापतेरनापत्परिसंख्यापकत्वाभावेन न
निषेधार्थकत्वम् । किंत्वापदो निमित्तमात्रबोधकत्वमेव ॥ नच नैमित्तिकत्व आपदि पुत्रा-
दाने प्रत्यवापत्ति । एतद्वाक्यस्य सजातिसम्बन्धमात्रबोधकत्वात् । आपदि निमित्ते
दानविधायकत्वाभावात् ॥ यदपि विवाहप्रकरणे तेनैवोक्त रोगिण्यादिनिषेधातिक्रमे
दृष्टविरोध एव भार्यात्व तूत्पद्यत एवेति तदप्यनेनैवापास्तम् ॥ सदृश कुलगुणा
दिभिर्न जात्या । अत क्षत्रियादिरपि विप्रादेर्दत्तको भवतीति मेधातिथिः । सदृश जा-
त्येति कुल्लोकभट्ट (म० अ० ९ श्लो० १६८।१६९) ॥ युक्त चेदम् । याज्ञवल्क्येन
(व्य० श्लो० १२८) ओरसो धर्मप नीज इति द्वादशापि पुत्राननुक्रम्य (व्य० श्लो० १३३)
सजातीयेष्वपि प्रोक्तस्तनयेषु मया विधिरित्युपसहारात् ॥ स्पष्टीकरिष्यते चेद् वक्ष्य
माणशौनकवचोभ्याम् ॥ विज्ञानेश्वरोऽप्येवम् । ज्येष्ठेन जातमात्रेण पुत्री भवति मानव
इति ज्येष्ठस्यैव पुत्रकार्यकरणे मुख्यत्वात् न देय इत्यममपि निषेधो दातुरेव न प्रति-
ग्रहीतुरित्यपि स ॥ स्यादथ प्रतिषेधो दातुरेव यद्येतस्य ज्येष्ठदाननिषेधकता स्यात् ॥
नतु सास्ति । मानाभावात् । पुत्री भवतीत्यनेन पुत्रित्वमात्रोक्तया ऋणापाकरणोक्ति-
मात्रपरत्वाच्च ॥ अत एव पितृणामनृणश्चैव स तस्मात्सर्वमर्हतीत्युक्तार्थं सगच्छते । सर्वं
द्रव्यम् ॥ दत्तकश्च पुमानेव भवति न कन्या । स ज्ञेयो दत्तिम सुत इति सञ्ज्ञासाञ्ज्ञ
सम्बन्धबोधकवाक्यगत्येन सु इति सर्वनाम्ना मातापितृकर्तृकप्रीतिजलगुणकापाभिमेत
कदानकर्माभूतसजातीयपुस एवाष्टवर्षं ब्राह्मणमुपनयीत तमध्यापयतीति तच्छब्देनाष्ट-

- (१) निर्णयसिधौ परि० ३ पु० प० ६३ श्लो १
(२) मि० व्य० प० ५५ श्लो १ बी० प० १८८
श्लो २ क० वि०
(३) मि० व्य० प० ५५ श्लो १
(४) च चिह्नितपुस्तके आवश्यकवाचद
तिक्रमे इत्येव पाठो दृश्यते । किं तु (ख)
(ग) (ङ) (छ) चिह्नितपुस्तकेऽपि दृश्यते ।

इति पदमभावस्यमपेक्षितमिति तन्मूले निवे
क्षितम्

- (५) म० अ० ९ श्लो० १०६
(६) म० अ० ९ श्लो० १६८
(७) अष्टम वष ब्राह्मणमुपनयति याभलायनमूत्रम्
(अ० १ क० १९ सू० १)

वर्जाभ्युपयुक्तोपनयनादिसंस्कृतस्येव परामर्शात् ॥ एतेन क्वेर्मम् निर्यामिति मवन्तो
दक्षिमशब्दो दाननिर्वृत्तकृमत्ताविशेषाद्वरायान्यस्मै वा दत्ता कन्यामप्यभिधत्त इति
केपाचिदुक्ति परास्ता ॥

पुत्रप्रतिग्रहप्रकारमाह शौनक । शौनकोऽहं प्रवक्ष्यामि पुत्रसङ्ग्रहमुत्तमम् । अपु
५ त्रो मृतपुत्रो वा पुत्रार्थं समुपोष्य च ॥ वाससी कुण्डले दत्त्वा उष्णीष चाङ्गुली
यरुम् । आचार्यं धर्मसयुक्तं वेष्णवं वेदपारगम् ॥ बार्हं कुशमेयं चैव पालाश
चेध्ममेव च । एतानाद्वयं न धूश्च ज्ञातिमाहूय सत्तम ॥ बधूनभेन सम्भोज्य ब्राह्म
णांश्च विशेषतः । अन्वाधानादि यत्तत्र कृत्वाज्योपवनादिकम् ॥ दातुं समक्षं गत्वा
तु पुत्रं देहीति याचयेत् । दाने समर्थो दाताऽस्मै येयज्ञेनेति पञ्चभिः ॥ देवस्यत्वेति म
१० न्त्रेण हस्ताभ्यां प्रतिगृह्य च ॥ अज्ञादज्ञेत्यृच जप्त्वा चाघ्राय शिशुमूर्धनि ॥
वस्त्रादिभिरलङ्क्य पुत्रच्छायावहं सुनमः । नृत्यगीतैश्च वाद्यैश्च स्वस्तिशब्दैश्च सयु
तमः ॥ गृहमध्ये तमादाय चरुं हुत्वा विधानतः । यस्त्वाहृदेत्यृचा चैव तुभ्यमग्रक्र
चेकया ॥ सोमोदददित्येताभिः प्रत्यृचं पञ्चभिस्तया । म्बिष्टकृदादिहोमं न कृत्वा
शेषं समापयेत् ॥ ब्राह्मणानां सपिण्डेषु कर्तव्यं पुत्रसङ्ग्रहं । तदभावेऽसपिण्डो
१५ वा अयत्र तु न कारयेत् ॥ क्षत्रियाणां स्वजातो वा गुरुगोत्रसमोऽपि वा । वैश्यानां
वैश्यजातिषु शूद्राणां शूद्रजातिषु ॥ सर्वेषामेवं वर्णानां जातिष्वेव न प्रायतः । दौहित्रो
भागिनेयश्च शूद्रस्यापि च दीयते ॥ नैरुपत्रेण कर्तव्यं पुत्रदानं कदाचन ।
बहुपुत्रेण कर्तव्यं पुत्रदानं प्रयत्नतः ॥ दक्षिणा गुरवे दत्त्वा यथाशक्ति द्विजोत्तमः ।
२० नृपो राष्ट्रार्थमेवापि वैश्यो वित्तशतत्रयम् ॥ शूद्रं सर्वस्वमेवापि अशक्तौ तद्यथाव-
लम् ॥ छायावहं सदृशम् ॥ दौहित्रो भागिनेयश्चेति यथा भूतभाव्युपयोगित्वेन
दण्डस्य भैत्रावरुणाय दण्डं प्रयच्छतीत्यत्र सम्भवत्यपि भाव्यत्वे चतुर्ध्यां दण्डो प्रैषान्ना
हेति प्रैषानुवचनकर्तव्येन भाव्युपयोगिनो भैत्रावरुणस्यैव भाव्यत्वमुक्तम् ॥ तथेहाप्यन
पाकृतर्णत्वेन चतुर्धर्यपष्ठया शूद्रस्यैव दौहित्रभागिनेयावपि प्रति शेषितया भाव्यत्वम् ॥
अतस्तयोरेव विधेयत्वेन दौहित्रभागिनेयावेव शूद्रस्येति नियमविधिविपपत्ताप्युक्ता ।
२५ शूद्रस्य त्वविधेयत्वेन तद्विधेयत्वायोगात् । तौ शूद्रस्यैवेति वचनव्यक्तौ विप्रादिशेष्यन्तर
परिसङ्ख्यापत्तेः ॥ तस्माद्दौहित्रभागिनेयावेव शूद्रस्य मुख्यो ॥ तदभावेऽन्योऽपि सजा
तीयः । शूद्राणां शूद्रजातिवृत्तिं तेनैवेके ॥ नचेदं जातिपदं दौहित्रभागिनेययोरेवोप
सहितं । दौहित्रत्वभागिनेयवयो सजातीयवस्य च परस्परव्यभिचारित्वात् । एकस्मृ
तौ सामान्यवाक्यवैयर्थ्यापत्तेश्च ॥ विवृतं चैतद्वैतनिर्णये तातचरणे ॥ शिष्टाचारो

(१) पाणिनि अ ४ पा ४ सू ३०

(२) कुशसममिति पात्रो बह्व्य पुस्तकेषु दृष्टोऽपि न गाधुरिति सरकारकौस्तुभभाष्ये इदं कशमयमिति
पात्राङ्गाकृतं ॥

(३) वाचैव (क) (ख) (घ) (ङ)

(४) एतन्नतद्वयमिति संस्कारकौस्तुभ पात्राङ्गाङ्क्यतः ॥

(५) दण्डकर्ममादाया १० २५।२५ दण्डकन्यकाया १ २।५२ संस्कारकौस्तुभ पा ४० १० १

(६) ययोग्या रेजाते दण्डकान्ती पुत्रमर्हति धौनिकानो लिङ्गात् ॥ तत्र शक्यः । दौहित्रो भागिनेयश्च

उप्येवम् ॥ एवं च निषादस्वपतिवत्तस्याधिकारे सिद्धे यच्छुद्धिविवेक उक्तम् वैदिकमन्त्रसाध्यहोमवति पुत्रपरिग्रहे' शूद्रस्याधिकार इति तदपास्तम् ॥ समन्त्रहोमस्तु तेन विप्रद्वारा कार्यम् । उपवासो व्रतं होमस्तीर्थस्नानजपादिकम् । विप्रैः सम्पादितं

शूद्रस्यापि च दीयत इति ॥ तत्र केचित्शूद्रस्वैवमौ द्वौ नान्यस्य ब्राह्मणादेरिति नियमं प्रतिवेदिरे । तत्र ॥ ब्राह्मणाय गा दद्यादित्यादाविव ब्राह्मणादेर्भक्ष्ययोगाभावाद्युत्पन्नेन विधेयत्वत्रियमविधिविषयता युक्ता ॥ न त्विह शूद्रस्य सा युक्ता । भाष्यपुरयोगात्प्राप्तत्वेनाविधेयत्वाविधेये च नियमविध्यस्मभवात् ॥ कथं शूद्रो भाष्यपुरयोग इति चेत् उच्यते ॥ नापुत्रस्य लोकोरेत जायमानो वै ब्राह्मणस्त्रिभिर्कण्ठवा जायते यत्तेन देवेभ्यः प्रजया पितृभ्यो विषया कश्चिद् इति च श्रुतिं ॥ तत्र श्रुतौ ब्राह्मणप्रहणमुपलक्षणमित्युक्तं ब्राह्मणस्य सौम्याविधाप्रजगृहणक्येन संयोगादित्यधिकरणे ॥ एवं च शूद्रस्यापि पितृकृपायाकरणविशिष्टत्वेन भाष्यत्वचतुर्थ्यैवैवश्या भवति ॥ यथा दण्डो प्रैषानन्वाहेति दण्डत्वेन प्रैषानुवचने मैत्रावरुणस्य विभियोगात्प्राप्त्युपयोगिनो मैत्रावरुणाय दण्डं प्रयच्छतीति दण्डतया भाष्यत्वं चतुर्थ्यो ततश्च यथा तत्र दण्डस्य यजमानसंस्कारेण कृतकरस्यापि भाष्यत्वं त्यक्त्वा दण्डदानेन मैत्रावरुण भावयोदिति वाक्यार्थे दण्डस्य विधेयत्वम् एकमिह पुत्रेण लोकाञ्जयति धीनेषानन्यमश्रुत इति सम्भवत्यपि पुत्रस्य भावे विनियोगत्वेन भाष्यत्वे तत्त्वत्वा भागिनैयदौहित्रदानेन शूद्रं भाषयेदिति वाक्यार्थे दौहित्रभागिनैययोविधेयत्वेन तयोरेव नियमाविधिविषयत्वं युक्तम् ॥ शूद्रस्य तु शेषितया तत्रियमे परिगृह्यत्वापयेत । यथा इमामगृभ्णन् रक्षानामृतस्येत्यभाभिधानीमादत्त इति ॥ सा च विदोः ॥ न चैकत्र वाक्ये नियमपरिसङ्ख्यापयो सम्भव ॥ तेन ब्राह्मणादिभिरपि दौहित्रभागिनैयो पुत्रत्वेन भाष्याविति सिद्धम् ॥ तथा शूद्रेण सति सम्भवे दौहित्रभागिनैयावेव प्राप्नो ॥ ननु दौहित्रभागिनैयनियमाच्छूद्रस्य सङ्घातिरिक्तो न स्पदेव अत सति सम्भव इतीदमप्रमाणकम् ॥ तत्र केचित् ब्राह्मणस्य सौम्याविधाप्रजमित्यधिकरणे प्रजोत्पादनस्य नित्यत्वेन पुत्रप्रतिग्रहविधेरपि भाष्याकाङ्क्षाया पुत्रशब्देनोपरिधत्तस्य तत्कार्यस्य पितृकृपायाकरणादेव प्रजोत्पादनफलस्य भाष्यत्वावगमे प्रजोत्पादनवदेव फलतो नित्यत्वेन यथासाक्षि कृपायादौहित्रभागिनैयनियमानादरोपि युक्त इति ॥ तत्र प्रयोगविधियो ज्येष्ठेवाङ्गु यथासाक्षिन्यायपवृत्तेरिष्टत्वात् ॥ अतश्च यत्प्रयोगविधियोज्य प्रतिग्रहाङ्गु होमादि तस्यैव यथासाक्षिन्यायेन त्यागो न तु प्रयोगविध्यप्रयोज्यस्य दौहित्रत्वभागिनैयत्वादे ॥ अत एव सजातीयेष्वप्यौक्तस्तनयेषु मया विधिरिति मनुक्तसजातीयत्वनियमस्यापि न त्याग तस्मान्नासति सम्भव इत्युक्तमिति ॥ अत्रोच्यते ॥ सौनकेनैव वैश्यानां वैश्येष्वपि शूद्राणां शूद्रजतिष्विति नियमनान्मनुनापि सजातीयेष्वप्यौक्तस्तनयेषु मया विधिरिति सजातीयत्वनियमनासांशित्वशूद्रत्वयोश्च परस्परस्थभिक्षरान्तामान्यविशेषभावाभावेनोपसंहारस्याप्ययोगाद्वैपर्यवहारार्थे दौहित्रभागिनैयातिरिक्तं शूद्रविधानार्थत्वे शूद्रवाक्यस्य निर्णयिते दौहित्रभागिनैययो पूर्ववत् स्ववपनानुत्तरवत् स्वपित्रवपव नामनुवृत्तेरन्तरङ्गत्वात्सति सम्भवे तावेव ॥ तदसम्भवे तु शूद्रान्तरमापि पुत्रो भवत्येवेति ॥ एवं च न शिषाचरवितोर्धोपि कश्चादिति सर्वं निरवयम् ॥ इति श्रीमत्परदवाक्यप्रमाणसाराचारीणपुरीणमीमांसासहितसाम्राज्यधरन्धरधीधरभट्टनारायणान्मन्त्रभट्टशास्त्रोक्तानि धर्मसूत्रनिर्णये पुत्रप्रतिग्रहविधित्तमोर्द्वेदपरिच्छेदे इत्युक्तम् ॥

सर्वज्ञाजतत्वरत्नकृष्णभट्टेनापि स्वकृतनिर्णयसिन्धुटीकाया तृतीयपरिच्छेदे दत्तकप्रकरण इदमुपन्यतरत्म् । तथथा ॥

भद्रस्तु शूद्रस्वैव दौहित्रभागिनैयो द्वौ नेतररपेति न नियम ॥ यथा दण्डो प्रैषानन्वाहेति दण्डत्वेन प्रैषानुवचने मैत्रावरुणस्य विनियोगात्प्राप्तत्वेनानुवचनकर्तृत्वेन भाष्यपुरयोगिनो मैत्रावरुणस्यैव मैत्रावरुणाय दण्डं प्रयच्छतीत्यत्र दण्डतया भाष्यत्वं यजमान स्पदण्डदानेन मैत्रावरुण भाषयेदित्यर्थोत् । तत्रेहाप्यनपाकृतत्वेन चतुर्थ्यैवैवश्या दौहित्रभागिनैयदानेन शूद्र भाषयेदित्यर्थे ॥ एवं च दौहित्रभागिनैययोविधेयत्वेन नियमाविधि-विषयत्व युक्तम् । शूद्रस्य तु शेषितया तत्रियमे परिगृह्यत्वापयेत । यथा इमामगृभ्णन् रक्षानामृतस्येत्यभाभिधानीमादत्त इति । सा च विदो वेति ॥ तस्माद्दौहित्रभागिनैयावेन शूद्रस्य मुख्यो तदभाव तु अन्वयोपि सजातीयः । शूद्राणां शूद्रजतिष्विति तेनेवेने ॥ नभेदं आतिपदं दौहित्रभागिनैययोपसहित इति कथ्यम् । तथामन्यकस्मृतौ सामान्यवाक्यविषयर्थापने ॥ एवं च ब्राह्मणादिभिरपि दौहित्रभागिनैयो प्राप्नो वाचकाभावदिति वदति ।

- (१) प्रैषमिदं कृतपूर्वमीमांसाया षडाध्याये पथमपादे स्वपतिनिषाद स्याच्छूद्रसामर्थ्येदिति सूत्रे (२१)
- निषादस्वपतिन्यायो दृश्यः ॥
- (२) प्रतिग्रहे (क) (ख) (घ) (ङ) (च) •

यस्य सम्पन्नं तस्य तत्कलमिति परादारोक्तेः ॥ स्मार्तहरिनाथावप्येवमेव ॥ यस्तु परादार एव दक्षिणार्थं तु यो विप्रः शूद्रस्य जुहुयाद्द्विवि । ब्राह्मणस्तु भवेच्छूद्रः शूद्रस्तु ब्राह्मणो भवेदिति तस्तु शूद्रकर्मसाद्रुष्यं विप्रस्य दोषं प्रतिपादयतीति माधवः ॥

स्त्रिया अपि शूद्रवदेवाधिकारः । स्त्रीशूद्राश्च सधर्माण इति वाक्यात् ॥ वसिष्ठः ।
 5 शूद्रशोणितसम्भवः पुरुषो मातापितृनिमित्तकस्तस्य प्रदानविक्रयपरित्यागेषु मातापितरौ प्रभवतः न त्वेकं पुत्रं दद्यात्प्रतिगृहीयाद्वा स हि त्रापते पुरुषं न तु स्त्रीपुत्रं दद्यात्प्रतिगृहीयाद्वाऽन्यत्रानुज्ञानाद्दत्तुः पुत्रं प्रतिग्रहीष्यन्बन्धूनाहूय राजनि च निवेद्य निवेशनस्य मध्ये व्याहृतिभिर्हुत्वा दूरेवान्धवं सन्निकृष्टमेव गृहीयात् सन्देहे चात्पन्ने दूरेवान्धवं शूद्रमिव स्यापयेत् विज्ञायते ह्येकेन बहूस्तारयेदिति तस्मिन्-
 10 श्वेतप्रतिगृहीत औरस उत्पद्येत चतुर्थेभागभागी स्यादिति ॥ भर्त्रनुज्ञा तु सधवाया एव दृष्टार्थत्वात् ॥ विधवायास्तु ता विनापि पितुस्तदभावे जातीनामाज्ञया भवति ॥ अत एव रक्षेत्कन्या पिता विना पतिः पुत्रास्तु वार्धके । अभावे ज्ञातपस्तेषां न स्वातन्त्र्यं काचित्स्त्रिया इति याज्ञवल्क्येन (आ० श्लो० ८५) अवस्थाविशेष एव भर्तु पारतन्त्र्यमुक्तम् ॥ तदभावे वार्धकादिना तस्याऽक्षमताया वा पुत्रादीनामपि ॥ कात्याय-
 15 नेनाऽपि नारी स्वल्पननुज्ञाता पित्रा भर्त्रा सुतेन वा । विफलं तद्भवेत्तस्या यत्करोत्यौर्ध्वदेहिकमित्यवस्थ्याविशेष एव पितृभर्त्राद्यनुज्ञोक्ता ॥ और्ध्वदेहिकं पारलौकिकम् ॥ अतो यस्यामवस्थाया भर्त्रनुज्ञा प्राप्ता सैवान्नाऽनूद्यते न त्वपूर्वा विधीयते ॥ अतो विधवाया भर्तुराज्ञा विनाप्यधिकारः ॥

अदूरेवान्धवो यथायथं सन्निहिनः सपिण्डः ॥ सन्निहितेष्वपि धातृपुत्रो मुख्यः ।
 20 धातृणामेकजातानामेकश्वेतपुत्रवान् भवेत् । सर्वे ते तेन पुत्रेण पुत्रिणो मनुरब्रवीदिति मनूक्तेः (अ० ९ श्लो० १८२) इति मिताक्षरायाम् ॥ इदमेव चैतद्वचसः प्रयोजनं युक्तम् । अन्यासम्भवात् ॥ दूरेवान्धवं विजातीयम् ॥

दत्तकस्तु परिणीत उत्पन्नपुत्रोऽपि च भवतीति तातचरणाः ॥ युक्तं चेदं बाधकाभावात् ॥ यस्तु कालिकापुराणे पितृगोत्रेण यः पुत्र संस्कृतः पृथिवीपते ।
 25 आचूडान्तं, न पुत्र स पुत्रता याति चान्यत ॥ चूडोपनयनसंस्कारा निजगोत्रेण विकृताः । दत्ताद्यास्तनयास्ते स्युरन्यथा दास उच्यते ॥ ऊर्ध्वं तु पञ्चमाद्वर्षान्न दत्ताद्याः सुता नृप । गृहीत्वा पञ्चवर्षीय पुत्रोऽपि प्रथमं चरोदिति तदसगोत्रपरम् ॥ आचूडान्तमित्याडाभिप्रायस्यर्थः । मर्यादार्षेवे चूडोपनयनसंस्कारा इत्यनेन विरोधापत्तेः ॥ इदं तु वचो न तथा विस्मम्भणीयम् द्वित्रिकालिकापुराणपुस्तके अदर्शनात् ॥

(१) अदूरेवान्धवं बन्धुसन्निकृष्ट एव प्रतिगृहीयादिति पाठ मिताक्षराया वीरभद्रोदये च ।

(२) पुत्र प्रतिग्रहीष्यन्नित्यादि सन्निकृष्टमेव गृहीयादित्यत मि० व्य० प० ५९ पृ० १ वी० २० १८९ पृ० १, क० वि०, व्य० मा०

(३) मि० प० ५९ पृ० १, वी० प० १८८ पृ० २, क० वि०, व्य० मा०

(४) क० वि०

(५) सर्वपुरस्तकेषु 'द्वित्रि' इत्येव पाठो दृश्यते 'द्वित्रि' इति तु साध भासत इति तदेव मूले निवेशितम्

(६) संस्कारोत्तमे प० ४५ पृ० २,

अथ च दत्तको द्विविधः ॥ केवलो द्यामुष्यायणश्च ॥ सविदं विना दत्त
तस्य द्विविधम् । आद्य ॥ आवयोरस्यारिति सविदा दत्तस्त्वन्य ॥ तत्राद्य प्रति-

ग्रहीतुरेवौर्ध्वदेहिकश्राद्धादि कुर्यात् ॥ तथाहि पुत्रप्रतिग्रहस्य
भाष्याकाङ्क्षायां पुत्र प्रतिग्रहीष्यन्नित्यादिके तद्विधौ पुत्रमिति द्वितीयान्तेन पुत्रस्य
भाव्यत्वमुक्तम् ॥ न च जन्यपुस्वाख्य पुत्रत्व भावयितु शक्यम् ॥ तेन पुत्रशब्देन
सर्वं पुत्रकार्यं लभ्ययित्वा तत्रप्रयोजकमदृष्ट भाव्यमङ्गीकर्तव्यम् ॥ अत प्रतिग्रहीतृकु-
ले पुत्रपित्रादिसम्बन्धविशेषप्रयुक्तानि कार्याणि प्रवर्तन्ते ॥ अत एवाह मनु
(अ० ९ श्लो० २४२) । गोत्ररिक्थे जनयितुर्न भजेदक्षिम सुत । गोत्ररिख्यानुग
पिण्डो व्यपैति ददत स्वधा ॥ गोत्ररिक्थेऽनुगच्छतीति गोत्ररिख्यानुग प्रायस्त
त्समानियत इति यावत् । दक्षिम केवल द्यामुष्यायणे गोनाशनुवृत्तेर्वक्ष्यमाणत्वात् ॥ 10
पिण्ड श्राद्धमौर्ध्वदेहिकादीति मेधातिथिकुल्लूकभट्टादयः ॥ पिण्ड सापिण्ड्यम्
स्वर्धौर्ध्वदेहिकश्राद्धादीत्यपरे ॥ वस्तुतस्तु यथा जातपुत्र कृष्णकेशोऽभिर्मादधीतेत्यत्र व
योऽवस्याविशेष यथा बार्धमन्तर्वेदिमिनोत्यर्धं नहिर्वेदीत्यनेन देशविशेषो लक्ष्यते तथात्र
गोत्ररिक्थपिण्डस्वधापदैर्जनकादीनां पिण्डसम्बन्धप्रयुक्त कार्यमात्र लक्षयित्वा तन्नि-
वृत्तिरुच्यते ॥ तेन सोदरपितृष्यादिसम्बन्धनिवृत्तिरपि सिद्धा भवति ॥ अत एव केवल 15
दत्तकजन्य पुत्रोऽपि पितु सापिण्डीकरणपार्वणश्राद्धादि प्रतिग्रहीत्रैव सह कुर्यात् ॥
एव तपुत्रोऽपि ॥ यत्तु अथचेदत्तकनीतपुत्रिकापुत्रा परपरिमहेणानापेयास्ते द्यामुष्या
यणाभवन्तीत्यादिना द्यामुष्यायणानुपक्रम्य कात्यायन अथ यदेषा स्वासु भार्यास्व
पत्य न स्याद्विक्थ हरेयु पिण्ड चैभ्यस्त्रिपुरुष ददुरथ यशुभयोर्न स्यादुभाभ्या ददुरे-
कस्मिंश्चिद्द्वे पृथगुद्दिश्य द्वावनुकीर्तयेत् प्रतिग्रहीतार चोपादयितार चातृतीया- 20
त्पुरुषादिति तद्द्वचामुष्यायणपरम् । द्यामुष्यायणा भवन्तीत्युपक्रमात् ॥ तेन द्यामुष्या
यणो जनकस्य प्रतिग्रहीतुर्वा पुत्रान्तरासत्त्वे तस्मै पिण्ड दद्यात् रिक्थ च गृहीयात् ।
न तसत्त्वे ॥ यदातूभयोरप्यौरसा पुत्रा सति तदा कस्मा अपि न दद्यात् प्रतिग्र-
हीत्रोरसांशस्य चतुर्थं भागं च हरेत् । तस्मिंश्चे प्रतिगृहीने औरस उपशेत् चतुर्थभा-
गभागीस्यादिति वसिष्ठोक्तेः । उपन्ने लौरसे पुत्रे चतुर्थांशहरा मुता । सवर्णा अस 25
वर्णास्तु मासाच्छादनभाजना इति कात्यायनोक्तेश्च ॥ तृतीयांशहरा इति कल्पतरौ
पाठः । सवर्णां क्षेत्रजदत्तकादय इति विज्ञानेश्वरः ॥ यदा तूभयो पुत्राभावस्तदैक-
स्मिंश्चिद्द्वे इत्याद्युक्तप्रकारेणोभयोरप्येकमेव श्राद्ध कुर्यात् ॥ यदपि हेमाद्रौ कर्ण्णा
ज्जिनि यावन्त पितृवर्गा स्युस्तावद्विदत्तकादयः । प्रेतानां योजनं कुर्यु स्वकीये
पितृभि सह ॥ द्वाभ्यां सहाय तत्पुत्रा पौत्रास्त्वेकेन तत्समम् । चतुर्थं पुरुषे छन्दस्त 30

(१) मि० प० १११ इ० १ वी० प० १११ इ०
१ क० वि०, म्य० मा०

(२) मनु प० १११ इ० १ टीका (अ० ९
श्लो० १४१)

(३) प्रिना इति वीरभिरुदये पाठ प० ११० इ० १
१ क० वि०

(४) मि० म्य० प० १११ इ० १ वी० प० ११० इ०
१ क० वि०

(५) मि० म्य० १११ इ० १

स्मादेषा त्रिपौरुषी ॥ साधारणेषु कालेषु विशेषो नास्ति वर्गिणाम् । मृताहे लेकमुद्दिश्य
 कुर्युः श्राद्धं यथाविधीति तदापि कात्यायननिघण्टुसामानार्थमेव ॥ अयमर्थः, द्यामुष्याय-
 णदत्तकादयो जनकप्रतिग्रहीत्रोः कुले मृतानां स्वर्गोत्पत्तिवादिभिः सह सपिण्डीकरणं
 कुर्युः दत्तकादिपुत्रास्तु तेषां जनकप्रतिग्रहीतृभ्यां सह कुर्युः, तत्पौत्रा अपि स्वपितरं
 5 दत्तकेन पितामहेन तज्जनकेन प्रपितामहेन चतुर्थे पुरुषे तत्प्रपौत्रे छन्द इच्छा
 प्रतिग्रहीतारमुच्चारयेन्नवेति जनकं तूच्चारयेदेव * साधारणेष्वभावात्साधारणिकालेषु
 जनकप्रतिग्रहीतृवर्गिणा श्राद्धं कार्यम् मृताहे लेकमेवोद्दिश्यैकोद्दिष्ट श्राद्धं कुर्या-
 दिति ॥ केचित्तु केवलदत्तकस्याविधानात्स नास्तेव भावयोरसाविति संविदश्च विधा-
 नाभावात्ता विना गृहीतोऽपि द्यामुष्यायण एव तेनैव च जनकप्रतिग्रहीत्रोरुद्देशेनामा-
 10 वास्थादिषु श्राद्धद्वयमेकं वा श्राद्धं कार्यम् । तत्पुत्रेण तु दत्तकस्य तज्जनकप्रतिग्रही-
 तृभ्यां द्वाभ्यामपि सह सपिण्डीकरणपार्वणश्राद्धादि कार्यम् एव तत्पुत्रादिभिरपीत्याहः
 तन्निघण्टुम् ॥ यद्यपि केवलदत्तकं कापि शब्दतो भोक्तव्यापि पूर्वोक्तमनुवचनेन
 जनकादीनां सम्बन्धमात्रनिवृत्तेरुक्तत्वात् द्यामुष्यायणे तदभावादयान्तिष्यत्वेव ॥
 किंच । ऊर्ध्वं सप्तमात्पितृवन्धुभ्यो बीजिनश्च मातृवन्धुभ्य पञ्चमादिति गौतमीयेन
 15 बीजिकुले सप्तपुरुष यद्विवाहो निषिद्धः स द्यामुष्यायणे व्यर्थः स्यात् । तस्मिन्सा-
 पिण्डपसन्नात् ॥ अतोऽवश्यमेतत्सार्थक्यार्थं केवलदत्तको वाच्यः । तत्र सापिण्ड्यनि-
 वृत्तेरुक्तत्वात् ॥ अपि च प्रवराध्याये । द्यामुष्यायणका ये स्युर्दत्तकक्रीतकादयः ।
 गोत्रद्वयेऽप्यनुद्वाहः शौत्रं शौशिरयोर्धेयैति ॥ एतेन गोत्रद्वयं द्यामुष्यायणस्योक्तम्
 मानवीयेन च जनकगोत्रनिवृत्तिरुक्तेति विरोधः केवलद्यामुष्यायणभदेनैव परिहर-
 20 णीय ॥ तेन सिध्यत्येव केवलोऽपि दत्तकः ॥ अत एव शूरेण हुन्तिभोजाय दक्षिमन्त्सेन
 दत्ताया कुन्या सुतस्यार्जुनस्य शूरपुत्रवसुदेवदुहितुः सुभद्रायाः सापिण्ड्यनिवृत्ति
 मनुवचनेनोक्त्वाऽस्य गौतमीयस्य बीजसन्तानजाया अपि निषेधमात्रपरत्नमेव चोक्त्वा
 ऽर्जुनेन न सा सुभद्रा परिणयेत्याशङ्क्य वार्तिकोक्तं सम्बन्धव्यवधानरूप्यनाख्यं समा-
 धानमाह भट्टसोमेश्वरः ॥ यत्तु कश्चित्सोमेश्वरेण गौतमवचनात्कुन्याः शूरकुलेऽपि
 25 साप्तपौरुषं सापिण्ड्यमुक्तमित्याह तद्गन्यानध्ययननिबन्धनम् ॥ तेन हि सापिण्ड्यनिवृ-
 त्तिपूर्वमुक्त्वा गौतमीयस्य जनककुले निषेधपरत्नमुक्तम् न तु सापिण्ड्यबोधकत्वम् ॥
 एवं सिद्धे केवले द्यामुष्यायणे चावयोरसाविति संविदापि सिध्यति । प्रतिग्रहीतृव्यामुष्या-
 यणज्ञानार्थत्वेन दृष्टार्थत्वात् ॥ अत्र च केवलदत्तकस्य पालकपितृकुले साप्तपौरुषं
 मानुःकुले च पाञ्चपौरुषं सापिण्ड्यम् ॥ यत्तु वृद्धगौतमः स्वगोत्रेण कृता ये स्युर्द-
 30 त्तक्रीतादयः सुता । विधिना गोत्रमायान्ति न सापिण्ड्यं विधीयते ॥ यद्य वृहन्मनुः
 दत्तक्रीतादिपुत्राणां बीजवतुः सपिण्ड्यता । पञ्चमी सप्तमी चैव गोत्रिणं पालकस्य च ॥

(१) दत्तकनीमासा १० १४, दत्तकण्डिका
१० १८

(२) दत्तकनीमासा १० ११

(३) 'तिषिद्धः स्यादध्या' इति पठो बह्व्य

पुरनकेषु दृश्यते । परंतु सो मू० लिखितः
स एव साधुः इति भाति

(४) इदं परिग्रहानुवचनं भिति गोत्रीयव्यवहृत-
संस्काररत्नमालायाम्

यदपि नारद धर्मार्थं गर्भिताः पुत्रास्तत्तद्वेत्रेण पुत्रवत् । अशपिण्डविभागिन तेषु
केवलमिष्यत इति तान्यनाकराणि ॥ साऽऽकुरत्वेऽपि ध्यामुध्यायणस्य प्रतिग्रहीतृकुले
साप्तपौरुषसापिण्ड्याभावप्रतिपादनार्थम् । केवलदत्तके पूर्वोक्तगौतमीयेन पालककुले
साप्तपौरुषसापिण्ड्यस्योक्तत्वात् । मानवीयेन च जनककुले सापिण्ड्यनिवृत्तेरुक्तत्वात् ॥
यस्तु सापिण्ड्यनिर्णये केषांचिन्मान्याना लेख जनकगोत्रेणोपनयनादिसंस्कृतस्य तु
जनककुले पितृतो मातृत्वश्च पञ्चपौरुष साप्तपौरुष च सापिण्ड्यम् प्रतिग्रहीतृ
कुले त्रिपुरुष प्रतिग्रहीतरि पितृत्वप्रयोजकस्योत्पादकत्वस्योपनेतृत्वस्य चाभावात्
प्रतिग्रहीतृगोत्रेण संस्कृतस्य तु प्रतिग्रहीत्रादिभिरेव साप्तपौरुष पञ्चपौरुष चेति तस्य
मूलं न विद्य ॥ किंच । यदि प्रतिग्रहीतर्युत्पादकलोपनेतृत्वाद्यभावात् पितृत्व कथं
तर्हि त्रिपुरुष सापिण्ड्य प्रतिग्रहीत्रादिश्राद्धादिकर्तृत्व वा दत्तकस्य ॥ नच पितृत्व
सापिण्ड्यसमनियतं येन तदभावात्सापिण्ड्याभावः स्यात् ॥ वस्तुतस्तु ऊर्ध्वं सप्तमा-
पितृत्वधुभ्य इति गौतमादिवचने प्रतिग्रहीत्रादिभि सह सापिण्ड्य पूर्वमुक्तमेवेति
दिक् ॥

अथ पुत्रदानप्रतिग्रहविधिः ॥ तत्रानेकपुत्राणामज्येष्ठदान एवाधिकारः सर्वेषाम् ।
प्रतिग्रहे लजातपुत्राणां मृतपुत्राणां वा । स्त्रीणां सधवाना भर्तुरनुत्तया भर्त्रभावे पित्रा-
दीनाम् ॥ शूद्राणां दीहितो भागिनेयो वा ग्राह्यो नापि ॥ अन्यैस्तु सन्निहित
सपिण्ड्य तदभावे विप्रकृष्टो न लन्यजाताय इति ॥ अत्र दाता प्रतिग्रहदिने कालादि
स्मृत्या ऽस्मदादीनामस्य च पुत्रस्य वर्तमानपितृपुत्रादितत्तत्सम्बन्धनिमित्तकतत्तत्कार्य-
निवृत्तये प्रतिग्रहीत्रादीनामस्य च परस्पर पितृपुत्रादितत्तत्सम्बन्धनिमित्तकतत्तत्कार्य-
प्रवृत्तये च पुत्रदानं करिष्य इति सङ्कल्प्य गणेशपूजास्वस्तिवाचनमातृकापूजावृद्धि-
श्राद्धादि कुर्यात् ॥ प्रतिग्रहीता तु प्रतिग्रहदिनपूर्वदिने उपोष्यापरदिने बधूनाहूय
पुत्रप्रतिग्रहं रात्रौ निवेद्य कालादि स्मृत्या ग्रहीष्यमाणपुत्रस्य तज्जनकादीनां च पर-
स्परं वर्तमानपितृपुत्रादितत्तत्सम्बन्धनिवृत्तये ऽस्मदादीनां च परस्परं पितृपुत्रादितत्त-
त्सम्बन्धनिमित्तकतत्तत्कार्यप्रवृत्तये च पुत्रं प्रतिग्रहीष्य इति सङ्कल्प्य गणेशपूजास्वस्ति-
वाचनमातृकापूजावृद्धिश्राद्धाचार्यवरणकुण्डलाङ्गुलीयकवासीयुगलोष्णीपमधुपर्कादा-
चार्यपूजनानि सङ्कल्पपूर्वकं कृत्वा त्रीन्विप्रान्बधूश्च भोजयेत् ॥ अथ आचार्यं स्वकर्म
करिष्य इति सङ्कल्प्य स्थण्डिलेलेखनाद्यग्निप्रतिष्ठापनान्तं कृत्वाऽन्वाधाने चक्षुषी
आज्येनेत्यन्तमुक्त्वाऽत्रप्रधानमग्निं वायुं सूर्यं प्रजापतिं चैकैकयाहृत्याऽग्निमेकया सूर्या-
सावित्री च षड्भिर्वाहृतीभिर्गृह्ये शेषेण स्वष्टकृतमित्याद्याज्योपवनान्तं कुर्यात् ।
अथ प्रतिग्रहीता दातृनिकटे गत्वा पुत्रं देहीति याचयेत् ॥ दाता तु येयजेनेति क्र-
वपञ्चकमुक्त्वा कालादि स्मृत्या ऽस्मदादीनामित्यादि प्रवृत्तये इत्यन्तमुक्त्वाऽमुं पुत्रं यथा-

(१) अथ 'मुख्यपितृ' इति पाठः साधुर्भो सति ।

(२) अत्र संस्कारकौस्तुभो इत्यत्र १० ५९ १० १

(३) शूद्राणामिष्यत इति सम्भव इति शेषो बोध्यः पूजाकनिर्णयानुसारात् (१० ४० ५० ११)

(४) ऋषीहिता अटक ८ अ० १ वर्ग १, ५० १

शक्तपलङ्कतं तुभ्यमहं संप्रदद इति वदेत् ॥ येयज्ञेनेति पञ्चानां मानवपुत्रो नाभानेदि-
 टो विश्वेदेवा जगती पुत्रदाने विनियोगः ॥ प्रतिग्रहीता तु देवस्यत्वेत्यनेन प्रतिगृह्य इ-
 शाखोक्तां कामस्तुतिं पठित्वाऽद्गादद्गादित्यृषं जपित्वा पुत्रं मूर्धन्याघ्राय वस्त्रादिभि-
 रलङ्क्य मंगलशब्दैर्गृहान्तर्नयेत् ॥ अथाचार्य आज्यस्यापनाद्याज्यभागान्तं कृत्वाज्ये-
 5 नैव व्यस्तसमस्तव्याहृतिभिर्हृत्वा चक्षणा जुहुयात् ॥ यस्त्वाहदा वसुश्रुतोऽग्निस्त्रिष्टुप्पुत्र-
 प्रतिग्रहप्रधानचरुहोमे विनियोगः ॥ यस्त्वाहदा० अग्रय इदं नममेति त्यागः ॥ तुभ्यम-
 य ईशस्य सूर्यासावित्री सूर्यासावित्र्यनुष्टुप् ॥ तुभ्यमये० सूर्यासावित्र्या इदं नमम ॥
 सोमोदददिति पञ्चानां सूर्यासावित्री सूर्यासावित्र्यनुष्टुप् ॥ विनियोगः प्राग्वत् ॥ सोमो-
 ददेत् ततः स्मिष्टकृदादि ममापयेदिति विधिः ॥

- 10 प्रकृतमनुसरामः ॥ ऋणविभागे विशेषमाह कात्यायनः । पित्र्यं पित्र्यर्णसम्ब-
 न्धमात्मीयं चात्मना कृतम् । ऋणमेवकृतं शोष्यं विभागे बन्धुभिः सह ॥ पित्र्यर्ण-
 सम्बन्धं पितृऋणापाकरणार्थं कृतम् । आत्मीयं स्वकुटुम्बभरणाद्यर्थमन्येन कृतम् ॥
 स एव । धात्रा पितृव्यमातृभ्यां कुटुम्बार्थमृणं कृतम् । विभागकाले देयं तद्विक्रियभिः
 सर्वमेव तु ॥ रिक्त्यादवर्णविषयेऽपि स एव ॥ ऋणं प्रीतिप्रदत्तं तु दत्त्वा शेषं विभा-
 15 जयेत् ॥ प्रदत्तं प्रतिश्रुतम् ॥ नारदः । यच्छिष्टं पितृदायेभ्यो दत्त्वं पैतृकं च यत् ।
 धातृभिस्तद्विभक्तव्यमृणी स्यादन्यथा पिता ॥ पितृदायः पित्रा प्रतिश्रुतम् ॥ स एव ।
 धर्मार्थं प्रीतिदत्तं च यदृणं स्वेन योजितम् । तदृश्यमानं विभजेन्न दानं पैतृकादनात् ॥
 धर्मार्थं प्रीत्या च यदत्तं दातुं प्रतिश्रुतम् । पित्रा स्वेन योजितं स्वयं कृतम् । तदृणं दृश्य-
 मानं च द्रव्यं विभजेत् ॥ एतदृणातिरिक्तस्य पैतृकादनादानं नास्तीत्यर्थः ॥ अदृ-
 20 श्यमानशङ्कायामपि स एव ॥ दृश्यमानं विभज्येत् गृहक्षेत्रं चतुष्पदम् । गूढद्रव्या-
 भिशङ्कायां प्रत्ययस्त्वं कीर्तितः ॥ गृहोपस्करवाह्याश्च दोह्या भरणकर्मिणः ॥ दृश्य-
 माना विभज्यन्ते कोशं गूढेऽन्नवीन्मनुः ॥ कर्मिणो दासाद्याः । अत एव दिव्यप्रकरणे-
 जस्मिन्विषये कोश एव नियमितस्तेनैव ॥ शङ्का विश्वाससन्धाने विभागे रिक्तियनां
 सदा । क्रियासमूहकर्तृत्वे कोशमेव प्रदापयेदिति ॥

25

॥ अथाविभाज्यम् ॥

मनुः (अ० ९ श्लो० २०६) । विद्वान्धनं तु यद्यस्य तत्तस्यैव धनं भवेत् । मैत्रसौ-
 द्राहिकं चैव माधुपर्तिकमेव च ॥ व्यासः । विद्याप्राप्तं शौर्य-
 भाविभाज्यम् । धनं यच्च सौदायिकं भवेत् । विभागकाले तत्तस्य नान्नेष्टव्यं

(१) तैत्तिरीयारण्यके तृतीयेऽध्याये दशमानुवाके

(२) आधत्वायनधौतमृषपूर्ववद्रे अ० ५ क०
१२ सू० १५ (३० ४२१)

(३) ऋक्संहिता अष्टक ८ अ० ८ व० २५
क० ६.

(४) तैत्तिरीयसंहिताया प्रथमकाण्डे षतुर्था-
स्यान्तिमानुवाके.

(५) ऋक्संहिताया अष्टक ८ अ० १ व० २७
क० २.

(६) ऋक्संहिताया अष्टक ८ अ० ३ व० २८ क० १.

(७) अत्रापि सूर्यासावित्र्या इदं नममेत्येव त्याग
इति वेदितव्यम् (संस्कारकौस्तुभ ५० ४८
१० २).

स्वारिक्रियभिः ॥ सांदायिक वक्ष्यते । एतच्च पितृद्रव्याविरोधेनाजितं ज्ञेयम् ॥ तथाच
याज्ञवल्क्य (व्य० श्लो० ११८।११९) । पितृद्रव्याविरोधेन यदन्व्यस्त्वपमर्जितम् ।
मैत्रमौद्वाहिक चैव दायदानानां न तद्ववेत् ॥ क्रमादभ्यागतं द्रव्यं हतमभ्युद्वेरेत्सु

क्रमागतायां भुवि ।

य । दायदेभ्यो न तदद्याद्विद्यायां लब्धमेव चै ॥ क्रमागता
यामुद्धृतायां भुवि विशेषमाह शङ्ख । पूर्ववत्तु यो भूमिमे-

कश्चेदुद्वेरेत्क्रमात् । यथाभागं लभन्त्यन्ये दन्ताश्च तु सुरीयकर्म ॥ उद्धृतायां भुवितुर्ष
मशमुद्धर्वे दन्तावशिष्टमुद्धर्वांसह विभजेयुः ॥ मनु (अ० ९ श्लो० २०८) ।
अनुपपन्नपितृद्रव्यं श्रमेण यदुपाजयेत् । दायदेभ्यो न तदद्याद्विद्यायां लब्धमेव चै ॥
व्यासः । अनाश्रित्य पितृद्रव्यं स्वशक्त्याप्तोति यद्वनम् । दायदेभ्यश्च न तदद्यादि-
द्यालब्धं च यद्वनम् ॥

10

विद्यालब्धं विशिनष्टि कान्यायनः । परभक्तोपयोगेन विद्यां प्राप्ताऽन्यतस्तु या ।
तया लब्धं धनं यत्तु विद्याप्राप्तं तदुच्यते ॥ एतदेव विशदयति स एव । उपन्यस्ते
सु यलब्धं विद्यायां पणपूर्वकम् । विद्याधनं तु तद्विद्याद्विभागे न विभज्यते ॥ शिष्यादा-
चार्यतः प्रश्नात्सिद्धिप्रश्रयनिर्णयात् । स्वज्ञानज्ञानसनादाद्यालब्धं प्राध्ययनाद्य यत् ॥ वि-
द्याधनं तु तत्प्राह्विभागे न विभज्यते । शिष्येभ्यश्च हि धर्मोऽप्यमूल्याद्याद्याधिकं भवेत् ॥ 15
विद्यालब्धं कृतं चैव याव्यतः शिष्यतस्तथा । एतद्विद्याधनं प्राहुः सामान्यं यदतोऽन्यथा ॥
परं निरस्य यलब्धं विद्यायां पणपूर्वकम् । विद्याधनं तु तद्विद्यायां विभाज्यं बृहस्पतिः ॥
विद्यापतिजया लब्धं शिष्यादायां च यद्ववेत् । ऋत्विङ्न्यायेन यलब्धमेतद्विद्याधनं भृगुः ॥
उपयासः क्रमजटादीनां सङ्कलितानां पाठ इति मदनरत्ने । सभायां गृहप्रमेय-
विवृतिरिति केचित् । पणपूर्वकमुपपन्नं यलब्धं । शसनं प्रख्यापनम् । प्राध्ययनं 20
प्रकृष्टाध्ययनम् । शिष्येभ्यश्चैव अयं विद्याधर्मः शिष्येभ्यश्चैव ज्ञेय इत्यर्थः । मूल्याधिकं
पारितोषिकम् । ऋत्विङ्न्याय उपदर्शनम् । अत्र सर्वत्रापि विद्याधिगमे तया द्रव्याजने
च पितृद्रव्याविरोधे सयेवाविभाज्यतः विरोधे तु विभाज्यमेव ॥ अत एव कान्यायनः ।
कुले विनीतविद्यानां धातूणां पितृतोऽपि वा । शौर्यप्राप्तं तु यद्विद्वत् विभाज्यं तद्वृह-
स्पतिः ॥ पितृद्रव्याविरोधेऽप्यजकृष्णाशद्वयमस्त्वैव । येन धैर्यां स्वयमुपाजितं स्यात् 25
व्यशमेव हरेदिति यस्मिन्ने ॥ कश्चिद्विद्याधने विशेषमाह नारदः । कुटुम्ब
विभूयाञ्जातुर्षो विद्यामधिगच्छतः । भागं विद्याधनान्तस्मात्सं लभेताभ्युतोऽपि सन् ॥
अभ्युतोऽपि इति मदनरत्ने । भागं दास्यामीत्यप्रतिभुन इति तु युक्तम् ॥

पितृद्रव्याविरोधेनाजितं विशेषमाह गौतमः । स्वर्माजितं वैशो वैशेभ्यः कामं दद्या-
दिति ॥ विद्यां वेत्तीति वैशः । स इच्छया विद्वद्गोभानृभ्यो दद्यादित्यर्थः ॥ कान्यायनः । 30

(१) अ० प० ११०१, क० वि० व्य० म०
(२) मि० व्य० प० १११० १ अ० प० ११०
१० १ क० वि० व्य० म०
(३) मि० व्य० प० ११०१ अ० प० ११०
१० १ क० वि० व्य० म०
(४) क० वि०

(५) मि० व्य० प० ११०१ अ० प० ११० १
१ क० वि० व्य० म०
(६) क० वि० व्य० म०
(७) मि० व्य० प० ११० १ अ० प० ११० १
(८) स्वयंभुवम् इति पत्रं कथयन्तस्मिन्
धरते

नाविद्यानां तु वैद्येन देयं विद्याधनं क्वचित् । समविद्याधिकानां तु देयं वैद्येन तद्वेत् ।
 वैद्यो वैद्याय नाक्रामो दद्यादंशं स्वतो धनैत् । पितृद्रव्यं समाश्रित्य न चेत्तेन तदाह-
 सत्म् ॥ अयं च निषेधो विद्यामानभ्रातृणां धनान्तरसत्त्वे ॥ धनान्तराभावे तु तेष्येऽपि देय-
 भवेति मदनः ॥ पित्रादिदत्तस्याविभाज्यत्वमाह बृहस्पतिः । पितामहपितृभ्यां च दत्तं
 5 भ्रात्रापि यद्वेत् । तस्य तन्नापहर्तव्यं शौर्यभार्याधने तथा ॥ नारदः । शौर्यभार्याधने
 चोभे यच्च विद्याधनं भवेत् । त्रीण्येतान्यविभाग्यानि प्रसादो यश्च वै पितुः ॥ कात्या-
 धनः । धजाहृतं भवेद्यत्तु विभाज्यं नैव तत्स्मृतम् । सद्भामादाहृतं यच्च विद्राज्य
 द्विपतां बलम् ॥ स्वाम्यर्थे जीवितं व्यक्त्वा तद्भजाहृतमुच्यते ॥ स एव । आरुह्य सं-
 शयं यत्र प्रसभं कर्म कुर्वते । तस्मिन्कर्मणि तुष्टेन प्रसादः स्वामिना कृतः ॥ तत्र
 10 लब्धं तु यत्किञ्चिद्धनं शौर्येण तद्वेत् ॥ अत्र विशेषमाह व्यासः । साधारणं स-
 माश्रित्य यत्किञ्चिद्वाहनादिकम् । शौर्यादिनाप्रोति धनं भ्रातरस्तत्र भागिनः ॥
 तस्य भागद्वयं देयं शेषास्तु समभागिनः ॥ सौदायिकस्वरूपमाह व्यासः । उदया
 कन्यया वापि पत्युः पितुर्गृहादपि । भ्रातुः सकाशात्पित्रोर्वा लब्धं सौदायिकं स्मृतम् ॥
 कात्यायनः । यत्काले तु स्वजात्या कन्यया सह । कन्यागतं तु तद्वित्तं शुद्धं
 15 वृद्धिकरं स्मृतम् ॥ वैवाहिकं तु तद्विद्याद्वार्यया यत्सहागतम् । धनमेवंविधं सर्वं विज्ञेयं
 धर्मसाधनम् ॥ आदायार्थस्तु गोद्वयमिति प्रकारेण लब्धं कन्यागतम् ॥ भ्रात्रापि
 विद्याधनवदेव पितृद्रव्याविरोधश्चेदविभाज्यत्वम् । विद्यादिव्यतिरिक्तप्रकारेण तु लब्धं
 विभाज्यमेव ॥ तथाच मनुः (अ० ९ श्लो० २०५) । अविद्यानां तु सर्वेषामोहातभ्ये-
 दनं भवेत् । समस्तत्र विभागः स्यादापिच्य इति धारणा ॥ ईहा कृप्यादिचेष्टा ।
 20 अपिच्ये पितृद्रव्यानाश्रयणे ॥ अन्यदप्यविभाज्यमाह मनुः (अ० ९ श्लो० २१९)
 वस्त्रं पत्रमलङ्कारं कृतान्ममुदकं स्त्रियः । योगक्षेमं प्रचारं च न विभाग्यं प्रचक्षते ॥
 पत्रं वाहनम् । वस्त्रपत्रालङ्कारा ये येन धृतास्ते तस्यैव सममूल्याश्चेत् । न्यूनाधिक-
 मूल्यास्तु विभाज्या एव ॥ पितृभृतं तु वस्त्रादि तच्छ्राद्धभोक्त्रे देयम् ॥ वस्त्रालङ्कार-
 श्यादि पितुर्यद्वाहनादिकम् । गन्धमाभ्यैः समभ्यर्च्य श्राद्धभोक्त्रे तदर्पयेदिति
 25 बृहस्पत्युक्तेः ॥ विषमेष्वजादिषु विशेषमाह मनुः (अ० ९ श्लो० ११९) । अजाविकं
 तैरुशफं न जातु विषमं भजेत् । अजाविकं तैरुशफं ज्येष्ठस्यैव विधीयते ॥ कृतान्मो-
 दके यथासम्भवमुपयोज्ये । स्त्रियो दास्यो विषमा यथासम्भवं कर्म कारणीयाः ।
 समास्तु विभाज्याः । पित्रवृद्धास्तु समा अपि न विभाज्याः । स्त्रीषु च संसक्तारसंबि-
 भाग इति गौतमोक्तेः ॥ योगक्षेमशब्देन मन्त्रिपुरोहितादय उच्यन्ते इति कल्प-

(१) क० वि०, व्य० मा०.

(२) मि० व्य० प० ४० पृ० १, क० वि० व्य० मा०.

(३) 'पितृगृहेऽपि वा' इति वीरमिर्कदेवे पाठः ।
'भर्तुः सकाशात्' इति कल्पतर्कदी पठ
इत्यपि तथैव

(४) वी० प० २१५ पृ० १, क० वि०, व्य० मा०

(५) मि० मा० श्लो० ११ (प० ८ पृ० १)

(६) क० वि०

(७) मि० व्य० प० ५० पृ० २, वी० प० १११

७० १, क० वि०, व्य० मा०.

(८) मि० व्य० प० ५० पृ० २, वी० प० २११ पृ० १.

(९) मि० व्य० प० ५० पृ० २, क० वि०.

(१०) 'व्याहृताय न' इति वीरमिर्कदेवे पाठः

(११) वी० प० १११ पृ० १, मि० व्य० प० ५०

१० १, क० वि०, व्य० मा०.

तैरौ ॥ लौगाक्षिस्तु क्षेम पूर्व योगमिष्टमिद्याहुस्तत्त्वदर्शन । अविभाज्ये तु ते प्रोक्ते
 शयनासनमेव च इत्याह ॥ तत्र पूर्तं तडागाराणादि । इष्ट यागविप्रभोजनादि ।
 तदर्थमविभागदशायां सर्वानुमत्या यद्द्रव्य येनोत्सृज्य पृथक् स्थापित तेन द्रव्येण स
 धर्मस्तेनैव कार्यो नान्येन नवा सम्भूय सर्वैरित्यर्थ । प्रचारो गृहादिमार्गं गवादि
 प्रचारार्था भूश्च ॥ यत्तु शङ्खलिखितौ न वास्तुविभागो नोदपात्रालङ्कारोपयुक्तवास
 सांमिति ॥ यच्च व्यास अविभागं तगोत्राणामासहस्रकुलादपि । याज्य क्षेत्र च
 पत्र च कृताञ्जमुदक स्त्रिय इति वास्तुक्षेत्रयोरविभाज्यत्वमाह तद्वर्तमानास्तुगोप्रचारक्षे
 चादिपरम । प्रतिग्रहोपात्तयोस्तयो क्षीयादिविभागप्रतिषेधपरम पूर्वोक्तनिषेधात् ॥
 अल्पमूल्ययोर्मूल्येन विभागो न स्वरूपत इत्येवम्पर वा ॥ वस्त्रदिपु विशेषमाह
 बृहस्पति । वस्त्रादयो अविभाज्या यैरुक्त तैर्न विचारितम् । धन भवत्समृद्धानां
 वस्त्रालङ्कारसंश्रितम् ॥ मध्यस्थितमनाजीव्य दातु नैकस्य शक्यते । युक्त्या विभज
 नीय तदन्यथा अर्थक भवेत् ॥ विव्रीय वस्त्राभरणमृणमुद्गाह्य लेखितम् । कृताञ्ज
 चाकृताञ्जेन परिवर्य विभज्यते ॥ उद्वृत्त कूपवाप्यम्भ स्वानुसारेण भुज्यते । एकां
 स्त्री कारयेत्कर्म यथाशेन गृहे गृहे ॥ बह्व्य समाशतो देयु दासानामप्यप्य विधि ।
 यथाभागाऽनुसारेण सेतु क्षेत्र विभज्यते ॥ प्रचारश्च यथाशन कर्तव्यो रिवियभि
 संदेति ॥ उद्गाह्येति अधमर्णादुद्गाह्येत्यर्थ ॥ कात्यायन । धन पत्रनिविष्ट तु धर्मायै
 यन्निरूपितम् । उदक चैव दासश्च निबन्धा य क्रमागत ॥ धृत वस्त्रमलङ्कारो
 नानुरूप तु यद्भवेत् । यथा कालोपयुक्तानि तथा योग्यानि बन्धुभिरिति ॥ धनमिति
 धर्माशेनोत्सृज्य पत्रे लिखितमित्यर्थ । उदक कूपादिगतम् । निबन्धो वृत्ति । नानुरूप
 विभागायोग्यम् ॥

भ्रात्रादिवच्चनया स्थापितद्रव्यस्य विभागमाह याज्ञवल्क्य (व्य० श्लो० १२६) ।
 अन्योन्यापद्धत द्रव्य विभक्ते यत्तु दृश्यते । तपुनस्ते समैरशौविभजेरिति स्थिति ॥
 अन्योन्यापद्धत ज्येष्ठकनिष्ठाद्यपद्धतम् ॥ यत्तु मनु (अ० ९ श्लो० २१३) यो लोभादि
 निकुर्वति ज्येष्ठो भ्रातृपवीयस । सो ज्येष्ठ स्यादभागश्च नियन्तव्यश्च राजभिरिति ॥
 तत्रापि ज्येष्ठपद दण्डापूपिकनीत्या दायादमात्रोपलक्षकम् । ज्येष्ठस्यापि दोष किमुत
 पवीयसामत्यथ ॥ अत एव गौतम । यो वै भागिन भागान्मुदते
 चयत एवैन स यदि चैन न चयते ज्य पुत्रमय पौत्र चयत इति ॥
 भागिन भागाहं भागान्मुदतेऽपाकरोति स नृज एन नोत्तार चयते नाशयति । यदि त न

(१) श्री० प० ३३१ पृ० १. मि० व्य० प० १०
 पृ० २ क० वि० व्य० मा०
 (२) क० वि०
 (३) अविभाज्यम् इति मिताक्षरादिषु पाठ
 (४) क० वि० व्य० मा० नि व्य प १०१ २
 (५) क० वि० व्य० मा० वीरभिक्षेदेते तु
 युक्त्या विभ० उद्गाह्य कू० एका र्त्ति० इत्य
 यथैव इत्यते प० १६० पृ० १

(१) क० वि० व्य० मा० वी० प० २१० पृ० १
 (२) यो ज्येष्ठेति इति मिताक्षरामाधारे
 (३) मि० व्य० प० १११ पृ० २ वी० प० २२० पृ०
 १ क० वि० व्य० मा०
 (४) मि० व्य० प० १० पृ० २ वी० प० २२०
 पृ० १ व्य० मा० क० वि० इत्युक्तित
 यमिति मिताक्षरादिनोऽवगम्यते

नाशयति तत्पुत्र पौत्र वा नाशयतीत्यर्थ ॥ नारद. । विभक्तैव यत्प्राप्त तत्तस्यैव धनं भवेत् । हत नष्ट च यत्कथं प्रागुक्त च स्तुनर्भवेदिति ॥ प्रागुक्त दाय्यादमध्ये केनचित्प्रच्छादितम् । पुनर्भवेद्विभाग इति शेष ॥ मनु । विभागे तु कृते किञ्चित्प्राप्तान्यं यत्तु दृश्यते । नासौ विभागो विज्ञेय कर्तव्य पुनरेव हीति ॥

5 केनचिद्विभागस्यापलापे निर्णयकान्याह याज्ञवल्क्य (व्य० श्लो० १४९) । विभागनिहवे ज्ञातिबन्धुसाक्ष्यभिलेखिते । विभागभावना शेषा गृहक्षेत्रैश्च ग्रामकैः ॥ यौतकैः

विभागसन्देहे ।

पृथग्दत्तेर्गृहक्षेत्रैरिति विशेषणविशेष्यभाव ॥ नारद । विभागधर्मसन्देहे दाय्यादानाभिनिर्णय । ज्ञातिभिर्भागलेख्येन पृथक्कार्य-

प्रवर्तनात् ॥ स एव । भ्रातृणामविभक्तानामेको धर्म प्रवर्तते । विभागे सति धर्मोऽपि

10 भवेत्तेषां पृथक्पृथक् ॥ अत्रविभक्तानामिसेवोद्देश्यसमर्पकम् । भ्रातृणामिति तु तद्विशेषणत्वादविवक्षितम् ॥ तेन पितृपितामहपुत्रपौत्रपितृव्यभ्रातृभ्रातृपुत्रादिष्वप्यविभक्तैर्वैरु एव धर्म ॥ अत्र देशकालकर्त्रीदीनामैक्ये कर्मणोऽनेकप्रयोगविषयेषु न्यायेन प्राप्तापि तन्त्रताऽविभक्तकर्तृभेदेपि वचनेन बोध्यते ॥ तेन श्रौतस्मार्ताग्निसाध्याभ्यावद्धर्मा अविभक्ताना पृथगेव । आहवनीयन्वावसथ्यत्वादीना सप्तम्भिरुत्वेन भेदात् ॥ एवं

15 श्राद्धमपि पितृव्यभ्रातृपुत्रादीनाममावास्यादो देवताभेदात्पृथगेव । भ्रातृणां तु निरभिकाना तन्त्रेणैव देवैतक्यात् । प्रवासादिना देशभेदे तु पृथगेव । साभिकानामग्निसाध्याभ्यापि पृथगेव । गृहदेवतापूजावेश्वदेवादि तु तन्त्रेणैव ॥ अत एव शाकलः । एकपाकेन वसतामेक देवार्चनं गृहे । वैश्वदेव तथैवैक विभक्ताना गृहे गृह इति ॥ यत्तु पाण्डिताने आश्वलायन एकपाकेन वसता विभक्तानामपि प्रभु । एकस्नु चतुरो यज्ञान् कुर्या-

20 द्वाग्यज्ञपूर्वकान् ॥ अविभक्ता विभक्ताश्च पृथक्पाका द्विजातय । कुर्युं पृथक्पृथग्यज्ञान् भोजनात्प्राग्दिने दिन इति तसगृष्टिपरम् । विभक्तानामप्येकपाकेन वसतामिन्नेन विभक्ता अविभक्ताश्चेत्यनेन च तप्रतिपादनात् ॥ अत सगृष्टिनां कदाचित्पृथक्पाके पृथङ्गहायजा । वाग्यज्ञो ब्रह्मयज्ञ ॥ तत्पूर्वकानित्यतद्गुणसंविज्ञान तद्गुणसंविज्ञाने तु वाग्यज्ञेत्याद्यनर्थकम् प्रथमत्यागे कारणाभावादिति न्यायादेव चतुर्णां प्राप्तिसम्भवान् ॥

25 अतो ब्रह्मयज्ञ पृथगेव कार्य ॥ इदं तु वचनद्वयं शिष्टैस्तथा नाद्रियते ॥ यानि तु धर्मप्रवृत्तौ वचांति अविभक्ता सुता पित्रोरेकं कुर्युर्मृताहिकम् । देशान्तरे पृथक्कुर्युर्दशैश्चाद्वाप्तुमासिन्म् ॥ सामान्तरं ब्रजेयुश्चेदविभक्ता सदैव हि । दर्शं च मासिकं श्राद्धं कुर्युं पितरो पृथक्पृथक् ॥ अविभक्ता पृथग्यागं स्वस्वार्थितधनादिना । कुर्युस्ते धातर श्राद्धं पारंगं च पृथक्पृथगिति ॥ यद्यं इति सगुचये वैश्वदेव-

30 क्षमाहश्च महालयविधिस्तथा । देशान्तरे पृथक्कार्यो दर्शोऽग्राह तथैव चेति साम्यपि देशान्तरस्थसगृष्टिविषयाणीति केचित् ॥ समनुत्स्वनानि निर्मूलान्येव ॥ अथवा देश-

(१) व्य० मा० बभूवु मनुपुत्रमहानुपुत्रस्य च मयि इदं मनुपुत्रमर्षेण मन्वसपयत् इति निर्णयते
(२) व्य० प० १२१ १० १ क० वि० २१० २१० २१०

(१) वि० व्य० प० १४ १० १, क० प० १११ १० १ क० वि० ११० मा०
(२) वि० व्य० प० १४ १० १, क० प० १११ १० १ क० वि०
(३) व्य० प० ११० (क) (प)

अथ सप्ततिवन्धदायहरणक्रम ॥ तत्र विभक्तस्यासंसृष्टिनो धनग्रहणे क्रममाह
याज्ञवल्क्य. (श्लो० १३५।१३६)। पत्नी दुहितरश्चैव पि-

विभक्तस्यापुत्रस्य ध-
नेऽधिकारिणः ।

तरौ भ्रातरस्तथा । तन्मुना गोत्रजा बन्धुशिष्यसन्नह्यचारिणः ॥
एषामभावे पूर्वस्य धनभागुत्तरोत्तरः । स्वर्गात्स्य ह्यपुत्रस्य

5 सर्ववर्णेष्वयं विधिरिति ॥

पत्नी पतिव्रता धनहारिणी न व्यभिचारिणी । पत्नी भर्तुर्धनहारी या स्यादव्यभिचा-
रिणीति कात्यायनोक्तेः । विधवा यौवनस्या चेश्वरी भवति
पत्नी । कर्कशा । आयुषः क्षपणार्थं तु दातव्यं जीवनं तदेति हारी-

तोक्तेः ॥ प्रजापति । पूर्वं मृता त्वमिहो न मृते भर्तारि तद्वनम् । लभेत्पतिव्रता

10 नारी धर्म एष सनातनः ॥ अपिहोत्रमपीन् ॥ स एव । जद्रमं स्यावरं सर्वं कुप्यं
हेमरसाम्बरम् । आटाय दापयेच्छ्राद्धं मासपाण्मासिकाब्धिकम् ॥ पितृव्यगुरुदोहि-
श्रान् भक्तुः स्वस्वीयमातुलान् । पूजयेत्कव्यपूर्ताभ्यां वृद्धाभ्याप्यतिथीन् स्त्रिय इति ॥
कुप्यं त्रपुसीसादि ॥ यत्तु बृहस्पतिः पद्विभक्ते धनं क्रिञ्चिदाध्यादि विविधं स्मृतम् ।

तज्जाया स्यावरं मुञ्जाः लभेत मृतभर्तृका ॥ वृत्तस्यापि कृतेऽप्यंशे न स्त्री स्यावरम-

15 इति तदुहितरहितपत्नीपरम् ॥ दुहितृमती तु स्यावरमपि लभत इति स्मृतिचन्द्रि-

कायाम् ॥ दायदानुमानं विना स्यावरविज्ञादिनिषेधपरमिति याधयः ॥ यत्तु

कात्यायनः मृते भर्तारि भर्तृशं लभेत फूलपालिका । यावज्जीवं न हि स्वाग्यदाना-

धमनविक्रय इति तद्वन्दिचारणाद्यर्थदानादिनिषेधपरम् ॥ अट्टार्थदानतदुपयोग्याध-

20 चयं व्यवस्थिता । दमदानरता नियमपुत्रापि दिवं त्रैजेदिति कात्यायनाच्च ॥

यदपि स एव अदायिकं राजगाभि योषिद्व्यौध्वंदेहिहम् । अपास्य श्रोत्रियद्वयं

श्रोत्रियेभ्यस्तदर्थयेदिति ॥ यदपि नारद अन्यत्र ब्राह्मणाक्रिञ्चिद्राजा धर्मपरा-

यणः । तस्त्रीणां जीवनं दद्यादेव दायविधि स्मृतं इति तदवस्तुदस्त्रीपरम् । पत्नी-

पदाश्रवगात् ॥ यत्तु नारद भ्रातृणामप्रजा प्रेयान्कश्चिद्येत्प्रव्रजेत वा । विभजे-

25 रन्धनं तस्य शेषास्ते स्त्रीधनं विना ॥ भरणं चास्य कुर्वारन् स्त्रीणामाजीवनक्षयात् ।

रश्नन्ति शय्यां भर्तुश्चेदाच्छिञ्च्यारतरासु सिन्धिं तद्विभक्तससष्टमृनस्त्रीपरम्

तत्प्रक्रमे पाठादिति मदन ॥ कात्यायनः । स्वर्गानि स्वामिनि स्त्री तु पासा-

च्छादनभागिनी । अविभक्ते धनांशं तु प्राप्तोऽयामरणात्तत्कर्म ॥ अविभक्तपद संगु-

(१) शी० प० १९३ ७०१ क० वि० २७० मा०

(२) शी० प० १९३ ७०१ शी० प० १९५

७०२ क० वि० २७० मा०

) शी० प० १९३ ७०२ शी० प० १९५

७०१

) शी० प० १९३ ७०३

) शी० प० १९३ ७०३, श्य० मा०

) 'न' इति पदे सभारकण्य करणे

(३) शी० प० १९३ ७०३ क० वि०

(८) शी० प० १९३ ७०३

(९) शी० प०, श्य० मा०

(१०) शी० प० १९४ ७०१, क० वि०

(११) शी० प० १९४ ७०२, श्य० मा०

(१२) शी० प० १९५ ७०३, श्य० मा० क० वि०

नदिति पदे सभारकण्यकरणे ।

(१३) शी० प० १९३ ७०१, क० वि०

एस्याप्युपलक्षणम् । तुशब्दो गणशब्दार्थे तेन पक्षद्वयम् तत्रान्य पत्नीपर. आद्यो-
 ज्वरुदापर इति मदन ॥ एतद्व्यवस्थामूलं चिन्त्यम् ॥ तालिकी तु व्यवस्थामाह
 स एव ॥ भोक्तुमर्हति कृपांशं गुरुशुश्रूषणे रता । न कुर्याद्यदि शुश्रूषा चैलं पिण्डं
 नियोजयेदिति ॥ गुरुः शशुरादिः । तदिच्छायामंशभाक्तम् अन्यथा प्रासाच्छाद-
 नमात्रमित्यर्थः ॥ स एव । अपकारक्रियायुक्ता निर्लज्जा चार्धनाशिनी । व्यभिचा-
 ररता या च स्त्रीधनं न च सार्हति ॥ यत्तु एतमेव विधिं कुर्याद्योषित्तु पतितास्त्रपि ।
 वस्त्रान्नमासां देयं तु वसेयुश्च गृहान्तिक इति तद्वर्तपरमिति ग्रन्थकृतः ॥ एवं विधिं
 पतितत्वागारूपम् ॥ शकितव्यभिचाराया अपि भरणमात्रमेव । विधवा यौवनस्या
 चेन्मारी भवति कर्कशा । आयुष. क्षणार्थं तु दातव्यं जीवनं तदेति हारीतोक्तेः ॥
 कर्कशा शकितव्यभिचारोति मितक्षरायाम् (व्य० प० ५९ पृ० १) ॥ तत्सिद्धं 10
 संयता पत्नी धनप्राहिणीति ॥ अनेकास्तु ता विभज्य गृहीयु ॥

तस्या अभावे दुहिता ॥ अत एव मनु । (भ० ९ श्लो० १३०) । यथैवासा तथा
 पुत्र. पुत्रेण दुहिता समा । तस्यामात्मनि तिष्ठन्त्या कथमन्यो
 दुहिता । धन हरेत् ॥ दुहितरोऽनेकाश्वेद्विभज्य गृहीयुः । तत्रापि का-
 चिद्गुदा काचिदनूदा चेदनूदैव । पत्नी भर्तुर्धनहरी या स्यादव्यभिचारिणी । तद-
 भावे तु दुहिता यद्यनूदा भवेत्तदेति कात्यायनीयात् । ऊढासु काचित्तधना परा
 निर्धना चेत्सैव लभेत । स्त्रीधनं दुहितृणामप्रदानामप्रतिष्ठिताना चेति गौतमोक्तेः ॥
 अप्रतिष्ठिता निर्धनाः ॥ स्त्रीपद पितुरप्युपलक्षणमिति साम्प्रदायिका ॥

दुहित्रभावे दौहित्र ॥ अपुत्रपौत्रसन्ताने दौहित्रा धनमाप्नुयुः । पूर्वेषां तु मधा-
 दौहित्र । कोरे पौत्रा दौहित्रका मता इति विष्णुक्ते ॥ 20

दौहित्रभावे पिता । तदभावे माता ॥ तथा च कात्यायनः । अपुत्रस्यास्य कुल-
 जा पत्नी दुहितरोऽपि वा । तदभावे पिता माता भ्राता पुत्रा
 पिता । प्रक्रीतिसां ॥ विष्णुश्च । अपुत्रधनं पत्न्याभिगाभि । तदभावे
 माना । दुहितृगाभि । तदभावे दौहित्रगाभि । तदभावे पितृगाभि ।
 तदभावे मातृगाभि । तदभावे भ्रातृगाभि । तदभावे भ्रातृपुत्रगाभि । तदभावे सकुल्य-
 गाभि ॥ यत्तु विज्ञानेश्वरः (मि० व्य० प० ५९ पृ० २) इन्द्रापवादके पितरावि-
 श्लेषे क्रमाप्रतीनावपि तदर्थे बोधके विग्रहवाक्ये मातृशब्दस्य पूर्वनिपातादपवादद्वन्द्व-
 क्रमानुसारात्पितु पुत्रान्तरसाधारण्यान्मातुस्त्वसाधारण्याच्चादौ मातृशब्दभावे पितुर्धन-
 ग्रहणमूचे तदेतद्भौविरोधादप्राप्तम् । विग्रहवाक्ये मातृशब्दपूर्वनिपात एकशेषस्य
 द्वन्द्वैकत्विकत्वेन तदपवादत्वे साधारण्यासाधारण्ययोः क्रमनियमकत्वे मानाभावाच्च ॥ 30

(१) वी० प० २०१ पृ० २ क० वि०
 (२) वी० प० २०१ पृ० २, क० वि० व्य० मा० श्लोका
 दो अपकारेण्यत्र अपचरेति माधवे
 (३) मि० व्य० प० ५९ पृ० २, वी० प० २०५
 पृ० १, क० वि० व्य० मा० •

(४) वी० प० २०५ पृ० २ मि० व्य० प० ५९ पृ० २
 (५) मि० व्य० प० ५९ पृ० १, वी० प० १९५
 पृ० १ मितक्षरायां वृद्धिपुत्रीत्युपक्रम्यै-
 तदुपस्यरतम्

मातुरभावे भ्राता सोदर । तदभावे तत्पुत्र ॥ यस्तु विज्ञानेश्वरादय (मि० व्य०
प० ६० पृ० १) सोदराभावे भिन्नोदरास्तदभावे सोदरसु-

भ्राता ।
तत्पुत्र ।

ता इत्याहु तत्रे । भ्रातृपदस्य सोदरे शक्त्या भिन्नोदरे च
गोत्या वृत्तिद्वयविरोधात् ॥ केचित्तु भ्रातर इत्यत्र भ्रातृपुत्रौ स्व

५ सृष्टुहितृभ्यामित्यनुशासनात् भ्रातरश्च स्वसारश्च भ्रातर इति विरूपैरुशेषेण भ्रात्रभावे
भगिन्य इत्याहु तत्र । विरूपैरुशेषे मानाभावात् ॥ भ्रातृपुत्रा अपि पितृव्यमरणका-
ले जीवन्पितृकृतया ऽसञ्जातधनसम्बन्धाश्वेदनेरुपितृकाणां तु पितृतो भागकल्प
नेति न्यायेन पित्र्यमश पितृव्यान्तरै सह विभज्य गृहीयु ॥

भ्रातृपुत्राभावे गोत्रजा सपिण्डा ॥ तत्राप्यादौ पितामही ॥ मानर्यपि च वृत्ताया
१० पितुर्माता हरद्वनमिति मनूक्ते (अ० ९ श्लो० २१७) ॥ यद्यपि य मातुरनन्तर श्रुता
तथापि बद्धक्रमभ्रातृपुत्रान्तेषु मध्ये निवेशयोगादागन्तूनामन्ते निवेश इतिवद्भ्रातृपुत्रान्ते
निवेश्या ॥

तदभावे भगिनी ॥ अनन्तर सपिण्डाद्यस्तस्य तस्य धन भवेदिति मनूक्ते (अ०
१५ भगिनी । ९ श्लो० १८७) ॥ नहवो जातयो यत्र सकुल्या बान्धवास्तथा ।
यस्वात्तन्नतरस्तेषा सोऽनपत्यधन हरोदिति गृहस्पत्युक्ते ।
तस्या अपि भ्रातृगोत्र उत्पत्तत्वेन गोत्रजत्वाविशेषाच्च ॥ सगोत्रता पर नास्ति । न च
सात्र धनग्रहणप्रयोजकत्वेनोक्ता ॥

तदभावे पितामहसपन्नभ्रातरौ विभज्य गृहीत । स्वजनकजनकत्वेन स्वजनकज-
न्यत्वेन च समानप्रन्यासत्ते ॥ प्रत्यासत्तिसाम्ये पाठक्रममाद्यणुवि-
२० गोत्रजा शेषान्तराभावे चान्यत्राप्येवमेव ॥ तेन तयोरभावे प्रपितामह
पितृव्यभिन्नोदरभ्रातृपुत्रा विभज्य गृहीयु ॥

सर्वसपिण्डा समानोदकाश्च प्रत्यासत्तिरमेण ॥ ताश्चाह मनु (अ० ५ श्लो०
समानोदक । ६०) सपिण्डता तु पुरुषे सप्तमे विनिवर्तेते । समानोदक-
भावस्तु जन्मनाम्नोरवेदने इति ॥ सप्तमेऽतीत इत्यर्थे ॥

२ सोदकाभावे बन्धव । ते च स्मृत्यन्तरे । आमापितृवसु पुत्रा आममातृवसु
बन्धव । सुता । आमातृवसु पुत्राश्च विज्ञेया आत्मबान्धवा ॥ पितृ
पितृवसु पुत्रा पितुर्मातृवसु सुता । पितुर्मातृवसु पुत्राश्च वि-
ज्ञेया पितृबान्धवा ॥ मातु पितृवसु पुत्रा मातुर्मातृवसु सुता । मातुर्मातृवसु पुत्राश्च
विज्ञेया मातृबान्धवा ॥ अत्र क्रम पाठिक एव । ननु वन्यादीनां सर्वेषां सुतनिरूपिता-

(१) जी० द्वा० प० २९५ । १९६
(२) मि० व्य० प० ६० पृ० १ । १९७
(३) मि० व्य० प० ६० पृ० १ । १९८
१० १ क० वि०
(४) जी० प० २०८ पृ० १ क० वि०
(५) मि० व्य० प० ६० पृ० १ । १९९
१० २ क० वि० २७० मा०

(६) एते बन्धवित्युक्त्याका बन्धवित्येता इति
सन्ध्याविभक्तम् मि० व्य० प० ६०
पृ० १ । १९८ प० ०२ पृ० ० व्य० मा०
क० वि०
(७) आमातृवसुविरुद्धेति पाठिकक्रम परति
वेदतत्परम् । अन्तरि विज्ञेयाऽप्यवसायकत्वा
इति स्पष्टम् ॥

नामेव धनभाक्तम् बान्धवानामपि तथैवास्तु अतः कथं पितुर्मातुश्च बान्धवाना
धनसम्बन्ध । पितुः पितृष्वस्तु पुत्रा इत्यादि तु सञ्ज्ञासञ्ज्ञिसम्बन्धमात्रार्थं न धनसम्ब-
न्धार्थमिति चेदुच्यते । विनाप्येतद्वचनं पितृमातुलपितृपितृव्यादिभिव पितृमातृबान्ध-
वेष्वपि योगेनैव तच्छब्दप्रवृत्तिसम्भवे सञ्ज्ञासञ्ज्ञिसम्बन्धबोधनानर्थक्यपत्तिः ॥ तेन
बन्धुनुद्दिश्य धनसम्बन्धविधौ पितृमातृबन्धुप्रापणेनैव वचोऽर्थवत्ता ॥ बन्धुद्देशेना-
शौचादिविधायकत्वेवेति दिक् ॥

बन्धुनामभाव आचार्यं तदभावे शिष्यं ॥ पुत्राभावे प्रत्यासन्नं सपिण्डस्तदभाव
आचार्यं शिष्यं । आचार्यस्तदभावेऽन्तेवासीत्यापस्तम्बोक्तेः ॥

शिष्याभावे सहाध्यायी । तदभावे श्रोत्रियः ॥ श्रोत्रिया ब्राह्मणस्त्वानपत्यस्य रिक्थ
सप्रत्यक्ष रिथोत्रियैः । भजेरभित्तिं गौतमोक्तेः ॥ 10

तदभावेऽन्यो ब्राह्मणः ॥ सर्वेषामप्यभावे तु ब्राह्मणा रिक्थभागिनः । त्रैविद्या शु-
चयो दान्तास्तथा धर्मो न हीयत इति कात्यायनीयान्तः ।

ब्राह्मणः ।

अदाधिके ।

नारदश्च । सर्वत्रादायिक राजा हरेद्वल्लस्ववर्जितम् । अदायिक
तु ब्रह्मस्व श्रोत्रियेभ्यः प्रदापयेत् ॥ बृहस्पतिः । येऽपुत्रा-

क्षत्रविद्गूद्रा पत्नीभ्रातृविवर्जिताः । तेषां धनहरो राजा सर्वस्यापि पतिर्ह्यसि ॥ 15

यथादिरिक्थे विशेषमाह याज्ञवल्क्यः (व्य० श्रौ० १३७) । वानप्रस्थयति ब्रह्मचारिणा
रिक्थभागिनः । क्रमेणाचार्यसञ्छिष्यधर्मभ्रात्रेरुत्तीर्थिनः ॥

यत्यादिभ्यः ।

ब्रह्मचारी भौष्टिकः । उपकुर्वाणस्य तु पित्रादय एव । धर्मभ्राता

प्रतिपत्नो भ्राता । एकतीर्थः एकप्रथमी । धर्मभ्राता चासावेरुतीर्थी चेति कर्मधा-
रयः ॥ आचार्यादीनां प्रातिलोभ्येन क्रम इति विज्ञानेश्वरः (मि० व्य० पृ० ६० पृ० 20
२) ॥ वनस्थस्य धनमाचार्यो गृह्णीयाञ्छिष्यो वेति विष्णुक्तेरानुलोभ्येनेति मदनः ॥

मृतस्य रिक्थग्राहिणा येन केनापि राजपर्वन्तेनैर्ध्वदेहिः दशाहातः कार्यम् ॥

तथा च विष्णुः । यश्चार्थहरः स पिण्डदायी स्मृत इति ॥ निरूपित चेद श्राद्धम-
यूखेऽधिकारिनिर्णये मया ॥

॥ अथ संसृष्टिनिर्णयः ॥

20

तत्र सप्तर्षिमाह बृहस्पतिः । विभक्तो यः पुनः पित्रा भ्रात्रा वेकत्र सस्थितः ।
संसृष्टिनिर्णयः । पितृव्येणाथ वा प्रीया स त संसृष्ट उच्यते ॥ अत्र पितृभ्रातृ
पितृव्यैरेव न ह सप्तर्ष्याः, नाऽप्येन वचनेऽनुपादानादिति

(१) मि० व्य० पृ० ६० पृ० २ वी० पृ० २०९

पृ० २ व्य० मा० क० वि०

(२) मि० व्य० पृ० ६० पृ० २ वी० पृ० २०९

पृ० २, क० वि० व्य० मा० इदं मनुव

चनमिति मितानरादिपूकम्

(३) क० वि० तत्रेदं दत्तवचनमिदं उप यस्तर्ष

(४) क० पृ० २१० पृ० २ क० वि० व्य० मा०

(५) वी० पृ० २१० पृ० २ जी० दा० पृ० २२८

(६) क० वि०

(७) मि० व्य० पृ० ६१ पृ० १ वी० पृ० १९९

पृ० २ क० वि० व्य० मा०

मिताक्षरादिषु (व्य० प० ६१ पृ० १) । विभागकर्तृसामानाधिकरण्यानैव सेति युक्तम् ॥ पित्रादिपदानि तु विभागकर्तृमात्रोपलक्षकाणि । अर्धमन्तर्वेदिमिनोऽर्थं बहिर्वेदीतिवत् । अन्यथा वाक्यभेदात् ॥ तेन पत्नीपितामहभ्रातृपौत्रपितृव्यपुत्रादिभिरपि सह संसृष्टता भवति ॥ विभक्तो य एकत्र स्थितः स संसृष्ट इति सामानाधिकरण्यादि-
 5 भक्तभ्रात्रोः पुत्रादीनां न संसर्गः ॥ विदामानं भावि वा धनमावयोः पुनर्विभागावधिसा-
 धारणमित्याकारिका बुद्धिरिच्छा वा संसर्गः ॥ तत्र संसृष्टिनां पुनर्विभागे विशेषमाह
 मनुः (अ० ९ श्लो० २१०) । संसृष्टाः सहजीवन्तो विभजेरुपुनर्यदि । समस्तत्र
 विभाग. स्याज्ज्यैष्ठ्यं तत्र न विद्यते ॥ अत्र समस्तत्र विभाग. स्यादित्यनेनैव वैषम्ये
 निरस्ते पुनर्यैष्ठ्यप्रतिषेधो ज्यैष्ठ्यकृतमेव वैषम्यं नास्ति संसर्गकालिकद्रव्यन्यूना-
 10 धिव्यकृतं तु विभागे वैषम्यमस्तेवेति ज्ञापनार्थमिति केचित् ॥ ज्यैष्ठ्यमित्यादेरर्थवा-
 दमात्रत्वात्द्रव्यन्यूनाधिव्येऽपि सम एव विभागः ॥ आचारोऽप्येवम् ॥ तेनाचारमूलक-
 ल्लेऽप्य वचसः सम्भवति तद्विरुद्धश्रुतिकल्पनमन्याप्यम् ॥ व्यवहारशास्त्रस्य व्याकरण-
 वत्प्रायेणाचारमूलकत्वाच्चेति तु परे ॥ वृहस्पतिः । संसृष्टिनां तु यः कश्चिद्विद्याशौ-
 र्यादिभिर्धनम् । प्राप्नोति तस्य दातव्यं द्वांशः शेषाः समाशिनैः ॥ अर्जकस्य द्वौ
 15 भागावित्यनेनैव भागद्वयसिद्धावसंसृष्टविभागे पितृद्रव्याविरोधेनैवार्जने भागद्वयम् सं-
 सृष्टिभागे तु संसृष्टधनविरोधेनाप्यर्जने भागद्वयमित्यर्थवदेतद्वचनमिति मदनः ॥

संसृष्टधनहरणाधिकारिणमाह याज्ञवल्क्यः (व्य० श्लो० १३८) । संसृष्टिनस्तु

संसृष्टी सोदरस्य तु सोदरैः ॥ पत्नी दुहितर इत्यादेरपवादोऽयं ॥
 तदनाधिकारिणः । तेनायमर्थः । संसृष्टधनहरणाधिकारितावच्छेदकं न पत्नीत्वादि

20 किंतु संसृष्टित्वमिति ॥ यत्तु विज्ञानेश्वर (मि० व्य० प० ६१ पृ० १) मदनादयोऽप-
 वादस्योत्सर्गसामानविषयत्वनिर्णयमाप्तुर्लोकस्वर्गातस्यापुत्रस्येत्येतत्पदानुषङ्गाच्चेतदपि पु-
 त्रपौत्रप्रपौत्रहीनविषयम् अतस्तादृशमृतसंसृष्टिधनमसंसृष्टिसन्निहितपत्न्यादिसद्भावे-
 25 ऽप्यन्यः संसृष्टयेव गृहीयादिति तच्चिन्त्यम् । तेन विनापि गतौ सम्भवन्न्यामनुषङ्गे मा-
 नाभावात् ॥ सामानविषयत्वं तु न सर्वाशेष्येक्षितं किंतु यथाकथञ्चिन्मृतसपिण्डविषयत-
 30 या ॥ अपुत्रस्येति पदस्यानुषङ्गाभावे स्वर्गातस्येत्यस्याप्यनुषङ्गाभावेन मृतस्येति न
 लभ्येतेति चेन्न । हीयेताशप्रदानतो प्रियेतान्यतरो वापीति वक्ष्यमाणमनूक्त्या तत्त्वा-
 भात् ॥ अनुषङ्गे तु पित्रासह संसृष्टासंसृष्टिनोः पुत्रयोः पुत्रपौत्रयोर्वा तुल्याशापत्तिः ।
 सपुत्र प्रत्येतद्वचनप्रवृत्तेः ॥ तत्र च व्यवहारशास्त्रपामाष्यनिदानव्यवहारविरोधः ॥
 नन्वनुषङ्गाभावे सपुत्रं प्रत्यप्येतद्वचनप्रवृत्तेरसंसृष्टिपुत्रसंसृष्टिभ्रात्रादीनां समवाये भ्रात्रा-
 30 दिरेव लभेत न पुत्रादिरिति चेन्न । उत्तरार्धव्याख्याया परिहरिष्यमाणत्वात् ॥ अमुं

(१) 'विभक्ता' इति मिताक्षरादिषु । अत्र दार्ष्ट-
 तमनुस्मृतिपुरस्तकेऽप्येवमेव

(२) मि० व्य० प० ६१ पृ० २, वी० प० ११०
 पृ० २, व्य० मा०

(३) एवमेव कर्मलाकरेण व्याख्यात माधवेन

च । एतदेव वीरमित्रोदयकारस्य सम्मतम्
 (वी० प० २१० पृ० २) ।

(४) 'नाधिकम्' इति माधववीरमित्रोदययोः ।

(५) वी० प० २१० पृ० २, व्य० मा०

(६) वी० प० २१० पृ० २, क० ति०, व्य० मा०

प्रथमपादार्थमपवदति ॥ सोदरस्येति संसृष्टिनं संसृष्टीत्यनुपज्यते । मृतसंसृष्टिनो धन
संसृष्टिनो सोदरासोदरयोः समवाये सोदर एव संसृष्टी गृहीयादित्यर्थः ॥ उत्तरार्थं
दद्याच्चापहरेचांशं जातस्य च मृतस्य चेति (या० ध्य० श्लो० १३८) ॥ मृतसं
सृष्टिनो द्रव्यविभागकाले तपयामस्पष्टगर्भाया पश्चादुपन्नस्य पुत्रस्याशं तस्मै
संसृष्टि पितृव्यादिर्देवात् तदभावे तु स्वयमेवाशं हरेदित्यर्थः ॥ अत्र पुत्रत्वमात्रं पितृशं 5
ग्रहणाधिकारितावच्छेदकम् न विभागोत्तरोपन्नत्वम् । अप्रयोजकत्वाद्गौरवादेशान्तरे
विभागाप्रागुपन्ने ज्ञाते चाज्ञानधिकारितापत्ते ॥ अतः पूर्वोक्तत्रायासंसृष्टिनेऽपि पुत्राय
संसृष्ट्यपि पितृव्यादिस्तदशं दद्यादेव ॥ असंसृष्टिसोदरसंसृष्टिभिन्नोदरयोर्विभज्य
धनग्रहणमाह स एव ॥ (०५० श्लो० १३९) अन्योदर्यस्तु संसृष्टी नान्योदर्यो धन
हरेत् । असंसृष्ट्यपि चादद्यात्संसृष्टो नान्यमातृज इति ॥ अत्रान्योदर्यान्यमातृजा 10
द्विपदेर्न साप नो धनैवोच्यते किंतु पितृव्यादिरपि । योगाविशेषात् ॥ अन्यथा
पितृव्यादिभिः संसर्गप्रतिपादनस्यानर्थक्यापत्तिः संसृष्टिताप्रयुक्तकार्यातराभावात् ॥
असंसृष्ट्यपीति देहलीदीपवपूर्वोत्तरपदाभ्यामन्वेति ॥ संसृष्टपदं चावृत्त्या द्रव्यसं
सर्गवत् उदरसंसर्गवत्श्च सोदरस्य बोधकम् ॥ आद्येऽर्थेऽपि शब्दोऽपि तदनन्तरं
बोध्यः ॥ श्लोकान्ते एवकारोऽध्याहार्यः ॥ तदेते वाक्यार्थाः ॥ अपोदर्यो भिन्नोदर 15
पनीपितृपितामहसापनभ्रातृपितृव्यादि संसृष्टी चेद्धनं हरेत् । असंसृष्ट्यप्यपोदर्यो
नेति ॥ तेनान्योदरस्यान्वयव्यतिरेकाभ्यां संसर्गो धनग्रहणे कारणमुक्तम् ॥ असं
सृष्ट्यपि संसृष्ट्याख्यसोदरो गृहीयात् ॥ अनेन सोदरत्वमात्रमेव कारणमुक्तम् ॥
संसृष्टो द्रव्यसंसर्गवानयमातृज एव केवलं न गृहीयादिति ॥ तेनैकं संसृष्टत्वेन परं
सोदरत्वेनेति द्वावपि विभज्य गृहीयातामिति निर्गर्वः ॥ एतमेवार्थं संसृष्ट्यधिकारे 20
स्पष्टयति मनु (अ० ९ श्लो० २११।२१२) । येषां ज्येष्ठं कनिष्ठो वा हीयेतांशं
प्रदानतः । त्रियेतांशयतरो वापि तस्य भागो न लुप्यते ॥ सोदर्यां विभजेयुस्ते
समेव्यं सहिता समम् । भ्रातरो ये च संसृष्टा भगिन्यश्च सनाभयं इति ॥ हीये
तांश्रमान्तरगतपातित्यादिना । सोदर्यां भ्रातर इत्यन्वयः । ये च संसृष्टाः पनीपितृ
पितामहसापनभ्रातृपितृव्यादयः ॥ अत्र विशेषमाह प्रज्ञापति । अन्तर्धनं तु यद्द्रव्यं 25
संसृष्टानां तु तद्भवेत् । भूमिं गृहं लसंसृष्टां प्रगृह्णायुष्यथाशतं ॥ अन्तर्धनं भूमिनि
क्षेपादिना गोपितुं शक्यं सुवर्णरूप्यादि । संसृष्टो भिन्नोदरो गृहीयात् । भुवः तु
सोदरभ्रातरः । गवाश्वादि तु सोदरोऽसोदर इत्यर्थः ॥ भिन्नोदर संसृष्ट्येव गृहाश्वाद्य
पीति मदनः ॥ तस्त्वेतद्द्वयानामारूढम् ॥ अन्तर्धनभूमिगवाशयतरमात्रसत्त्वे लसं-
सृष्टोऽपि सोदर एवेति स्मृतिचन्द्रिकायाम् । तत्र मानं चिन्त्यम् ॥ सोदरेऽपि 30
कैचित्संसृष्टिनं परंतु न तत्रापि संसृष्टिन एव गृहीयुः । सोदरत्वसंसृष्टित्वकार-
णद्वयसद्भावात् ॥ अत एव गौतमः । संसृष्टिनि प्रेते संसृष्टो रिक्त्यभागीति ॥ बृहस्पतिः ।

(१) वी० प० २१०५०२ क० वि० व्य० मा
(२) वी० प० २११५०१ क० वि० व्य० मा
(३) मि० व्य० प० ११५०२ वी० प० २११
५०१ क० वि० व्य० मा०

(४) वी० प० २११५०१ क० वि० व्य० मा०
(५) व्य० मा०

ससृष्टौ यौ पुनः प्रीत्या तौ परस्परभागिनाविति ॥ अत्राय निर्गलितोऽर्थः ॥ पुनः
 पित्रा ससृष्टोऽससृष्टौ वा कृन्मं पितृमत्तं गृह्णीयात् । पुत्रत्वस्यैवाश्रयग्रहणाधिकारि-
 तावच्छेदकत्वात् ॥ पुत्रेष्वप्येकं संसृष्ट-पते न चेतससृष्ट एव । ससृष्टिनस्तु ससृ-
 5 ष्टीत्युक्तेः ॥ ससृष्टपुत्रापुनसमवाये पुत्र एव । दद्याच्चापहरेचाशमित्यत्र व्याख्यात-
 त्वात् ॥ पुत्रमिन्नससृष्टपितृभ्रातृपितृव्यादीनां समवाये पितरिवेव ॥ तत्राप्यादौ
 माता ततः पितेति मदन ॥ भ्रातृपितृव्यादयस्तु विभज्यैव गृह्णायुः । तत्रेषु संसृष्टत्व-
 रूपग्रहणाधिकारितावच्छेदकसद्भावात् ॥ अससृष्टभ्रातृ- ससृष्टपितृव्यसापत्नभ्रात्रा-
 दीनां च समवायेऽपि विभज्यैव । अससृष्टापि चादद्यात्ससृष्टौ नान्यमातृज । ससृ-
 ष्टिनस्तु संसृष्टौ सोदरस्य तु सोदर इत्युक्ते ॥ केवलाया पत्न्या एकं ससृष्टत्वे सैव
 10 गृह्णीयात् । संसृष्टिनस्तु संसृष्टीत्युक्ते ॥ संसृष्टयापि तथा सहान्येषां ससृष्टिनां समवाये
 ते एव न सा ॥ तथा च ससृष्टिप्रक्रमे शङ्कानारदौ । भ्रातृणामप्रजा प्रेयान्काञ्चिच्चे-
 त्यत्रजेत वा । विभजेत्पुत्रं तस्य शेषास्ते स्त्रीधनविना ॥ भरणं चास्य कुर्वन्स्त्री-
 णामाजीवनक्षयात् । रक्षन्ति शय्यां भर्तुश्चेदाच्छिन्न्युरितरसामु तु ॥ या तस्य दुहिता
 तस्याः पित्रशाहरणं मतम् । आसस्काराद्दरेद्भागं परतो विभूयात्पति ॥ अत्र यथा
 15 यस्य हविर्निरुप्तं पुरस्ताच्च द्रमा अभ्युदियात्स त्रेधा तण्डुलाञ्चिभजेदित्यत्र हविरभिन्न
 उदियादित्यनेनैव हविः प्रवृत्त्यवगमान्निर्वापाविवक्षा तथा प्रक्रमादेव मरणप्रवृत्त्यावि-
 भागादिषु ससृष्टिना कर्तृत्वावगमाद्भ्रातृणामित्यविवक्षितम् ॥ यत्तु संसृष्टिप्रक्रमे शङ्क-
 स्वर्पातस्य ह्यपुत्रस्य भ्रातृगामि इव्यं तदभावे पितरौ हरेयाता ज्येष्ठा वा पत्नीति
 तदेव पितृव्यभ्रातृपुत्रसापत्नभ्रात्रा सह ससृष्टमरणोत्तरं ससृष्टिमरणे तदीयाससृ-
 20 ष्टिभ्रात्रादीनां क्रमनियमार्थमिति मदन ॥ तत्राप्यादौ माता ततः पितेऽपि स
 एवं ॥ ज्येष्ठा सयता ॥ पत्न्यभावे भगिनी ॥ तथा च गृहस्वरति ॥ या तस्य भगिनी
 सा तु ततोऽंशं लक्ष्म्युर्हति । अनपत्यस्य धर्मोऽयमभार्यापितृकस्य च ॥ केचित्तु
 या तस्य दुहितेति पेठु ॥ दुहितृभगिन्योरभावेऽनन्तरं सपिण्ड ॥*

(१) मि० व्य० प० १११० १ वी० प० १११ १० १ व्य० मा० क० वि०

(२) जी० दा० प० १४३

(३) व्य० मा०, क० वि०, वी० प० १११ १० १

* श्रीकृष्णतर्कालङ्कारभट्टाचार्यकृतगीतृतवाहनदायभागगीकार्याय तु मृतपुरुषधनाधिकारिनम एव दर्शितः

अस्य मृतपुरुषधनाधिकारिनम इत्यत्र प्रथमे पुत्र तदभावे सैव तदभावे प्रकीर्णं मृतपितृकृतीप्रभृते
 मृतितामहकमपीत्येवस्तु पक्षेण सह युगपदधिकारः । प्रतीययताभावे पत्नी सा च भावभर्तृदाया भर्तृकृते
 तदभावे पितृकृते वा समुचितं सती शरीररक्षार्थं भर्तृदायं मुञ्चति । तथा । भर्तृकृतकाराथ यथाकथं-
 चित्तादि किमपि कुर्वत न तु रक्षितयस्वप्नाद विनिपुञ्जति । तदभावे दुहिता तत्र प्रथमं कुमारी
 तदभावे चादद्यात् तदभावे शोडा सा च पुत्रवती सम्भारितपुत्रा च द्वे युगपदेशाधिकारिणी वन्त्या विषया
 च पुत्रहीना नाधिकारिणी । अद्याप्य अभावे दौहित्र तदभावे रिता तदभावे माता तदभावे भ्राता तत्रापि प्रथम
 सोदर तदभावे वैमाथेय मृतस्य भ्रातृसंसृष्टत्वे तु भाद्रमात्रनिषेधे प्रथमं ससृष्ट्यादर णाधिकारी तदभावे
 च संसृष्टसोदर एव वैमाथेयमात्रनिषेधे पत्नी ससृष्टवैमाथेय तदभावे चासंयष्टवैमाथेय । यदा तु संसृष्टौ
 वैमाथेय सोदरभासंयष्ट तदा तानुभौ न्युपपदधिकारिणी । भ्रातृणामभावः धातुः पुत्र । तत्रापि प्रथमं सोद-
 रानुपुत्र तदभावे वैमाथेयानुपुत्र ससृष्टं तु सोदरानुपुत्रमात्रविषये प्रथमं संसृष्टभाद्रमात्रानुपुत्र । तदभावे
 चासंयष्टसोदरानुपुत्र वैमाथेयानुपुत्रमात्रविषये प्रथमं ससृष्टवैमाथेयानुपुत्र । तदभावे चासंयष्टवैमाथेय-

॥ अथ स्त्रीधनम् ॥

धनु (अ० ९ श्लो० १९४) । अध्यग्न्यर्धावहनिकं दत्त च प्रीतिकर्मणि । धातृ-
 स्त्रीधन तद्वेदाथ । मातृपितृप्राप्त षड्विध स्त्रीधन स्मृतम् ॥ षडिति न्यूनसङ्ख्या-
 ध्यवच्छेदार्थम् । तेन (व्य० श्लो० १४३) पितृमातृपतिभ्रातृदत्त-
 मध्यग्न्युपागतम् । आधिवेदनिकाद्य च स्त्रीधन परिकीर्तितमिति याज्ञवल्कीयमाद्यपदं 5
 सगच्छते ॥ विष्णुश्चाधिक्रमाह । पितृमातृसुतभातृदत्तमध्यग्न्युपागतम् । आधिवे-
 दनिक बन्धुदत्त शुल्कान्वाधेयकर्मिति ॥ अध्यग्न्यादीन्याह कात्यायन । विवाहकाले
 यस्त्रीभ्यो दीयते त्वप्रिसन्निधौ । तदध्यमिकृत सद्धि स्त्रीधन परिकीर्तितम् ॥ यत्पु-
 नर्लभते नारी नीयमाना पितुर्गृहात् । अध्यावहनिक नाम स्त्रीधनं तदुदाहृतम् ॥
 प्रीत्या दत्त तु यत्किञ्चिच्छुश्रवा वा शशुरेण वा । पादवन्दनिक चैव प्रीतिदत्त तदुच्यते ॥ 10
 विवाहात्परतो यत्तु लब्ध भर्तृकुलात्त्रिया । अन्वाधेय तु तप्तोक्त यत्तु स्वकुलात्तया ॥
 गृहोपस्करवाह्यानां दोह्याभरणकर्मणाम् । मूल्य लब्ध तु यत्किञ्चिच्छुल्क तत्परिकी-
 र्तितम् ॥ गृहोपस्कराशलाभे तन्मूल्य कन्यादानकाले कन्यायै दत्त तच्छुल्कमित्यर्थ ॥
 आधिवेदनिक विवृणोति याज्ञवल्क्य (व्य० श्लो० १४८) । अधिविन्नस्त्रियै दद्यादा-
 धिवेदनिक समम् ॥ न दत्त स्त्रीधन यासा दत्ते त्वर्षं प्रकल्पयेत् ॥ अर्धमिति यावता 15
 धिवेदनिकद्रव्यसम भवति तावदित्यथ ॥ देवल । भर्ता प्रतिश्रुत देयमृणवस्त्रीधन
 मिति ॥ प्रतिश्रुत स्त्रियै ॥ स्त्रीभ्यो धनदाने विशेषमाह कात्यायन । पितृमातृपति-
 भ्रातृजातिभि स्त्रीधन स्त्रियै । यथाशक्त्या द्विसाहस्राहातव्य स्यावरादृते ॥ स्यावराति-
 रिकं सहस्रद्रव्यपणावधि देयमिति मदन ॥ व्यासोऽपि । द्विसाहस्र परो दाय

धातृपुत्र । यदा तु सोदरभातृपुत्रोऽसंघटो वैमात्रेयधातृपुत्रश्च संघट तदा वै धातृवत्पुत्राधिकारिणौ । धातृ-
 पुत्राभावे धातृपौत्र । तथापि धातृ सादरसोदरक्रम सप्तमोऽसमर्गजमथ बोध्य । तदभावे पितृदीहिष च
 च सोदरभगिनीपुत्र तत्राभावे वैमात्रेयभगिनीपुत्रश्च तदभावे पितृ सघोदर । तदभावे पितृवैमात्रेय । तद-
 भावे पितृसोदरपुत्रपितृवैमात्रेयपुत्रपितृसोदरपौत्रपितृवैमात्रेयपौत्राणा क्रमेणाधिकारः । तदभावे पितामहदौ-
 हिष तत्रापि पितृसोदरभगिनीपुत्र वैमात्रेयभगिनीपुत्रश्च वक्ष्यमाणपितामहदौहिषाधिकारेऽप्यव्ययम् । तदभावे
 पितामह तदभावे पितामही तदभावे पितामहसहोदरधातृवैमात्रेयधातृपुत्रपौत्रपितामहदौहिषा क्रमे-
 णाधिकारिणः । एतावन्पर्यन्ताना धनिभोग्यपिण्डदानात् तत्राभावे धनिदेयपिण्डदानात् मातृलादीनामधिकार-
 स्तदभावे धनिमानुस्त्रीयस्याधिकार तदभावे मातृलपुत्रपौत्राणा क्रमेणाधिकार तदभावे श्वशरतनसकुल्या-
 ना धनिभोग्यलेपदानात्पतिप्रणतुमभूतिपरुषत्रयाणा क्रमेणाधिकार तदभावे पुनरुत्प्रेतनसकुल्यानां ध-
 निदेयलेपदानात् श्वश्रुपितामहादिस्तन्तनीनामाम्निक्कमेणाधिकार तदभावे समानोदकानामधिकारः तेषाम-
 भावे आचार्यस्य तदभावे शिष्यस्य तदभावे सहवैशाख्यव्रह्मचारिणोऽधिकारः । तदभावेचै कप्रामस्यसगोत्र-
 समानपत्नरथो क्रमेणाधिकारः । उक्तपर्यन्ताना सर्वथा सम्बन्धितामभावे ब्राह्मणधनवर्जं राजा श्लोयात् ।
 ब्राह्मणधननु वैविद्यादिगुणयुक्ता ब्राह्मणा श्लोयात् । एवं वानप्रस्थधन धातृवेदानुगतोऽपरो वानप्रस्थ एक-
 तीर्थेवेवै श्लोयात् । तथा यतिधनं सच्छिष्य वैदिकब्रह्मचारिणो धनमाचार्ये उपकुलोत्तरय तु ब्रह्मचारिणो
 धनं पित्रादिश्लोयादिति सूत्रेण ॥ (जी० १० प० १३९—१४२)

- | | |
|---|---|
| (१) मि० व्य० प० १२१ १० २ की० प० २१४
१० १ क० वि० व्य० मा० | (४) मि० व्य० प० १२१ १० २ की० प० २१४
१० २ क० वि० व्य० मा० |
| (२) की० प० २१४ १० १ क० वि० व्य० मा० | (५) की० प० २१४ १० १ क० वि० व्य० मा० |
| (३) की० प० २१४ १० १ | (६) की० प० २१४ १० १ |
| | (७) की० प० २१४ १० १ व्य० मा० |

स्त्रिया देयो धनस्यै च ॥ इदं च द्विसहस्रावधिकं दानं प्रतिवर्षम् ॥ अनेकवर्षेष्वितो-
जधिकमपि शक्यं स्यावरमपि च देयमित्यपि स एव ॥

दायादवच्छेनेन दत्ते द्रव्ये धारणमात्रार्थं दत्ते च भूषणादौ स्त्रीस्वत्व नास्तीत्याह

5 पारिभाषिकस्त्रीधन-
स्वरूपम् ।

कात्यायनः । तत्र सोपधि यदत्तं यच्च योगवशेन वा । पित्रा
भ्रात्राय पत्या वा न तत्स्त्रीधनमुच्यते ॥ शिल्पप्राप्ते पित्रादिभिन्न-
सख्यादिप्राप्तेऽपि स्त्रीधनत्वं नास्तीत्याह स एव । प्राप्तं शिल्पैस्तु

यत्किञ्चित्प्रीत्या चैव यदन्यतः । भर्तुः स्वाम्यं तदा तत्र शेषं तु स्त्रीधनं स्मृतम् । यत्तु
भार्या पुत्रश्च दासश्च निर्धनाः सर्व एव ते । यत्ते समधिगच्छन्ति यस्यैते तस्य तद्धन-
मिति तदपि शिल्पाद्यजितधनपरम् ॥ आधिवेदनिकादिध्वप्यस्वातन्त्र्यपरमिति तु
10 युक्तम् ॥ अत एव मनु. (अ० ९ श्लो० १९९) । न निर्हारं स्त्रियः कुर्युः कुटुम्बाद्बहु-
मध्यगात् । स्वकादपि च वित्ताद्धि स्वस्य भर्तुरनाज्ञेयति । निर्हारो व्ययः ॥

कस्मिंश्चिद्धने स्वातन्त्र्यमाह कात्यायनः । ऊढया कन्यया सार्धं पत्युः पितृगृहेऽथ-
वा । भ्रातुः सकाशात्पित्रोर्वा लब्धं सौदायिकं स्मृतम् ॥ सौदायिकं धनं प्राप्य स्त्रीणां
स्वातन्त्र्यमिष्यते । यस्मात्तदानृशंस्यार्थं तैर्दत्तमुपजीवनम् ॥ सौदायिके सदा स्त्रीणां
15 स्वातन्त्र्यं परिकीर्तितम् । विक्रये चैव दाने च यथेष्ट स्थावरेष्वपि ॥ भर्तृदत्ते स्थावरे तु
न स्वातन्त्र्यम् । भर्ता प्रीतेन यदत्तं स्त्रियै तस्मिन्मृतेऽपि तत् । सा यथाकाममश्रीयाद्-
द्याद्वा स्थावरादृते इति नारदोक्तेः ॥ भर्तादीनां स्त्रीधने स्वातन्त्र्याभावमाह स एव । न

भर्ता नैव च सुतो न पिता भ्रातरौ न च । आदाने वा विसर्गे वा
स्त्रीधने प्रभविष्णवः ॥ यदि लेकतरो येषां स्त्रीधनं भक्षयेद्बलात् ।
20 सवृद्धिकं सदाप्यः स्यादण्डं चैव समाप्नुयात् ॥ तदेव यदानुज्ञाप्य
भक्षयेत्प्रीतिपूर्वकम् । मूलमेव स दाप्यः स्यादशदा र्धं धनवान् भवेत् ॥ मनुः (अ० ८
श्लो० २९। अ० ९ श्लो० २००) जीवन्तीनां तु तासां ये तद्धरेषु स्वगन्धवाः । ताञ्छि-
प्याश्चौरदण्डेन धार्मिकः पृथिवीपतिः ॥ पत्न्यौ जीवति यः स्त्रीभिरलङ्कारो धृतो भवेत् ।
न तं भर्तुरम् दायादा भजमानाः पतन्ति त इति ॥ धृतो भर्तादिना तस्ये दत्तः स तथा
25 धृत इत्यर्थः ॥ देवलः । वृत्तिर्भरणं शुल्कं लाभश्च स्त्रीधनं भवेत् । भोक्त्री च स्वय-
मेवेदं पतिर्नाहंल्यनापदि ॥ वृथा मोक्षे च भोगे च स्त्रिये दद्यात्स-
वृद्धिकम् । पुत्रार्तिहरणे वापि स्त्रीधनं भोक्तुर्मेहति ॥ वृत्तिर्जीवना-
र्थं पित्रादिदत्त धनम् । लाभो वृद्धिः । मोक्षस्यागो दानमिति

तदपवाद
प्रतिदाने विकल्प ।

- (१) वी० प० २१५ पृ० १ क० वि०
(२) वी० प० २१४ पृ० २, व्य० मा०
(३) 'अथ एवाधना स्मृता' इति वीरभद्रोदये
(४) वी० प० २१४ पृ० २
(५) वी० प० २१५ पृ० १
(६) मि० व्य० प० ९२ पृ० २, वी० प० २१५
पृ० १, व्य० मा०, क० वि०
(७) मि० व्य० प० ४० पृ० १, वी० प० २१५
पृ० २, व्य० मा०, क० वि०

- (८) 'दत्तौ' इति माधवे
(९) वी० प० २१५ पृ० २, व्य० मा० क० वि०
(१०) मि० व्य० प० ९४ पृ० १, क० वि०
(११) 'वृद्धि' इति 'रुद्रतिथ्यान्विजः पाठा,
'वृत्ति' इति तु मदवरलोकः पाठ इति
वीरभद्रोदये
(१२) वी० प० २१५ पृ० २, क० वि०

यावत् । पुत्रपद कुटुम्बोपलक्षकम् ॥ याज्ञवल्क्य (व्य० श्लो० १४७) दुर्भिक्षे धर्मकार्ये च व्याधौ सम्प्रतिरोधके ॥ गृहीतः स्त्रीधनभर्ता नाकामो दातुमर्हति ॥ अत्र भर्तृग्रहणात्तद्विधेन दुर्भिक्षाशापशपि स्त्रीधन न ग्राह्यमित्युक्तम् । धर्मकार्यमावश्यकम् । सम्प्रतिरोधके बन्धने ॥ क्वचिदकामो दद्यादित्याह देवल । अथ चेत्त द्विभार्यं स्यान्न च ता भजते पुन । प्रीत्या निसृष्टमपि च पतिर्दाप्यश्च तद्वलात् ॥ 5 प्रासाच्छादनवापानामाच्छेदो यत्र योषित । तत्र स्वमाददीत् स्त्री विभाग रिक्थिनस्तदा ॥ रिक्थिन सक्ताशादित्यर्थ ॥ इदं च साध्वीपरम् । दुष्टा तु न विभागमर्हति ॥ तथा च स एव । अपकारक्रियायुक्ता निर्मर्यादाधनाशिका । व्यभिचाररता या च स्त्रीधन न च सार्हति ॥ स एव । यज्ञार्थं द्रव्यमुपन्न तस्माद्द्रव्य निमोजयेत् । स्थानेषु धर्मयुक्तेषु न स्त्रीमूर्खविधर्मिषु ॥ 10

स्त्रीमरणोत्तरमन्वाधेयार्यतद्वनग्रहणेऽधिकारिव्यवस्थामाह मनु (अ० ९ श्लो० १९५) । अन्वाधेय च यदत्त पत्या प्रीतेन चैव यत् । स्त्रीधनाधिकारिण । पत्यौ जीवति वृत्ताया प्रजायास्तद्वन भवेत् ॥ प्रजा विशिनष्टि स एव । (अ० ९ श्लो० १९२) जनन्यां संस्थितार्यां तु राम सर्वे सहोदरा । भजेरन् मानुक रिक्थ भगिन्यश्च सनाभये ॥ यत्र दुहित्वाद्यभावेन पुत्राणामेव साहित्ये 15 नाधिकार प्राप्तस्तत्र तत्साहित्यम् । यत्र तु कन्यानामेवाधिकार प्राप्तस्तत्र तत्साहित्यमनूयते । न तु कन्यापुत्रयो परस्परमप्राप्त साहित्यं विधीयत इति मिताक्षराशय (व्य० प० ६३ पृ० २) ॥ परे लन्वाधेयभर्तृप्रातिदत्तविषये कन्यापुत्रयोरपूर्वं साहित्यं विधीयत इत्याहु ॥

भगिनीषु विशेषमाह मनु । स्त्रीधने स्यादपत्याना दुहिता च तदाशिनी । अपत्ता 20 चेत्समूहा तु लभते मानमात्ररुभं ॥ तदाशिनी पुत्रसमाशिनी । अपत्ताऽविवाहिता । तस्या सत्त्वे ऊढा मानमात्र किञ्चिन्मात्र लभत इत्यर्थ ॥ अपत्ताऽभावे सपत्न्यां धानुसमोऽश । भगिन्यो वाधेयै सार्धं विभजेरन् सभर्तृका इति कात्यायनेऽक्तेः ॥ दौहित्रीभ्योऽपि किञ्चिदेवम् । यास्मात्ता स्युर्दुहितरस्तासामपि यथार्हत । मातामह्या धनात्किञ्चिदप्रदेय प्रीतिपूर्वरुमिति मनुक्ते (अ० ९ श्लो० १९३) ॥ 25

यैतक लनूदानामेव न पुत्राणाम् ॥ तथाच स एव ॥ मानुस्तु यैतक मस्याकु मारीभाग एव सं ॥ यैतक विवाहादिसमये पत्या सहैकासने प्राप्त युतयोर्पैतक मिति निघण्टूकेरिति मदन ॥

- (१) बी० प० ११६ पृ० १, क० वि०
 (२) बी० प० ११६ पृ० १
 (३) मि० व्य० प० ५७ पृ० १, बी० पृ० ११७ पृ० १, क० वि०
 (४) बी० प० ११६ पृ० २, क० वि०
 (५) मि० व्य० प० ५१ पृ० १, क० वि०, बी० प० ११६ पृ० १
 (६) बी० प० ११६ पृ० १, अ० मा, क० वि० एतद्वद्वानेवमिति चैतमिदं

- माधवकमलाकरेण कं विहितमप्यहं
 मनुस्मृतिके च स्मृतिकम् ।
 (७) बी० प० ११६ पृ० १
 (८) मि० व्य० प० ५१ पृ० १, बी० प० ११६ पृ० १, क० वि०
 (९) बी० प० ११६ पृ० १, क० वि० व्य० मा०
 मनुस्मृतिकेऽप्यहं मनुस्मृतिके
 पतिर्न चैतन्मयादित्ति विधीयते

अन्वाधेयभर्तृप्रीतिदत्तभिन्ने पूर्वोक्ते पारिभाषिके स्त्रीधने तु विशेषमाह गौतमः । स्त्रीधनं दुहितृणामप्रदानामप्रतिष्ठितानां चेतरे ॥ अप्रतिष्ठिता निर्धनाः ॥ ब्राह्मणी कन्या तु सपत्नीमातुरपि धनं गृहीयादित्याह मनुः (अ० ९ श्लो० १९८) । स्त्रियास्तु यद्वेवेदित्तं पित्रा दत्तं कथंचन ॥ ब्राह्मणी तद्वरेत्कन्या तदपत्यस्य वा भवेत् ॥ ५ बाकारश्वार्ये तेन विभज्येति लभ्यते ॥ ब्राह्मणीपदं समोत्तमजातिकन्योपलक्षकमिति केचित् ॥ मानं तु तत्र चिन्त्यम् ॥

दुहितृणामभावे दुहितृसन्ततिः ॥ मातुर्दुहितरोऽभावे दुहितृणा तदन्य इति नारदोक्तेः ॥ भिन्नमातृकाणां दुहितृणां दौहित्राणां चानेकपितृकाणां तु पितृता भागकल्पनेति न्यायेनांशकल्पना ॥ यत्तु याज्ञवल्क्यः (व्य० श्लो० ११७) मातुर्दुहितरः शेषमृणात्ताभ्य ऋतेऽन्य इति तत्राप्यन्यपदं कन्यासन्ततिपरमिति केचित् ॥ परे तु दुहितृभावे पुत्रा एव गृहीयुः नारदीये तदा मातुरेव परामर्शादित्याहः ॥ आचारसंवादी चार्य पक्षः ॥ शेषमृणादिति ऋणसमं तन्न्यूनं वा पुत्रा एव गृहीयुरिति साम्प्रदायिकाः ॥

दुहित्रादीनामभावे पुत्रपौत्राद्या गृहीयुः ॥ दुहितृणामभावे तु रिक्तं पुत्रेषु तद्वर्नमिति कात्यायनोक्तेः ॥ अयं दुहित्रादीनां मातृधनाधिकारोऽप्यग्न्यावह्निकमित्यादिपूर्वोक्तपारिभाषिकस्त्रीधन एव ॥ मातृस्वामिकधनमात्रपरत्वे परिभाषावैयर्थ्यम् ॥ तेन स्त्रीधनं स्यादपत्यानाम् स्त्रीधनं दुहितृणामित्यादीनि पूर्वोक्तानि स्त्रीधनपदवन्ति बृहस्पतिगौतमादिवचनानि पारिभाषिकपराण्येव ॥ यानि तु स्त्रीधनपदाभावेऽप्येकार्यकानि भजेरन्मातृकं रिक्तमित्यादीनि तान्यप्येतत्पराण्येव । एकमूलकल्पनालाघवात् ॥ यत्तु विभजेरन्मुताः पित्रोरुर्ध्वं रिक्त्यमृणं सममिति याज्ञवल्क्योक्तं तत्पारिभाषिकातिरिक्तविभागकर्तनादिलब्धपरम् ॥ तेन पारिभाषिकातिरिक्तं मातृधनं दुहितृसन्ते पुत्रादय एव लभेरर्न ॥

उभयविधसन्तत्यभावे तु पारिभाषिकस्त्रीधनं प्रकृत्य विशेषमाह याज्ञवल्क्यः (व्य० श्लो० १४४) । अतीतायामप्रजसि बान्धवास्तदवाप्तुः ॥

विवाहभेदेन बान्धवव्यवस्थामाह स एव (व्य० श्लो० १४५) । अप्रजस्त्रीधनं भर्तृर्ब्राह्मादिषु चतुर्ध्वपि । दुहितृणां प्रसूता चेच्छेषेषु पितृगामि तत् ॥ भर्तुरभावे तत्कुले तस्याः प्रत्यासन्नो लभते पित्रभावे च पितृकुले तस्याः प्रत्यासन्नः । अनन्तरः सापिण्डाद्यस्तस्य तस्य धनं भवेदिति मनुना (अ० ९ श्लो० २८७) गृह्णन्तिरूपिताया एव प्रत्यासत्तेर्नाधिकारितावच्छेदकत्वेनाभिधानात् ॥ यत्तु मिताक्षरायाम्

(१) मि० व्य० प० ६२ द० १, वी० प० २१०

द० १, क० वि०, व्य० मा०

(२) मि० व्य० प० ६२ द० २, वी० प० २१०

द० २, क० वि०, व्य० मा०

(३) मि० व्य० प० ६२ द० १, वी० प० २१०

द० १, क० वि०.

(४) वी० प० २१० द० १

(५) विज्ञानेश्वरादीनामयमेव पक्ष इष्टः कनलाकरस्य त्वपर ।

(६) तच्छब्देनेत्यर्थः ।

(७) वी० प० २१० द० १, क० वि०.

(८) जी० दृ० प० १३१.

(९) वी० प० २१८ द० २, क० वि०, व्य० मा०.

(व्य० प० ६३ पृ० १) भर्त्रभावे तत्प्रत्यासन्नाना सपिण्डाना पित्रभावे च तत्प्रत्यास-
 न्नाना सपिण्डानामिति तत्रापि तेनास्या प्रत्यासन्नास्तप्रत्यासन्नास्तद्वारा तत्कुले
 प्रत्यासन्ना इति यात्रदित्येव व्याख्येयम् ॥ ब्राह्मादिषु चतुर्ध्वपीति विप्रपरम् ॥ तेषामेव
 तत्र प्रति धर्म्यत्वात् ॥ यस्य तु क्षत्रियादिर्गान्धर्वोऽपि धर्म्यस्तस्य तद्दूदाधनमपि भर्तुरेव ॥
 तथा च मनु (अ० ९ श्लो० १९६।१९७) । ब्राह्मदेवार्पणा धर्मप्राजापत्येषु यद्वनम् ।
 अतीतायामप्रजसि भर्तुरेव तदिष्यते ॥ यत्रस्यै स्थाद्वन दत्त विवाहेष्वापुरादिषु ।
 अतीतायामप्रजसि मातापित्रोस्तदिष्यते ॥

ब्राह्मादिविवाहेषु भर्तुरभाव आसुरादिषु च पित्रोरभावे पारिभाषिकस्त्रीधनेऽधिका-
 रिण आह बृहस्पति । मातृश्रसा मातुलानी पितृव्यस्त्री पितृश्रसा । श्वश्रू पूर्वज-
 पत्नी च मातृतुल्या प्रकीर्तिता ॥ यदासामोरसो न स्यात्सुतो दौहित्र एव वा । 10
 तत्सुतो वा धन तासा स्वस्तीयाद्या समान्यु ॥ दुहितृदौहित्र्योरप्यभावोऽत्र बोध्य ।
 तदभाव एवौरसदौहित्र्योरधिकारात् ॥

आसुरादिविवाहेषु बन्धुदत्तेषु कात्यायन । बधुदत्त तु बधूनामभावे पुत्रगामि
 तत् ॥

शुल्कविषये तु गौतम । भगिनीशुल्क सोदर्याणामूर्ध्वं मातुरिति ॥ यत्र शङ्क 15
 शुल्क च स्वपवेदिति तद्विवाहाप्राहृताया बोध्यम् ॥ अत्र विशेषमाह याज्ञवल्क्य
 (व्य० श्लो० १४६) । मृतायां दत्तमादद्यात्परिशोभोभयव्ययम् ॥ पूर्वं दत्त शुल्के
 मृतायां कन्यायां स्वस्य तस्या पितुश्च व्ययादवशिष्ट भर्ता गृह्णीयादित्यर्थ ॥ कश्चि-
 द्विशेषमाह घौषायन ॥ रिक्त्य मृताया कन्याया गृह्णीषु सोदरा समम् । तदभावे
 तु तन्मातुस्तदभावे पितुर्भवेदिति ॥ इदं विवाहा प्राहृताया वाग्दानकालीनमातामहा- 20
 दिदत्तालङ्कारादिविषयमिति साम्प्रदायिका ॥

॥ अथानशा ॥

याज्ञवल्क्य (व्य० श्लो० १४०) । स्त्रीवोऽय पतितस्तज्ज पद्गुरुमत्तको
 जड । अन्धोऽचिकित्सयरोमश्च भर्तव्या स्युर्निरशका ॥ तज्ज पतितोत्पन्न ।
 विभागोत्तरमौषधादिना पुस्त्रादियुक्तास्त्वश लभन्त एव विभक्तोत्पन्नवत् ॥ मनु । 25
 (अ० ९ श्लो० २०१) । अनशौ स्त्रीपतितो जायन्धवधिरौ तथा । उन्मत्तजडमू
 काश्च ये च केचिन्निरन्द्रिया ॥ निरिन्द्रिया घाणादिरहिता ॥ नारद । पितृष्टि
 पतित घण्टो यश्च स्यादपयावित । औरसा अपि नैतेऽश लभेरन् क्षेत्रजा कुत ॥
 दीर्घतीव्रामयघस्ता ये जडो मत्तपद्मव । भर्तव्या स्यु कुलस्यैते तपुत्रास्त्वशभा-

(१) वी० प० ११९७०१ क० वि० व्य० मा०
 (२) वी० प० ११९७०२ क० वि० व्य० मा०
 (३) वि० व्य० प० ११९७०१ वी० प० ११९
 १०१ क० वि० व्य० मा०
 (४) व्य० मा०
 (५) क० वि० व्य० मा०, वी० प० ११९७०१
 (६) वी० प० ११९७०१ क० वि० व्य० मा०
 (७) वी० प० ११९७०२ क० वि० व्य० मा०

गिनैः ॥ अपयात्रितः राजद्रोहाद्यपराधेन बन्धुभिर्घटस्फोटदिना बहिष्कृत इति मदनः ।
 व्यवसायार्थं नावादिना समुद्रमध्ये द्वीपान्तरंगन्तेति तु युक्तम् । द्विजस्याब्धौ तु नौ-
 यानुः शोधितस्याप्यसङ्ग्रहं इति तस्य कलौ संसर्गनिषेधात् । राजद्रोहादौ घटस्फोट-
 घटिष्कारयोरविधानाच्च ॥ शङ्खलिखितौ । अपयात्रिते रिक्थपिण्डोदकानि व्यावर्त-
 5 न्त इति ॥ वसिष्ठः । अनंशास्वाश्रमान्तरगता इति ॥ नैष्ठिकब्रह्मचारिवानप्रस्थयत-
 य इत्यर्थः ॥ कात्यायनः । अक्रमोढामुतश्चैव सगोत्राश्च जायते । प्रब्रज्यावसित-
 श्चैव न रिक्थं तेषु कर्हि चित् ॥ सगोत्रादिति सगोत्रेणोढायां तस्माज्जात इत्यर्थः ।
 अक्रमोढामुतः क्षेत्रजकानीनादिरिति केचित् ॥ ज्येष्ठयां कन्यायामपरिणीतायां क-
 निष्ठा कृतविवाहा चेत्तदा त्रे द्वे अपि अक्रमोढाशब्देनोच्येते इति तु युक्तम् ॥ तस्य
 10 पितृसवर्णत्वैश्शभाक्त्वमाह स एव । अक्रमोढामुतस्त्वृक्यां सवर्णश्च यदा पितु । अस-
 वर्णाप्रसूतश्च क्रमोढाया च यो भवेत् ॥ प्रतिलोमप्रसूतायां भर्त्राप्युत्पन्नः पुत्रो नांश-
 भारू ॥ तथा च स एव । प्रतिलोमप्रसूनायास्तस्याः पुत्रो न रिक्थभारू । प्रासा-
 च्छादनमत्यन्तं देयं तद्वन्धुभिर्मतमिति ॥

गुणवत्पुत्रान्तरसत्त्वे दुर्वृत्तस्थांशानर्हतामाह मनु (अ० ९ श्लो० २१४) । सर्व
 15 एव विरुर्मस्या नार्हन्ति धातरो धर्ममिति ॥ गृहस्पतिः । सवर्णांजोप्यगुणवान्नाहं
 स्यात्पैतृके धन्ने । तपिण्डदाः श्रोत्रिया ये तेषां तनु विधीयते ॥ उत्तमर्णाधमर्णोभ्यः
 पितरं त्रायते मुनः । अतस्तु विपरीतेन तेन नास्ति प्रयोजनम् ॥

एते चानंशा रिक्थग्राहिभिर्बोवज्जीवं पोषणीयाः । सर्वेषामपि तु न्याय्यं दातुं
 शक्त्या मनीषिभिः । प्रासाच्छादनमत्यन्तं पतितो ह्यददद्भवेदिति मनूक्ते. (अ० ९ श्लो०
 20 २०२) ॥ अत्यन्तं यावज्जीवम् । भर्तव्यास्ते निरंशका इति पूर्वोक्तयाज्ञवल्क्योक्तेश्च ॥
 आश्रमान्तरगतपतिततत्पुत्रास्तु न भर्तव्याः ॥ तथा च वसिष्ठः । अनंशास्वाश्रमा-
 न्तरगता स्त्रीबोन्मत्तपतिताश्च ॥ भरणं स्त्रीबोन्मत्तानामिति ॥ अत्र द्वयोर्भरणे श्रवण-
 मितरयो परिसङ्ख्यार्थम् ॥ देवलः । मृते पितरि न स्त्रीबकुश्च्युन्मत्तजडान्धका ।
 पतितस्तदप्यं च लिङ्गी दायाशभागिन ॥ तेषां पतितवर्ज्येभ्यो भक्तवस्त्रं प्रदीयते ॥
 25 लिङ्गी निषिद्धलिङ्गधारी ॥ बौधायनः । अतीतव्यवहारान्प्रासाच्छादनैर्बिभृयु-
 रन्धजडस्त्रीबव्यसनिव्याधितांश्चारुमिण पतिततज्जवर्जमिति ॥ सन्यासच्युततत्पु-
 त्रावपि न भरणीयाविति मदनद्वय ॥

अनंशपुत्रास्तु निर्दोषा भागं लभन्त एव ॥ तेषामेवोरसा पुत्रा भागहारिणो न
 तु पतितस्य पतनीये कर्मणि कृतेऽनन्तरोत्पन्ना प्रतिलोमासु स्त्रीधूपन्नाश्चाभागि-

(१) वी० प० २२१ पृ० २, क० वि०, व्य० मा०

(२) हेमाद्रादिद्वयपुराण इत्युपक्रम्य निर्णय-
 विन्धावुपन्यस्तम (परि० ३ पूर्वार्धे प० १२
 पृ० २)

(३) क० वि०, शीरभिन्नोदये त्वापस्तम्ब
 इत्युपक्रम्य 'अवपात्रितस्य रिक्थपिण्डोद-
 प० २२२ पृ० १

(४) मि० व्य० प० ६१ पृ० १, वी० प० २२१

पृ० २, क० वि०, व्य० मा०

(५) वी० प० २२१ पृ० १, क० वि०, व्य० मा०

(६) वी० प० २२१ पृ० १, क० वि०

(७) वी० प० २२१ पृ० २, क० वि०

(८) क० वि०

नस्तत्पुत्रा पैनामहेऽप्यर्थ इति विष्णुक्ते औरसा क्षेत्रज्ञास्तेषां निर्दोषा भागहारिण इति याज्ञवल्क्योक्तेश्च (व्य० श्लो० १४१) ॥

तत्कन्यासु पत्नीषु च विशेषमाह याज्ञवल्क्य (व्य० श्लो० १४१, १४२) । सुसाश्वेषा प्रभर्तव्या यावद्दे भर्तृसात्कृता ॥ अपुत्रा योषितश्चैषा भर्तव्या साधुवृत्तय । निर्वास्या व्यभिचारिण्य प्रतिभूलास्तथैव च ॥ व्यभिचारे बहिर्निष्कासनमपोषण च । १५ प्रातिकूल्ये बहिर्निष्कासनमेव । भरण तु कार्यमेवेति यदनादय ॥

॥ इति दायविभाग ॥

॥ अथ ऋणादानम् ॥

तत्र धनिकस्य प्रयोगप्रकारमाह बृहस्पति । परिपूर्णं गृहीत्वाधि बन्ध वा साधुलप्रकम् । लेख्यारूढ साक्षिमद्वा ऋण दद्यादनी सदा ॥ १० ऋणादानम् । यावन्तावकमृण न शोष्यते तावदेतद्बृहदक्षेत्रादेर्दानविक्रयाधिकरणाद्यह न करिष्यामीति निर्बन्धो बन्ध । लप्रक प्रतिभू ॥ स एव । कुत्सिता स्तीदतश्चैव निर्विशङ्कै प्रगृह्यते । चतुर्गुण चाष्टगुण कुसीदाख्यमत स्मृतम् ॥ कात्यायन । ऋणिकेन तु या वृद्धिरधिका सम्प्रकल्पिता । आपत्कालकृता नित्य दत्तव्या कारिता तु सा ॥ प्रतिकाल दद्यात्सेव शिखावृद्धिस्तु सा स्मृतेति ॥ प्रतिकाल १५ प्रतिदिन प्रतिमास प्रतिवर्षं चैवार्थ ॥ याज्ञवल्क्य (व्य० श्लो० ३७) । अशीतिभागो वृद्धि स्यामासि मासि सन्धके । वर्णक्रमाच्छत द्वित्रिचतुष्पञ्चकमन्यथो ॥ अन्यथा ष्वन्धके ॥ व्यास । सन्धे भाग आशीति षाष्टो भाग सलप्रके । निराधाने द्विकशत मासलाभ उदाहृतं ॥ याज्ञवल्क्य (व्य० श्लो० ३८) । कान्तरागास्तु दशक सामुद्रा विशक शतम् । दगुरि- २० युत्तरवानपस्यस्यानुषङ्ग । दगुरी स्मृता वृद्धि सर्वे सर्वासु जातिष्विति ॥ विष्णु । यो गृहीत्वा ऋण सर्वे श्ये दास्यामीति सामकम् । न दद्याल्लोभत पश्चान्तिदिनावृद्धिमाप्नुयात् ॥ याचिते वृद्धिमाह कात्यायन । यो याचितकमादाय तमदत्त्वा दिश व्रजेत् । ऊर्ध्वं वत्सरात्तस्य तद्धन वृद्धिमाप्नुयात् ॥ कृत्वोद्धारमदत्त्वा यो याचितस्तु दिश व्रजेत् । ऊर्ध्वं मासत्रयात्तस्य तद्धन वृद्धिमाप्नुयात् ॥ स्वदेशेऽवस्थितो यस्तु न दद्या २५ द्याचित कश्चित् । त ततो कारिता वृद्धिमनिच्छन्त च दापयेत् ॥ नारद । न वृद्धिपीतितदत्ताना स्यादनाकारिता कश्चित् । अनाकारितमप्यूर्ध्वं वत्सराधाद्विर्वर्धते ॥ कात्यायन । प्रीतितदन्त न वर्धेत यावन्न प्रतियाचितम् । पाच्यमानमदत्त चेद्वर्धते पञ्चक शतम् ॥ १५ गृहीत्वा यो मूल्यमदत्तैव दिश व्रजेत् । ऋतुत्रयस्योपरिष्टात्तद्धन वृद्धि

(१) वी० प० २२१ १०२ क० वि० व्य० मा०
(२) वी० प० २२१ १०१ क० वि० व्य० मा०
(३) वी० प० १०१ १०१ क० वि० व्य० मा०
(४) वी० प० ११ १०१ क० वि०

(५) वी० प० २१ १०२ क० वि० व्य० मा०
(६) वी० प० ११ १०१ क० वि० व्य० मा०
(७) वि० व्य० प० १८ १०१ वी० प० ११ १०१ क० वि० व्य० मा०

माप्नुयात् ॥ निक्षिप्तं वृद्धिशेषं च क्रयं विक्रयमेव च । याच्यमानमदत्तं चेद्वर्धते
 पञ्चकं शतम् ॥ नारदः । पुण्यमूल्यं सुतिर्न्यासो दण्डो यश्च प्ररुल्लिखतः । वृथादा-
 नाक्षिरूपणा वर्धन्ते नाविवक्षिताः ॥ आक्षिप्तोऽक्षक्रीडासम्बन्धी । अविवक्षिता अपरि-
 भाषिताः ॥ याज्ञवल्क्यः (व्य० श्लो० ४४) । दीयमानं न गृह्णाति प्रयुक्तं यस्त्वं
 5 धनम् । मध्यस्थस्थापितं तन्स्याद्वर्धते न ततः परम् ॥ वृहस्पतिः । हिरण्ये द्विगुणा
 वृद्धिस्त्रिगुणा वज्रकुप्यके । धान्ये चतुर्गुणा प्रोक्ता शदबाह्यलवेषु च ॥ शदः पुष्प-
 मूलफलादिः । बाह्यो बलीवर्दादिः । लवो मेघोर्णाचमरीकेशादिः ॥ यत्तु मनुः
 (अ० ८ श्लो० १५१) धान्ये शदे लवे बाह्ये नातिक्रामति पञ्चतामिति तत्पाहु-
 ष्यादिनिषेधपरम् ॥ कात्यायनः । मणिमुक्ताप्रवालानां सुवर्णरजतस्य च । निष्ठ-
 10 ति द्विगुणा वृद्धिः फलकैटाविक्रयस्य तु ॥ कैटं कीटप्रभवं पट्टुकूलतसरीवस्त्रादि ॥
 वसिष्ठः । ताम्रायःक्रांस्वरीनीनां त्रपुणः सीसरुस्य च । त्रिगुणा तिष्ठतो वृद्धिः
 कालाधिरकृतस्य तु ॥ व्यास । शाककार्पासबीजेषु पञ्चगुणा परिकीर्तितौ ॥ कात्या-
 यनः । तैलानां चैव सर्वेषां मद्यानामथ सर्षपाम् । वृद्धिरष्टगुणा ज्ञेया गुडस्य लव-
 णस्य तु ॥ विष्णुः । हिरण्यस्य द्विगुणा वृद्धिस्त्रिगुणा वज्रस्य धान्यस्य चतुर्गुणा
 15 रसस्याष्टगुणा सन्ततिः स्त्रीपशूनामिति पुष्पमूलफलानि च तुलाभूतमष्टगुणमिति ॥
 नारदः । ऋणानां सार्वभौमोऽयं विधिर्वृद्धिः स्मृतः । देशाचारस्थितिस्त्रन्या यथर्ण-
 मवतिष्ठते ॥ सार्वभौमः सार्वत्रिकः ॥ इदं च द्वैगुण्यादि सकृत्प्रयोग एव ॥ कालान्तरे-
 ण पुरुषान्तरेण तत्रैव रेकसेकादिना वा प्रयोगान्तरे तु परमवृद्धेरप्याधिका भवति ।
 तथा च मनुः (अ० ८ श्लो० १५१) । कुसीदवृद्धिर्द्वैगुण्यं नास्ति सकृदाहितौ ॥
 20 एकप्रयोगमध्येन्तरान्तरा गृह्यमाणेषु परमवृद्धेरप्याधिक्यमिति साम्प्रदायिका विज्ञाने-
 श्वरादयः (मि० व्य० प० १८ पृ० २) ॥

अथाधिविधि ॥ वृहस्पतिः । आधिर्वन्धः समाख्यातः स च प्रोक्तश्चतुर्विधः ।

जङ्गमः स्थावरश्चैव गोप्यो भोग्यस्तथैव च ॥ नारदः । अधि-

आधि ।

क्रियत इत्याधिः स विज्ञेयो हिलक्षण । कृतकालोपनेयश्च याव-

25

तद्देदा ।

देयोदातस्तथैव ॥ हारीत ॥ बन्धं यथा स्थापितं स्यात्तथैव परिपा-

लयेत् । अन्यथा नश्यते लाभो मूलं नश्येद्यतिक्रामते ॥ व्यतिक्रमे आधिनाशः ॥
 याज्ञवल्क्यः (व्य० श्लो० ५९) । गोप्याधिभोगे नो वृद्धिः सोपकारेऽयं हापित इति ॥

(१) वी० प० ९३ पृ० १, क० वि०, व्य० मा०

(२) मि० व्य० प० १८ पृ० १, वी० प० ९२

पृ० २, क० वि०, व्य० मा०.

(३) वी० प० ९४ पृ० १, क० वि०, व्य० मा०

(४) वी० प० ९२ पृ० १, क० वि०.

(५) वी० प० ९२ पृ० १, क० वि०, व्य० मा०,

मि० व्य० प० १८ पृ० २

(६) वी० प० ९२ पृ० २, क० वि०

(७) वी० प० ९२ पृ० २, क० वि०, व्य० मा०

(८) 'शौ' इति पाठो वीरमिन्दोदयादिषु

(९) वी० प० ९२ पृ० १, व्य० मा०

(१०) वी० प० ९२ पृ० २

(११) मि० व्य० प० १८ पृ० २, वी० प० ९२ पृ० २.

(१२) वी० प० ९४ पृ० १

(१३) मि० व्य० प० २४ पृ० १, वी० प० ९४ पृ०

२, क० वि०, व्य० मा०

(१४) वी० प० ९४ पृ० २, क० वि०, व्य० मा०

(१५) वी० प० ९५ पृ० १, क० वि०

हापिते उपकाराधमतां नीन इत्यर्थः ॥ कात्यायनः । अक्राममननुशातमाधि यः कर्म
कारयेत् । भोक्ता कर्तृफलं दाप्यो वृद्धि वा न लभेत संः ॥
आभिभोगे । कर्म कारयेदुपयुञ्जीत । कर्मफलं भाटकम् ॥ याज्ञवल्क्यः
(व्य० श्लो० ५९) । नष्टो देवो विनष्टश्चैवैवराजकृतादृते ॥ नष्टो विकृतिं गतः पूर्ववन्
कृत्वा देय ॥ गृहस्पति । भुक्ते लसतरतां प्राप्ते मूलहानिः प्रजा- 5
भाभिनाशे मूयदानम् । यते ॥ आधिर्नाशे तन्मूल्यं दातव्यमित्याह व्यासः । मही-
तृदोषान्मष्टश्चेद्दन्धो हेमादिको भवेत् । ऋणं सलाभं संशोष्य तन्मूल्यं दापयेदनी ॥
नारद । विनष्टे मूलनाशे स्यादैवराजकृतादृते ॥ मनु (अ० ८ श्लो० १४४) ।
मूय्येन तोषयेचैनमाधिस्तेनोऽन्यथा भवेत् ॥ गृहस्पति । देवराजोपघातेन यत्राधि-
नर्नाशमाप्नुयात् । तत्राधिं दापयेदद्यात्सोदयं वा धनं ऋणी ॥ 10
नश्यदाह । व्यास । देवराजोपघाते तु न दोषो धनिनः कश्चित् ॥
कात्यायनः । न चेद्वनिकदोषेण निपतेद्वा म्रियेत वा । आधिमन्यं स दाप्य स्वा-
दृणान्मुच्येत नार्णिकं ॥ याज्ञवल्क्योऽपि (व्य० श्लो० ६०) । आधेः स्वीकरणा-
त्सिद्धीरक्ष्यमाणोऽप्यसतरता । यातश्चेदन्य आधियो धनभागाधनी भवेत् ॥ नारदः ।
आधिस्तु द्विविधः प्रोक्तो जङ्गमः स्थावरस्त्वथा । सिद्धिरस्योभयस्यापि भोगो यद्यस्ति 15
नान्यथा ॥ वसिष्ठोऽपि । तुल्यकाले निसृष्टानां लेख्यानामाधिकर्मणि । येन भुक्तं
भवेत्पूर्वं तस्याधिर्वलवत्तरं ॥ स एव । यद्येऽदिवसे तौ तु भोक्तुकामावुपागतौ ।
विभज्याधि समस्तत्र भोक्तव्य इति निश्चयं ॥ कात्यायनः । आधिमेकं द्वयोर्पस्तु
कुर्षन्ति प्रति यद्भवेत् । तयो पूर्वकृत प्राह्य तत्कर्ता चौरदण्डभारुं ॥ याज्ञवल्क्य
(व्य० श्लो० ५८) । आधिं प्रणश्येद्द्विगुणे धने यदि न मोच्यते । काले कालकृते 20
नश्येत्फलभाग्यो न नश्यति ॥ गृहस्पतिः । हिरण्ये द्विगुणी-
भूते पूर्णे काले धृतावधौ । बन्धकस्य धनी स्वामी द्विगुणं
प्रतीक्ष्य तुं ॥ व्यास । गोप्याधिर्द्विगुणादूर्ध्वं कृतकाल कृतावधेः । आनदपिनार्णिकुले
भोक्तव्यस्तदनन्तरम् ॥ गृहस्पतिः । हिरण्ये द्विगुणीभूते मृते नष्टेऽधमार्णिके ।
द्रव्यं तदीय सङ्गह्य विक्रीणीत सत्ताधिकर्म ॥ याज्ञवल्क्य (व्य० श्लो० ६१) । 25
चरित्रबन्धककृतं सवृद्धना दापयेदनम् । तस्यश्चारकृतं द्रव्यं द्विगुणं प्रतिदापयेत् ॥
धनिकविभागेनान्यद्रव्यार्थमतिबहुमूल्यं स्थापिनश्चेदृणिकविभागेन वायव्यमूय्योऽपि
बहुद्रव्यार्थं स्थापिनश्चेच्चरित्रबन्धकम् ॥ अथवा चरित्र गङ्गाप्रानादिपुण्यमाधीकृतं
चरित्रबन्धकम् ॥ एतदुभयविधमपि चरित्रबन्धकं द्विगुणीभूतेऽपि द्रव्ये न नश्यति ।
द्विगुणीभूतमपि द्रव्यमेव देय नाधिनाश इति । तस्यश्चारकृतं तदपि द्विगुणीभूते 30

(१) वी० प० ११७०१, क० वि०
(२) वी० प० ११७०२, क० वि०
(३) वी० प० ११७०३, क० वि०, व्य० मा०
(४) वी० प० ११७०४, क० वि०, व्य० मा०
(५) वि० व्य० प० ११७०५, वी० प० ११७०६, क० वि०

(६) वी० प० ११७०७, व्य० मा०
(७) वी० प० ११७०८, क० वि०, व्य० मा०
(८) वी० प० ११७०९, क० वि०
(९) वी० प० ११७०९, क० वि०
(१०) वी० प० ११७०९
(११) वी० प० ११७०९, क० वि०

द्रव्ये न नश्यतीत्यर्थं ॥ स एव (व्य० श्लो० ६२।६३) । उपस्थितस्य मोक्तव्य आधि-
स्तेनोऽन्यथा भवेत् । प्रयोजके ऽसति धन कुलेऽन्यस्याधिमाप्नुयात् ॥ तत्कालकृत-
मूल्यो वा तत्र तिष्ठेदवृद्धिक ॥ उत्तमर्णेऽसन्निहिते तस्य कुले ऽन्यस्य हस्ते सवृद्धिक
धन दत्त्वाधिग्राह्य । आधिविक्रयेण तु धनदित्तायां तत्काल मूल्यं कृत्वा वृद्धिरहित
5 स्याप्य इत्यर्थं ॥ बृहस्पति । क्षेत्रादिक्र यदा भुक्तमृणमधिकं ततः । मूलोदय
प्रविष्ट चेत्तदाधि प्राप्नुयादूर्णी ॥ याज्ञवल्क्य (व्य० श्लो० ६४) । यदा तु द्विगुणी
भूतमृणमाधो तदा खलु । मोक्ष्य आधिस्तदुत्पन्ने प्रविष्टे द्विगुणे धने ॥

अथ प्रतिभू ॥ तत्रैविध्यमाह याज्ञवल्क्य (व्य० श्लो० ५३) । दर्शने प्रत्यये
दाने प्रातिभाष्य विधीयते ॥ प्रत्यय समीचीनोऽयमित्युक्त्वा विश्वासोत्पादनम् ॥ बृह-
0 स्पतिस्तु चातुर्विध्यमाह । आहैको दर्शयामीति साधुरित्यपरोऽब्रवीत् । दाताहमेतद्-
विणमर्पयामीति चापरः ॥ अर्पयामि दापयिष्यामीत्यर्थं ॥ कात्यायन । नष्टस्यान्वेषणार्थं
तु देय पक्षत्रय परम् । यदासौ दर्शयेत्तत्र मोक्तव्य प्रतिभूभवेत् ॥ पक्षत्रयमित्युप-
लक्षणम् । यावान्कालोऽपेक्षितस्तावन्त दद्यादित्यर्थं ॥ कात्यायन । दर्शनप्रतिभूर्यस्त
देशे काले न दर्शयेत् । निबन्धमावहेत्तत्र देवराजकृतादृते ॥ निबन्धमावहेद्विध-
15 द्रव्य दद्यात् ॥ बृहस्पति । आदौ तु वितथे दाप्यौ तत्कालोवेदित धनम् । उत्तरो
तु विसवादे तौ विना तत्सुतौ तर्था ॥ कात्यायन । प्रातिभाव्यागत पौत्रैर्दातव्य न
तु तत्काचित् । पुत्रेणापि सम देयमृण सर्वत्र पैतृकम् ॥ व्यासोऽपि । ऋण पैता-
मह पौत्र प्रातिभाव्यागत सुत । सम दद्यात्तत्सुतौ तु न दाप्याविति निश्चर्यः ॥
पैतामहमृण पौत्रो मूलमात्र दद्यात्प्रातिभाव्यागतं सुतोऽपि मूलमात्र दद्यात् ॥
20 इदं तु द्रव्यमगृहीत्वा प्रातिभाव्याङ्गीकारे ॥ द्रव्यग्रहणे प्राति-
भाष्याङ्गीकारे तु पुत्रपौत्राभ्यामपि सवृद्धिक देयम् ॥ तथाच
कात्यायन । गृहीत्वा बन्धक यत्र दर्शनेऽस्य स्थितो भवेत् ।
विना पितृधनात्तस्मादाप्य स्यात्तदृण सुतं ॥ याज्ञवल्क्य (व्य० श्लो० ५५) ।
बहव स्पुर्यादि स्वाशैर्ददु प्रतिभुवो धनम् । एकच्छायाश्रितेषु धनिकस्य यथास्-
25 चिं ॥ अहमेव सर्वं दास्यामीति प्रयेरु प्रतिज्ञा एकच्छाया तामाश्रितेष्वपन्नेषु
धनिकेच्छया य कश्चिदद्यात् । अशैर्दास्यामीति प्रतिज्ञायां
तु तथा देयमित्यर्थं ॥ कात्यायन । एकच्छायाप्रविष्टानां
दाप्यो यस्तत्र दृश्यते । प्रोपिते तत्सुत सर्वं पित्रशासु मृते
सुतं ॥ पितृशासुपित्रशानुसारेण ॥ याज्ञवल्क्योऽपि (व्य० श्लो० ५६) । प्रतिभूर्दापिनो

(१) वी० प० १८१०२ क० वि०, व्य० मा०

(२) वी० प० १९१०१ क० वि०, व्य० मा०

(३) वी० प० १९१०१ क० वि०, व्य० मा०

(४) मि० व्य० प० २४१०१ वी० प० १००
१०१ क० वि०, व्य० मा०

(५) वी० प० १००१०१

(६) वी० प० १०१०१ क० वि०, व्य० मा०

(७) वी० प० १००१०१ क० वि०

(८) मि० व्य० प० २२१०१ वी० प० १०१

१०१ क० वि०, व्य० मा०

(९) वी० प० १०११०१ क० वि०, व्य० मा०

(१०) मि० व्य० प० २३१०१ वी० प० १०१

१०१ क० वि०, व्य० मा०

यन्तु प्रकाश धनिनां धनम् । द्विगुण प्रतिदातव्य ऋणिकैस्तस्य तद्देवत् ॥ बृहस्प
 प्रतिभुव ऋणिकन ति । प्रातिभाव्य तु यो दद्यापीडित प्रतिभावित । विप्र
 मानदानम् । क्षा परत सोऽर्थं द्विगुण ल धुमर्हति ॥

अथोत्तमर्णस्यर्णग्रहणप्रकार ॥ बृहस्पति । प्रतिपन्नमृण दाप्यः सामादिभिर्
 पक्रमै । धर्मोपधिबला करैर्गृहसरोधनेन च ॥ प्रतिपन्नमध 5
 उत्तमर्णस्य ऋण्य मर्णनाङ्गीकृतम् । उपक्रमैरुपायै ॥ ताविवृणोति स एव ।
 हणप्रकार । सुहानुसुब धुसदिष्टै सामोक्तपानुगमेन च । प्रायेण वा ऋणी
 दाप्यो धर्म एव उदाहृत ॥ छप्रना याचित चार्थमानीय ऋणिकादनी । अवाहि
 तादि सङ्गृह्य दाप्यते यत्र सोपधि ॥ बद्धास्वगृहमानीय ताडनाद्यैरुपक्रमै । ऋणि
 को दाप्यते यत्र बलात्कार स उच्यते ॥ पुत्रदारपशू बद्धा कृत्वा द्वारोपवेशनम् । 10
 यत्र ऋणिको दाप्यतेऽर्थं तदाचरितमुच्यते ॥ अनुगमोऽनुसरणम् । प्राय प्रार्थना । अ
 वाहितमयस्यै दापितु दत्तमलङ्कारादि ॥ धर्मोद्युपायाना नियममाह कात्यायन ।
 राजान स्वामिन विप्र सान्त्वेनैव प्रदापयेत् । रिक्थिन सुहृद् वापि छलेनैव प्रदाप
 येत ॥ वणिज कर्षकाश्चैव शिल्पिनश्चान्नवीदृगु । देशाचारेण दाप्याः स्युर्दुष्टास
 पीड्य दापयेत् ॥ स एव । धार्योऽवरुद्धस्त्वृणिक प्रकाश जनससदि । यावद्दद्या 15
 तदादेय देशाचारस्थितिर्पथा ॥ अवरुद्धस्य विष्मूत्रशङ्कापामवरोधन निषेधयति स
 एव ॥ विष्मूत्रशङ्का यत्र स्याद्धार्यमाणस्य देहिन । पृष्ठतश्चानुगन्तव्यो निबध
 वा समुसृजेत् ॥ निबध स्वप्रतिनिधिभूत पुत्रादिकम् ॥ अवरुद्धो दर्शनप्रतिभुव
 गृहीत्वा भोजु मोक्तव्य इत्याह स एव ॥ स कृतप्रतिभूश्चैव मोक्तव्य स्यादिने दिने ।
 आहारकाले रात्रौ च निबधे प्रतिभू स्थित ॥ यो दर्शनप्रतिभुव नाधिगच्छेन्न वा 20
 श्रयेत् । स चारके निरोद्धव्य स्याप्यो वाऽऽवेद्य रक्षिण ॥ न चारके निरोद्धव्य
 आर्य प्रात्यपिक शुचि । सोऽनिबध प्रमोक्तव्यो निबद्ध शपथेन वा ॥ न वाश्रयेन्न
 दद्यात् । चारके कारागारे । रक्षिणो रक्षकानावेश स्याप्य । प्रात्यपिको विश्वास्य ॥
 बृहस्पति । पूर्णावधौ शान्तलाभमृणमुद्गाहयेदनी । कारयेद्वा ऋणी लेख्य चक्रवृ
 द्विव्यवस्थया ॥ पूर्णावधौ द्वैगुण्यादिके जति । अत एव शान्तलाभतोपपद्यते । धनी 25
 ऋणमुद्गाहयेत् गृहीयात् । वृद्धिमपि मूले प्रक्षिप्य तस्यापि वृद्धिकरण चक्रवृद्धि ॥
 नारद । अथ शक्तिविहीन स्यादृणी कालविपर्ययात् । शक्त्यपेक्षमृण दाप्य काले
 काले यथोदयम् ॥ मनु (अ० ८ श्लो० १७७) । कर्मणापि सम कुर्याद्विनिकस्याधम
 णिक । समोपकृष्टजातिश्च दद्याच्छ्रेयास्तु तच्छनै ॥ यन्तु याज्ञवल्क्य (व्य० श्लो०

(१) वी प १०१४ २ क० वि० व्य० मा०
 (२) वी० प० १०१ ४०१ क० वि०
 (३) वी० प० १०२ ४०१ क० वि० व्य० मा०
 (४) वी० प० १०२ ४०१
 (५) वी० प० १०२ ४०१
 (६) वी प० १०२ ४०२ क वि० सोऽपि
 बद्ध प्रोक्तव्यो निबद्ध शपथेन वा इति

वी(निरोदये सोऽनिबध प्रमोक्तव्यो निब
 ऋण शपथेन वा इति कर्मणाको
 (७) वी० प० १०४ ४०१ क० वि०
 (८) वी० प० १०४ ४०२ क० वि०
 (९) वी० प १०४ ४०२ क वि० वि०
 व्य० प० १०४ ४०२

४३) हीनजातिं परिक्षीणमृणार्थं कर्म कारयेत् । ब्राह्मणस्तु परिक्षीणं जनैर्दाप्यो यथो
 दयमिति ॥ तत्र ब्राह्मणपदमुत्कृष्टजातिप्ररम् ॥ स एव (व्य० श्लो० ४०) । प्रपन्न साध-
 यन्नर्थं न वाच्यो नृपतेर्भवेत् । साध्यमानो नृप गच्छन् दण्ड्यो दाप्यश्च तद्धनम् ॥
 गृहस्पति । प्रतिपन्नस्य धर्मोऽयं व्यपलापी तु ससदि । लेख्येन साक्षिभिर्वापि भावयित्वा
 5 प्रदाप्यते ॥ न रोद्धव्यं क्रियावादी सन्दिग्धेऽर्थे कथञ्चन । आसेधयस्त्वनासेध्यं दण्ड्यो
 भवति धर्मतै ॥ आसेधो राजाजयावरोध ॥ स एव । प्रदातव्यं यद्ववति न्यापतस्तद्दाम्य
 हम् । एव यत्रार्णिको ब्रूते क्रियावादी स उर्च्यते ॥ कात्यायन । पीडयेत्तु धनी यत्र
 ऋणिकं न्यायवादिनम् । तस्मादर्थात्स हीयेत तत्समं चाप्तुयाद्दमम् । गृहस्पति । अना-
 वेदा तु राजे यं सन्दिग्धेऽर्थे प्रवर्तते । प्रसह्य स विनेयः स्यात्स चाप्यर्थो न सिध्यति ॥
 10 यम । ऋणिकं सधनो यस्तु दौरात्म्यात् प्रपच्छति । राज्ञा दापयितव्यं स्याद्गृहीत्वा
 द्विगुणं तत ॥ याज्ञवल्क्य (व्य० श्लो० ४२) । राज्ञाऽधर्माणिको दाप्य साधि
 तादृशकं शतम् ॥ पञ्चरुं च शतं दाप्यं प्राप्तार्थो ह्युत्तमार्णिकः ॥ दशकं दशोत्त-
 रम् । दशाशो विंशाशश्चेत्यर्थः । तत्रैतावशो राज्ञोऽन्यदुत्तमर्णस्येति भावः ॥ दश-
 कमहणं निर्धनैकपरम् ॥ सधने तु विशेषमाह नारदः । ऋणिकं सधनो यस्तु
 15 दौरात्म्यात् प्रपच्छति । राज्ञा दापयितव्यं स्याद्गृहीत्वाऽशतं तु विंशकर्म ॥ शतमिति
 विंशतिरित्यर्थः ॥

अनेकोत्तमर्णानां युगपदुपस्थितौ क्रममाह याज्ञवल्क्य (व्य० श्लो० ४१) ।
 गृहीतानुक्रमादाप्यो धनिनामधर्माणिकः । दत्त्वा तु ब्राह्मणायैव
 ऋणदाने क्रमः । नृपतेस्तदनन्तरम् ॥ विवाहरत्नाकरे कात्यायनः । नानर्ण-

20 समवाये तु यदात्पूर्वकृतं भवेत् । तत्तदेवाग्रतो देयं राज्ञः श्रोत्रियतोऽनु च ॥ एकाहे
 लिखितं यत्र तत्र कुर्यादृणं समम् । ग्रहणं रक्षणं लाभमन्यथा तु यथाक्रमम् ॥ यस्य
 द्रव्येण यत्पण्यं साधितं यो विभावयेत् । तद्द्रव्यमृणिकेनैव दातव्यं तस्य नान्यथा ॥
 याज्ञवल्क्य (व्य० श्लो० ९३) । लेख्यस्य षष्ठेऽभिलिखेदत्त्वा दत्त्वाऽर्णिको धनम् ।
 धनी वीर्यगतं दद्यात्स्वहस्तपरिचिह्नितम् ॥ नारदः । लेख्यं दद्याद्विशुद्धं तदभावे
 25 प्रतिश्रवः । धनिकार्णिकयोरेव विशुद्धिः स्यात्परस्परम् ॥ प्रतिश्रवः प्रतिदानश्रवणाय
 शुद्धिपत्रम् ॥ ऋणादानेऽधमर्णस्यानिष्टफलमाह कात्यायनः । उद्धारादिकमादाय
 स्त्राक्षिणे न ददाति यः । स तस्य दातो भूयस्त्री पशुर्वा जायते गृहे ॥ उद्धार
 ऋणम् । आदिना याचितनिक्षेपयोर्महणम् । दातो गर्भदातः । भूयो मूल्योपात्तः ॥
 नारदः । याच्यमानं न दद्याच्चेदृणं वापि प्रतिग्रहम् । तद्द्रव्यं वर्धते तावदावत्को
 30 टिशतं भवेत् ॥ ततः कोटिशते पूर्णे वैष्टितस्तेन कर्मणा । अथ स्वरो वृषो दातो

(१) वी० प० १०४ १० २ व्य० मा०

(२) वी० प० १०४ १० २

(३) वी० प० १०४ १० २ क० वि०

(४) वी० प० १०४ १० २

(५) वि० व्य० प० १२ १० २ वी० प० १०४

१० २ व्य० मा०

(६) वी० प० १११ १० १ व्य० मा०

(७) नृणं (क) (ख)

(८) वी० प० १०५ १० १ क० वि०

(९) नो (क) (घ) (ङ) (च)

(१०) वी० प० ११० १० १ व्य० मा०

(११) वी० प० ११० १० २ व्य० मा०

भवेज्जमानि जमर्नि ॥ प्रतिग्रह दातु प्रतिश्रुतम् ॥ व्यासोऽपि । तपस्वी चाग्निहोत्री च ऋणवाग्निपते यदि । तपश्चेवाग्निहोत्र च सर्वं तदनिनो भवेत् ॥

गृहस्पति । ऋणमाप्सीपवत्पिभ्य पुत्रैर्देयं विभावितम् । पैतामह सम देय न देय त सुतस्य च ॥ याज्ञवल्क्य (व्य० श्लो० ५०) । पितरि प्रोषिते प्रेते व्यसनाभिष्टु तेषु वा । पुत्रपौत्रैर्ऋण देय निह्वे साक्षिभावितम् ॥ विशति 5
पुत्रगोत्राभ्यामृणम् । वर्षवपसा पुत्रादिना ऋण देयमित्याह नारद । भावाक्सव सरादिशापितरि प्रोषिते सुत । ऋण दद्यापितृव्ये च ज्येष्ठे भ्रातर्यथापि वा ॥ कात्यायन । विद्यमानेऽपि रोगात् स्वदेशाप्रोषितेऽप्यवा । विशासवसरादेयमृण पितृकृत तथा ॥ प्रोषितपद मृतस्याप्युपलक्षकम् ॥ अत एव विष्णु । धनघाहिणि प्रेते प्रत्रजिते द्विदशा समाः प्रोषिते वा तपुत्रपौत्रैर्धन देयम् ॥ नारद । पितर्युपरते 10 पुत्रा ऋण ददुर्ययाशन । विभक्ता अविभक्ता वा यो वा तामुद्देदुरम् ॥ कात्यायन । पितर्णे विद्यमाने तु न च पुत्रो धन हरेत् । देय तदधिके द्रव्यमृते पुनस्तु दाप्यते ॥ द्रव्यमृते इति सम्ब ध । द्रव्य विनेत्यर्थ ॥ गृहस्पति । पिन्पमेवाग्रतो देय पश्चादा मीयमेव च । तयो पैतामह पूर्व देयमेवमृण सदां ॥

याज्ञवल्क्य (व्य० श्लो० १७) । सुराकामश्रुतकृतं दण्डशुल्कावशिष्टकम् 1. ताभ्याभ्येयमृणम् । वृथादान तथैवेह पुत्रो दद्यान्न पैतृकम् ॥ गृहस्पति । सौरा शिरु वृथादान कामकोपप्रतिश्रुतम् । प्रातिभाव्य दण्डशुल्कशेष पुत्र न दापयेत् ॥ उशना ॥ दण्ड वा दण्डशेष वा शुल्क तच्छेषमेव वा । न दातव्य तु पुत्रेण यच्च न व्यावहारिकम् ॥

ऋणदानाधिकारिणा क्रममाह याज्ञवल्क्य (व्य० श्लो० ५१) । रिक्थग्राह 20 ऋण दाप्यो योषिद्ग्राहस्तथेव च । पुत्रो जन्याश्रितद्रव्य पुनहीनस्य रिक्थिनं ॥ द्वैव्यादिदोषयुक्ते पुत्रे विद्यमानेऽपि यो म्यापेन दोषाभावोऽप्यन्यापेन वा तत्पितृ रिक्थ हरते स रिक्थग्राह । एवमेव परस्त्रीदत्त योषिद्ग्राह । अनन्याश्रितद्रव्यत् त्प्रभयथापि । अन्याश्रितत्वरूपविशिष्टप्रतियोगिकाभावाद्द्रव्यरूपविशेषणमात्रप्रतियो गिकाभावाच्च ॥ अत्रादौ रिक्थग्राह तदभावे योषिद्ग्राहस्तदभावेऽनन्याश्रितद्रव्य पुत्र 25 तदभावे पौत्रो मूलमात्र तदभावे प्रपौत्रपत्नीकन्यादयो रिक्थिनो द्रव्यमाहिणश्चेद्गु रिक्थर्थ ॥ रिक्थग्रहणाभावे प्रपौत्रेण पन्यादिभिश्च न देयम् । रिक्थं चाल्पमपि गृहीत भूपसोपि ऋणापाकरणे प्रयोजकम् ननु तसम ततोधिकमेव वेति नियमः । पुत्रही

- | | |
|--|---|
| (१) वी० प० ११० १० २ क० वि० | १० २ क० वि० व्य० मा० अत ऊर्ध्वं |
| (२) क० वि० व्य० मा० | पितृ पुत्रा इति मिताश्रयकरणाकरणयो |
| (३) वी० प० १०५ १० २ | पथमपाद |
| (४) वी० प० १०५ १० २ क० वि० | (५) वी० प० १०५ १० २; व्य० मा० |
| (५) मि० व्य० प० २० १० २ वी० प० १०५ १० २ क० वि० | (१०) वी० प० १०५ १० २; व्य० मा० क० वि० |
| (६) वी० प० १०५ १० २ क० वि० व्य० मा० | (११) वी० प० १०५ १० २; व्य० मा० क० वि० |
| (७) वी० प० १०५ १० २ क० वि० | (१२) वी० प० १०५ १० २ |
| (८) मि० व्य० प० २० १० २ वी० प० १०५ १० २ क० वि० | (१३) मि० व्य० प० २० १० २ वी० प० १०५ १० २ क० वि० |

नस्योत्तमर्णस्य रिक्थिनो द्रव्यग्रहणाधिकारिण पत्नीकन्यादय पत्यादीनामधमर्णादृण
 गृहीषुरिखन्वोर्जन्तमपादार्य ॥ विष्णुः । सपुत्रस्य वाप्यपुत्रस्य रिक्थग्राही ऋण
 दद्यादिति ॥ वृहस्पति । स्त्रीहारी च तथैव स्यादभावे धनहारिणं ॥ कात्या-
 यन । ऋण तु दापयेत्पुत्र यदि स्यान्निरुपद्रव । द्रविणार्हश्च धुर्यश्च नान्यथा
 ५ दापयेत्सुतम् ॥ पूर्वं दद्याद्धनग्राहः पुत्रस्तस्मादनन्तरम् । योपिद्वाह सुताभावे पुत्रे
 वात्यन्तनिर्धने ॥ नारदः । या तु सप्रधनैव स्त्री सापत्या चान्यमाश्रयेत् ॥ सोऽस्या
 दद्यादृण भर्तुस्तत्तज्जेदा तथैव ताम् ॥ कात्यायन । निर्धनेरनपत्नैस्तु यत्कृत शौ-
 ण्डिकादिभिः । तस्त्रीणामपि भोक्ता तु दद्यात्तदृणमेव हि ॥ नारद । धनस्त्री-
 हारिपुत्राणामृणभ्राग्यो धन हरेत् । पुत्रोऽसतो स्त्रीधनिनो स्त्रीहारी धनिपुत्र
 10 योरिति ॥ सधनपुत्राभावे स्त्रीहारी ऋण दद्यादित्यन्वयादार्य । पूर्वोक्तयाज्ञवल्क्य-
 वाक्यात् ॥ कात्यायनः । प्रोषितस्यामतेनापि कुटुम्बार्थमृण
 कृतम् । दासस्त्रीमातृशिव्यैर्वा दद्यात्पुत्रेण वा भृगु ॥ याज्ञव
 ल्क्य (व्य० श्लो० ४६) । न योक्तिपतिपुत्राभ्या न पुत्रेण कृत पिता । दद्यादृते
 कुटुम्बार्थान्न पति स्त्रीकृतं तयो ॥ कात्यायन । देय प्रतिश्रुत यत्स्याद्यच्च स्यादानुमा-
 15 दितम् ॥ नारद । कृतं वा यदृणं कृच्छ्रे दद्यात्पुत्रस्य तत्पितरौ ॥ याज्ञवल्क्य (व्य०
 श्लो० ४८) । गोपशौण्डिकशैलूषरजकव्याधयोपिताम् । ऋणं दद्यात्पतिस्तासां यस्मा
 दृत्तिस्तदाश्रयो ॥ स एव (व्य० श्लो० ४९) । प्रतिपन्न स्त्रिया देय पत्या वा सह
 यत्कृतम् । सपद्भृतमृणं यद्वा नान्यस्त्री दातुमर्हति ॥ अपतिपन्नमपि रिक्थग्राहिणी
 स्त्री दद्यात् । तथा च कात्यायनः । मर्तुकामेन या भर्त्रा उक्ता, देयमृण तया ।
 20 अप्रपन्नापि सा दाप्या धन दद्यात्स्थित स्त्रियां ॥ नारद । पुत्रिणी तु समुत्सृज्य पुत्र
 स्त्री यान्यमाश्रयेत् । तस्या ऋण हरेत्सर्वं नि स्वाया पुत्र एव तु ॥ इदं तु रिक्थग्राह-
 पुत्रपरम् ॥ नारद । पितृव्येणाविभक्तेन भ्रात्रा वा यदृण कृतम् । मात्रा वा यत्कुटु-
 म्बार्थं दद्युस्तत्सर्वरिक्थिनं ॥ उत्तमर्णतत्पुत्राद्यभावे ऋणदाने प्रकारमाह नारद ।
 ब्राह्मणस्य तु यदेय सान्वयश्च न चास्ति स । निर्वपेत्सकुल्येषु तदभावेऽस्य बहुषु ॥
 25 यदा तु न सकुल्या स्युर्न च सम्बन्धिवाग्धवा । तदा दद्याद्द्विजेभ्यस्तु तेष्वसत्स्वप्नु
 निक्षिपेत् ॥ प्रजापतिरपि ॥ बन्धुभावेऽपि विभेभ्यो देय क्षेप्य जलेऽपि वा ॥ जले क्षिप्त
 तयापौ च धन स्यात्वारलौकिकम् ॥ यदा तु जलादौ क्षिप्ते धन्यायाति तदासौ
 प्राप्नोति ॥

॥ इति ऋणादानप्रकरणम् ॥

- (१) वी० प० १०९ पृ० २
 (२) वी० प० १०८ पृ० २
 (३) वी० प० १०७ पृ० २ व्य० मा०, क० वि०
 (४) वी० प० १०८ पृ० १ क० वि० व्य० मा०
 (५) वी० प० १०९ पृ० १, व्य० मा०
 (६) वी० प० १०९ पृ० १
 (७) वी० प० १०९ पृ० २

- (८) 'पत्नी (ग) (घ)
 (९) वी० प० १०९ पृ० २ धनं यथाधितं स्त्रिया'
 इत्यन्तिमभरणो वीरमिचोदये
 (१०) वी० प० १०९ पृ० २
 (११) वी० प० ११० पृ० १
 (१२) वी० प० ११० पृ० १, क० वि०, व्य० मा०
 ८

॥ अथ निक्षेपः ॥

नारद । स्वद्रव्यं यत्र विसृज्यमानं विदुःशिक्षितः । निक्षेपो नाम तत्प्राप्तं
व्यवहारपदं बुधैः ॥ असद्व्यवहारात्तद्विज्ञातं समुद्रं यन्निधी-
निषेपः ।

यते । तं जानीयाद्गुणनिधिं निक्षेपं गणितं विदुः ॥ बृहस्पतिः ।

ददतो यद्भवेत्पुण्यं हेमकुप्याम्बरादिकम् । तस्यां पालयतो न्यासं तथैव शरणागतम् ॥ १

स्थापितं येन विधिना येन यच्च यथाविधम् ॥ तत्रैव तस्य दातव्यं न देयं प्रत्यनन्तरे ॥

न्यासो निक्षेपः । प्रत्यनन्तरं स्थापयितुं सन्निहितः ॥ मनु (अ० ८ श्लो० १९१) ।

यो निक्षेपं नार्पयति यश्चानिक्षिप्य याचते । तावुभौ चौरवच्छास्यौ दाप्यौ वा तत्सम-

दमम् ॥ बृहस्पतिः । भेदेनोपेक्षया न्यासं महीतां यदि नाशयेत्* । याच्यमानो न

दद्याद्वा दाप्यं तत्सोदयं भवेत् ॥ भेदं स्वद्रव्यतारतम्यम् । तेन स्वद्रव्येण सहोपेक्षया 10

नाशे न दोषः ॥ याज्ञवल्क्य (व्य० श्लो० ६७) । आर्जवन्त्वेच्छया दण्ड्यो दाप्यं

स्व चापि सोदयम् ॥ आर्जव भोगवृद्धार्थप्रयोगादिनोपजीवन् । उदयो वृद्धिः ॥ तस्यां

विशेषमाह कात्यायनः । निक्षेपं वृद्धिशेषं च क्रयं विक्रयमेव च । याच्यमानं न

चेदद्याद्दुर्धते पञ्चकं शतमिति ॥ मनु (अ० ८ श्लो० १९२) । निक्षेपस्यापहर्तारं

तत्समं दापयेदमम् ॥ तयोपनिधिहर्तारं विशेषणैव पार्थिवं ॥ बृहस्पतिः । देवराजोप 15

घातेन यदि तन्नाशमाप्नुयात् । गृहीतेद्रव्यसहितं तत्र दोषो न विद्यते ॥ याज्ञवल्क्य

(व्य० श्लो० ६६) । न दाप्योऽपहृतं तनुं राजदैविकतस्करैः ॥ मनु (अ० ८

श्लो० १८६) । स्वयमेव तु यो दद्यात्मृतस्य प्रत्यनन्तरे । न स राजाभियोक्तव्यो न

निक्षेपुश्च बभूवि ॥ प्रत्यनन्तरं सन्निहितः । प्रमाणं विनाधिकविषये नाभियोक्तव्यं

इत्यर्थः ॥ सर्वमप्यमुं निक्षेपन्यायमयत्राप्यतिदिशति बृहस्पतिः । अन्वाहिते याचितके 20

शिल्पिन्यासे सवधके । एष एवोदितो धर्मस्तथा च शरणागतः ॥ अन्वाहितममुकेन

मयि स्थापितं च त्वया तस्मै देयमिति पुरुषात्तरहस्तेऽर्पितम् । याचितमुद्राहादौ

शोभाशर्थं नीतमलङ्कारादि । शिल्पिन्यासे हेमकरादिषु कुण्डलाद्यर्थं निक्षेपम् ॥

नारदोऽपि । एष एव विधिर्दृष्टो याचिताऽन्वाहितादिषु । शिल्पिपूषनिधौ न्यासे प्रति

न्यासे तथैव च ॥ प्रतिन्यासं स्वामिना यत्र निक्षिप्तं तेनाप्ययत्र निक्षिप्तम् ॥ राजदै- 25

वादिनष्टस्यापि शिल्पिनस्तस्य काचि प्रतिदानमाह कात्यायनः । यश्च सक्रियते

न्यासो दिवसे परिनिष्ठितः । तदूर्ध्वं स्थापयेच्छिल्पी दाप्यो देवाहर्तवेऽर्पितम् ॥ नारदः ।

मूल्याष्टभागो हीयेत सक्कद्वीतस्य वाससः । द्विपादस्त्रिस्तृतीयाशश्चतुर्धितेऽर्धमेव च ॥

(१) मि० व्य० प० ४६५० १ वी० प० १११
५० २ क० वि० व्य० मा०

(२) वी० प० ११२५० १ व्य० मा० क० वि०

(३) वी० प० ११२ ५० १

(४) वी० प० ११२ ५० २ क० वि० व्य० मा०

(५) मि० व्य० प० २६५० २ वी० प० ११२
५० २ क० वि०

(६) वी० प० ११२ ५० १ व्य० मा०

(७) वी० प० ११२ ५० १ व्य० मा० अचोत्तराध
एकीतद्रव्यं इत्यत्र महीसुद्रं इति
अत्रिपाठः (च)

(८) वी० प० ११२ ५० १ क० वि०

(९) वी० प० ११४ ५० १ व्य० मा०

(१०) मि० व्य० प० २० ५० १ वी० प० ११४
५० १ व्य० मा०

(११) वी० प० ११४ ५० १

अर्धक्षयान्तु परत पादाशापचय क्रमात् ॥ याज्ञवल्क्यः (व्य० श्लो० २३८) ।
 वसानस्त्रीन् पणान् दण्ड्यो नेजकस्तु पद्माशुकम् । विक्रयावक्रपाधानयाचितेषु पणान्
 दशं ॥ अवरुयो भाटक गृहीत्वान्यत्रार्पणम् । आधानमार्धीकरणम् । सुवर्णभिन्नधा-
 तावप्रो ध्मायमाने हासनियममाह स एव (व्य० श्लो० १७८) । अग्रे सुवर्णमक्षीण
 ५ रजते द्विपलं शते । अष्टौ त्रपुणि सीसे च ताम्रे पच दशार्थसि ॥ इतोऽधिके रूप्यादे
 क्षये हेमकारादेर्दण्ड ॥ कचिद्द्वस्त्राद्यर्थं तन्तुसमर्पणे वृद्धो विशेषमाह स एव (व्य०
 श्लो० १७९) । शते दशपला वृद्धिरौर्णकार्पाससोत्रिके । मध्ये पञ्चपला वृद्धि सूक्ष्मे
 तु त्रिपला मता ॥ काचित् क्षयमाह स एव (व्य० श्लो० १८०) । कार्मिके रोमबद्धे च
 त्रिंशद्भागक्षयो मत्तैः । न क्षयो नच वृद्धिश्च कोशेये वल्कलेषु चेति ॥ कार्मिके सिद्ध-
 10 पट्टादौ पट्टसूत्रादिना स्वस्तिकाद्याकारनिर्माणे ॥ नियतावधिके शिल्पिन्यस्तेष्वधिमध्ये
 याचितेऽदत्ते नष्टेऽपि च शिल्पिनो दोषाभावमाह स एव । यदि तत्कार्यमुद्दिश्य काल
 परिनियम्य वा । याचितोऽर्धकृते तस्मिन्नप्राप्ते तु न दाप्यते ॥ एतद्विपर्ययमाह स एव ।
 प्राप्तकाले कृते कार्ये न दद्याद्याचितोऽपि सन् । तस्मिन्नष्टे हते वापि ग्रहीता मूल्य-
 मावहेत् ॥ स एव । यो याचितकमादाय न दद्यात्प्रतियाचित । स निगृह्य बलादाप्यो
 15 दण्ड्यश्च न ददाति यं ॥

॥ इति निक्षेपप्रकरणम् ॥

॥ अथास्वामिविक्रयः ॥

व्यासः । याचितान्वाहितन्यास हत्वा चान्यस्य यद्धनम् ॥ विक्रीयते स्वाम्यभावे
 स ज्ञेयोऽस्वामिविक्रयः ॥ कात्यायनः । अस्वामिविक्रय दानमार्धि वा विनिवर्तयेत् ॥
 20 अस्वामीति प्रयुक्तं पदं क्रियाविशेषणं च ॥ नारदः । प्रकाशतं क्रयं शुद्धं त्रेतु स्तेय
 रहं क्रयात् ॥ अस्वाम्यनुमताद्वासाद्धसतश्च जनाद्ग्रहः । हीनमूल्यमवेलाया व्रीणस्तदो-
 षभाभवेत् ॥ तदोषं चौरदोषं ॥ याज्ञवल्क्यः (व्य० श्लो० १७९) । आगमेनो-
 पभोगेन नष्टं भाष्यमतोऽन्यथा । पञ्चबन्धो दमस्तस्य राज्ञे तेनाविभाविता ॥ पञ्चबन्धो

(१) वी० प० ११५ पृ० १, व्य० मा०

(२) वी० प० ११५ पृ० १

(३) वी० प० ११५ पृ० १, क० वि०

(४) ग (क) (उ) । मिताक्षरावीरमिधोदय-
 दोरुप्यरमेव

(५) वी० प० ११५ पृ० २ क० वि० व्य० मा०
 एतन्कात्यायनीयमित्वा वीरमिधादय
 माधशाया पत्नीयते

(६) वी० प० ११५ पृ० १ क० वि० व्य०
 मा० तर्धेदमरि कात्यायनीयम्

(७) वी० प० ११५ पृ० २ तवर्दे कात्यायनी
 यमित्युपन्यस्तम्

(८) वी० प० ११५ पृ० २

(९) प्रकाशत्रयत शक्ति इति मिताक्षरावीरमि
 धोदययोः । इत्यमस्तामिनिर्णयं प्राप्य
 स्वामां नदानयात् इत्यस्य पूर्वा मिता
 क्षरावीरमिधादययोऽवयवतः ।

(१०) वी० प० ११५ पृ० १, क० वि० मि० व्य०
 प० ११५ पृ० १

(११) वी० प० ११५ पृ० २, क० वि०, व्य०
 मा०, अथ आशान्तं 'तेनाविभाविता'
 इत्यथ 'तवमिभाविता इति पाठः (घ)

(३) (उ)

अर्धक्षयान्तु परत पादाशापचय. क्रमात् ॥ याज्ञवल्क्यः (व्य० श्लो० २३८) ।
 वसानस्त्रीन् पणान् दण्ड्यो नेजकस्तु पद्माशुक्रम् । विक्रयावक्रपाधानयाचितेषु पणान्
 दशं ॥ अवक्रयो भाटक्रु गृहीत्वान्यत्रार्पणम् । आधानमाधीकरणम् । सुवर्णमिन्नधा-
 तावमो ध्यापमाने हासनिपममाह स एव (व्य० श्लो० १७८) । अग्रे सुवर्णमक्षीण
 5 रजते द्विपलं शते । अष्टौ प्रपुणि सीसे च ताम्रे पच दशार्थसि ॥ इतोऽधिके रूप्यादे-
 क्षये हेमकारादेर्दण्डः ॥ कचिद्वस्त्राद्यर्थं तन्नुसमर्पणे वृद्धो विशेषमह स एव (व्य०
 श्लो० १७९) । शते दशपला वृद्धिरौर्णकार्पाससौत्रिके । मध्ये पञ्चपला वृद्धि सूक्ष्मे
 तु त्रिपला मर्ता ॥ कचित् क्षयमाह स एव (व्य० श्लो० १८०) । कार्मिके रोमवद्धे च
 विशद्वागुक्षयो मर्तु । न क्षयो नच वृद्धिश्च कौशेये बल्कलेषु चेति ॥ कार्मिके सिद्ध-
 10 पट्टादौ पट्टसूत्रादिना स्वस्तिकाद्याकारनिर्माणे ॥ नियताधिके शिल्पिन्यस्तेऽवधिमध्ये
 याचितेऽदत्ते नष्टेऽपि च शिल्पिनो दोषाभावमाह स एव । यदि तत्कार्यमुद्दिश्य कालं
 परिनियम्य वा । याचितोऽर्धकृते तस्मिन्नप्राप्ते तु न दाप्यते ॥ एतद्विपर्ययमाह स एव ।
 प्राप्तकाले कृते कार्ये न दद्याद्याचितोऽपि सन् । तस्मिन्नेष्टे हते वापि ग्रहीता मूल्य-
 मावहेत् ॥ स एव । यो याचितकमादाय न दद्यात्प्रतियाचित । स निगृह्य बलादाप्यो
 15 दण्ड्यश्च न ददाति यं ॥

॥ इति निक्षेपप्रकरणम् ॥

॥ अथास्वामिविक्रयः ॥

व्यासः । याचितान्वाहितन्यास हत्वा चान्यस्य यदनम् ॥ विक्रीयते स्व
 स ज्ञेयोऽस्वामिविक्रय ॥ कात्यायन । अस्वामिविक्रय दानमाधि वा विनिवर्तयेत् ॥
 20 अस्वामीति श्यरू पद क्रियाविशेषण च ॥ नारद । प्रकाशत कर्षः शुद्ध वेतु स्तेय
 रह क्रयात् ॥ भस्वाग्न्यनुमतादासाद्धसतश्च जनाद्रह । हीनमूल्यमवेलाया व्रीणस्तदो-
 पभाग्भवेत् ॥ तदोष चौरदोष ॥ याज्ञवल्क्य (व्य० श्लो० १७१) । आगमेनो-
 पभोगेन नष्ट भाव्यमतोऽन्यथा । पञ्चबन्धो दमस्तस्य रजि तेनाविभाविने ॥ पञ्चबन्धो

(१) वी० प० ११५ पृ० १, व्य० मा०

(२) वी० प० ११५ पृ० १

(३) वी० प० ११५ पृ० १, क० वि०

(४) ग (क) (उ) । मितान्शरार्थीरपिशोदय-
 धारपरमेव

(५) वी० प० ११४ पृ० २ क० वि० व्य० मा०
 एतन्कात्यायनीयमिति वारपिनादय
 माधवाभा पर्यायत

(६) वी० प० ११४ पृ० २ क० वि० व्य०
 मा० नर्धवेदमपि कात्यायनीयम

(७) वी० प० ११४ पृ० २ तवेदं कात्यायनी

(८) वी० प० ११५ पृ० १

(९) प्रकाशकयन शुद्धि इति मितभाष्यार्थमि
 धादययो । द्रव्यमस्वामिविनीत माय
 र्वासी तदाशुयात् इत्यन्य पूर्वा मित
 क्षरार्थमिच्छोदययादृश्यत ।

(१०) वी० प० ११५ पृ० २, क० वि०, मि० व्य०
 प० ११५ पृ० १

(११) वी० प० ११५ पृ० २ क० वि०, व्य०
 मा०, अथ शक्यात 'तेनाविभाविने'
 इत्यप 'तन्मिभाविने' इति पाठ (घ)

(४) (उ)

नष्टद्रव्यपञ्चमाश ॥ नाष्टिकोपपत्नसाक्षिणा विरुद्धोक्तौ नष्टद्रव्याद्विगुण दण्डमाह
 व्यास । वादी चे'मागितं द्रव्य साक्षिर्भन विभावयेत् । दाप्य स्याद्विगुण दण्डं क्रेता
 तद्द्रव्यमर्हति ॥ क्रेतु कृत्यमाह स एव । मूलं समाहृते क्रेता नाभियोज्य कथंचन ।
 मूलेन सह वादस्तु नाष्टिकस्य विधीयते ॥ नृहस्पति । विक्रेता दर्शितो यत्र
 हीयते व्यवहारत । क्रेत्रे रात्रे मूल्यदण्डौ प्रदद्यात्स्वामिने धनम् ॥ कात्यायन । मूला 5
 नयनकालश्च तत्र देयोऽध्वसउख्येषा ॥ असमाहायमूलस्तु क्रयमेव विशोधयेत् । विशो
 धिते क्रये राज्ञा वक्तव्यं स न किंचन ॥ अभियोक्ता धनं कुर्यात्प्रथमं ज्ञातिभि
 स्वरुम् । पश्चादाभिविशुद्धयर्थं क्रयं क्रेता स्ववधुभिः ॥ क्रेत्रा क्रये साधितेऽपि द्रव्य
 नाष्टिक एव लभते ॥ तथाच मनु (अ० ८ श्लो० २०२) । अथ मूलमनाहार्यप्रका
 शक्रयशोधितम् । अदण्ड्यो मुच्यते राज्ञा नाष्टिको लभते धनम् ॥ अनाहार्यप्रदर्श 10
 प्रकाशेन ऋषेण शोधितं द्रव्यमित्यर्थं ॥ कात्यायन । अनुपस्थापय मूलं क्रयं वाप्य
 विशोधयन् । यथाभियोगं धनिने धनं दाप्यो दमं च सै ॥ नृहस्पति । वणिग्वी
 धीपरिगतं विज्ञातं राजपूरुषैः । अविज्ञाताश्रयाकीतं विक्रेता यत्र वा मृतं ॥ स्वामी
 दन्तार्धमूल्यं तु प्रगृहीतं स्वरुं धनम् । अर्धं द्वयोरपि ह्युत तत्र स्याद्यवहारत ॥
 मरीचि । अविज्ञातनिवेशज्ञाद्यत्र मूलं न लभ्यते । हानिस्तत्र समा कल्प्या क्रेतुना 15
 ष्टिकयोर्द्वयो ॥ निवेशो विक्रेतृस्थलम् ॥ नारद । उद्विष्टमेव भोक्तव्यं स्त्री पशुर्वपुधापि
 वा । अनर्पितं तु यो भुङ्क्ते भुक्तभोगं प्रदापयेत् ॥ उद्विष्टमनुज्ञातम् भुक्तभोगम्
 भोगानुरूपकं भाटकम् ॥ याज्ञवल्क्य (व्य० श्लो० १७३) । शौल्बिके स्थान
 पालैर्वा नष्टापहृतमाहृतम् । अर्वाकसवसरास्वामी हरेत् परतो नृपं ॥ यत्तु मनु
 (अ० ८ श्लो० ३०) प्रनष्टस्वामिनो द्रव्यं राजा व्यब्धं निधापयेत् । अर्वाक-यब्धत्वाद् 20
 रे'स्वामी परतो नृपतिर्हेरते' तच्छब्दोत्रियस्वामिकद्रव्यविपयम् ॥ स एव (अ० ८
 श्लो० ३३) । आददीताथ पद्भ्यां प्रनष्टाधिगताभृष । दशमं द्वादशं वापि गता धर्म
 मनुस्मरन्ति ॥ तत्र प्रथमे वर्षे सर्वं दद्यात् । द्वितीये वर्षे द्वादश
 तत्र राज्ञा भागं । भागं गृहीत्वा दद्यात् । तृतीये वर्षे दशमम् । चतुर्थीदो षष्ठमिति ।

- (१) वी० प० ११९५०२ क० वि
 (२) वी० प० ११७५०१ व्य० मा एत
 नृहस्पतिवचनमिति धिताश्रयायम् (य०
 प० ६९५०२) उभयघरणादौ मूले
 इत्यत्र मूल्ये इति वीरमिचोदये
 (३) वी० प० ११७५०१ क० वि० य० मा
 (४) देयो योजनसद्व्यया इति माधववीर
 मिचोदययो वी० प० ११७५०१ इदं गौत
 मीयमि'यपन्व्यस्तं धिताश्रयायम् (व्य० प०
 ६९५०२) वार्हस्पत्यमिति कमलाकरे
 (५) मि० य० प० ६९५०२ वी० प० ११७५०१
 व्य० मा० क० वि० इदं असमानार्थं
 इत्यादि वचनश्रयं नारदमनू इत्यपक्रम्य
 वीरमिचोदय उपयस्तम् । प्रथमवचनं तु

- धिताश्रया मानवमिति कमलाकरे च
 वार्हस्पत्यमि'यपयस्तम्
 (६) वी० प० ११७५०२ क० वि व्य० मा०
 वचनादौ अथ मूलमनाहार्यप्रकाशक्रयशो
 धित इति कुम्भकमन्सम्मतं पाठं अथ
 मूलमनाहार्यम् इति माधववीरमिचोदयया
 (७) वी० प० ११७५०२ क० वि०
 (८) वी० प० ११७५०२ व्य० मा० एते का
 त्यायनवचन इति माधववीरमिचोदययो
 (९) वी० प० ११८५०१ क० वि० व्य० मा०
 (१०) वी० प० ११८५०१
 (११) वी० प० ११८५०१ मि० व्य० प० ७३
 ५०१ क० वि०
 (१२) मि० व्य० प० ७०५०१

हरेत् परतो नृप इत्येतस्वामिन्यनागते व्यञ्जादूर्ध्वं व्ययीकरणाभ्यनुज्ञामात्रपरम् आगते तु स्वामिनि व्ययीकृतमपि देयमिति मिनाक्षरायाम् (व्य० प० १६ पृ० २) ॥ इदं तु स्वामिनोऽज्जाने । यदा त्वमुक्त इदं द्रव्यं विस्मृत्य गत इत्यवधारणं तदा त्रिवर्षादूर्ध्वमपि लभते । राज्ञोऽपि न व्ययाद्यधिकारः । भागं तु किञ्चिद्गृहीयादेव ॥

5 परस्वामिकनष्टलब्धपशूनामेकदिनरक्षणे भृतिमाह याज्ञवल्क्य (व्य०श्लो० परस्वामिकनष्टलब्ध- १७४) । पणानेकशफे दद्याच्चतुर पञ्च मानुष्ये । महिषोऽष्टगवा गृह्णां भृति । द्वौ द्वौ पादंपादमजाविके ॥ भक्षितं तु देयमेव ॥

निधिप्राप्तो यद्भवत्ययम् । (व्य० श्लो० ३४।३५) । राजा लब्ध्वा निधिं दद्याद्विजे भ्योऽर्धं द्विजं पुनः । विद्वानशेषमादद्यात् सर्वस्य प्रभुर्यत ॥

10 निधिप्राप्ति इतरेण निधो लब्धे राजा पष्ठाशमाहरेत् । अनिर्वेदितविज्ञानो^१ दाप्यमन दण्डमेव चेति ॥ यदा तु कश्चिद्विद्वानादिना स्वकीय निधिं भावयति तदाधिगन्त्रे द्वादशं भागं दत्त्वा स्वयं पठ गृहीत्वा तस्मै दद्यात् । यदाह मनु (अ० ८ श्लो० ३५) ममायामिनि^२ यो द्रूयानिधिं सत्येन मानवः । तस्याददीत पद्भ्यां राजा द्वादशमेव चेति ॥ द्वादशस्वधिगन्त्रे चोर्द्धत प्रत्याह स एव (अ० ८ श्लो० ४०) । दान-
15 व्यं सर्ववर्षेभ्यो राजा चोर्द्धत धनम् । राजा तदुपभुञ्जानश्चारीत्याप्रीतिं त्रिन्विषंम् ॥ यदा व्याहरणे ऽशक्तस्तदाह कृष्णद्वैपायन ॥ प्रत्याहर्तुं मशक्तस्तु धनं चोर्द्धत यदि स्वकीयात्तद्वि देयं स्यादशक्तेन महीभृतेति ॥

॥ इत्यस्वामिधिक्रयनिरूपणम् ॥

॥ अथ सम्भूयसमुत्थानम् ॥

20 नारद । बलिदत्तभृतयो यत्र कर्म सम्भूय कुर्वते । तत्सम्भूयसमुत्थानं व्यवहारपद स्मृतम् ॥ गृह्णन्ति ॥ बहूनां सम्मतो यस्तु दद्यादेको धनं नरः । करणं कार्येद्वापि सर्वैरेव कृतं भवेत् ॥ परीशरा साक्षिगस्तु तएवोक्ता परस्परम् । सन्दिग्धेषु^३ बन्धुनायां नयेद्विद्वेषसमुत्था ॥ यः कश्चिद्व्यञ्जस्तेषां विज्ञानं प्रयच्छिरेत् । शर्पणः सोऽपि शोष्य^४ स्यात्सर्वत्रादेव्य विधिं ॥ याज्ञवल्क्य (व्य० श्लो० २९५।२९६) । जिह्मस्ये पुनिर्लाभमशक्तोऽप्येन कारयेत् ॥ प्रतिरिद्धमनादिष्टं प्रमादाद्यथ नाशितम् । तत्तद्वादिश्रिगथ रक्षिता दशमाशभार्क ॥ कान्यायन । शिष्यकाभिगतुशला आ-

(१) मन्थे (क) (घ) (ङ) (च)

(२) ना इतिमित्तस्यार (व्य० प० १७७)

(३) इति चोर्द्धतुं नरैः च । म परादत्त सार्धं तत्र भृति

(१) पृ० पृ० १७७

(२) पृ० ११८७३३ क० पृ० १७७

(३) पृ० ११८७३३ क० पृ० १७७

(४) पृ० ११७७३

चार्याश्चेति शिल्पिन । एकद्वित्रिचतुर्भागान् हरेयुस्ते यथोत्तरम् ॥ शिष्यका शिष्या ।
 रैकसेके भाग ॥ अभिज्ञा ज्ञानवन्त । कृशला दक्षा । आचार्या नूतनमार्गप्रव-
 र्तका ॥ गृहस्थति । हर्म्यं देवगृह वापि धार्मिकोपस्कराणि
 च । सम्भूय कुर्वता तेषा प्रमुखो द्यशयर्हति ॥ स एव । नतंकानामेव एव धर्मं सद्भि-
 रुदाहृतः । तालज्ञो लभते लर्षं गायनास्तु समाशिनै ॥ कात्यायन ॥ तेषा चेतप्रस्त- 5
 ताना च ग्रहण समवाप्नुवात् । तन्मोक्षणार्थं यदत्त वहेयुस्ते यथाशत ॥ वणिजा
 कर्षकराणां च चोराणां शिल्पिना तथा । भनियम्याशकर्तृणा सर्वेषामेव निर्णयं ॥
 ॥ इति सम्भूयसमुत्थानम् ॥

॥ अथ दत्ताप्रदानिकम् ॥

नारद । दत्ता द्रव्यसम्पत्त्य पुनरादातुमिच्छति । दत्ताप्रदानिक नाम 10
 दत्ताप्रदानिकम् । व्यवहारपद हि ततं ॥ असम्पत्तिं क्रियाविशेषणम् निविद्ध-
 मित्यर्थं ॥ स एव । अथ देयमदेयं च दत्तं चादत्तमेव च ।
 व्यवहारे स वित्तयो दानमार्गश्चतुर्विधः ॥ अन्वाहित याचितकमाधि साधारणं च
 यत । निक्षेप पुत्रदाराश्च सर्वस्व चान्वये सति ॥ अदेयान्या-
 हुराचार्या यच्चान्वयस्मे प्रतिश्रुतम् ॥ अत्र पुत्रदारातेषु स्वत्वा- 15
 भावात्तद्विषये नान्तरिक्षे न दिवीतिवन्निषेधानुवादमात्रम् ॥ एतेन स्वकुटुम्बाविरो-
 धेन देयं दारगुहादृते इति याज्ञवल्कीय (व्य० श्लो० १७५) पर्युदासोऽपि
 व्याख्यात ॥ पुत्रदारेषु स्वत्वाभाव पूर्वमुपपादित स्वत्वविवादे ॥ एतद्दाने न केवल
 व्यवहारासिद्धिं किंतु प्रायश्चित्तमपीत्याहैतानि प्रकृत्य दक्ष ॥ यो ददाति स मू-
 दात्मा प्रायश्चित्तीयते नर ॥ मनु । अदेयं यश्च गृह्णाति यश्चादेयं प्रयच्छति । 20
 तावुभौ चौरवच्छास्यौ दाप्यौ चोत्तमसाहसमिति ॥ देयमाह
 वृहस्पति । कुटुम्बभक्तवसनादेयं यदतिरिच्यते ॥ अवश्यं
 देयमाह कात्यायन । स्वेच्छया य प्रतिश्रुत्य ब्राह्मणाय प्रतिग्रहम् । न दद्यादृणव-
 दाप्यं प्राप्नुयात्पूर्वसाहसम् ॥ गौतम । प्रतिश्रुत्याप्यधर्मसयुक्ताय न दद्यादिति ॥
 वृत्तेर्दानकृत्यौ प्रतिषेधति व्यास । ये जाता येऽप्यजाताश्च ये 25
 च गर्भेष्ववस्थिता । वृत्तिं च तेऽभिकाङ्क्षन्ति न दानं न च
 विक्रयं इति ॥ दत्तादत्तभेदानाह नारद । दत्तं सप्तविधं प्रोक्त-

- (१) वी० प० १२०१०१२ क० वि० व्य० मा०
 (२) वी० प० १२०१०१२ क० वि०
 (३) क० वि० वी० प० १२०१०१२
 (४) वी० प० १२११०१२ क० वि०
 (५) वि० व्य० प० १०१०१२ वी० प० १२१
 १०१ क० वि०
 (६) तैत्तिरीयसंहिताया पञ्चमकाण्डे द्वितीया
 अध्याये सप्तमानुवाके

- (७) व्य० मा०
 (८) वी० प० १२११०१२
 (९) वी० प० १२११०१२ क० वि० व्य० मा०
 यत्प्रभुपुत्रं केष्वनुपलभ्यमग्निं दं मुमुक्षुः
 येष्विति वीरयिषोदयादितो विधीयते
 (१०) वी० प० १२११०१२ क० वि० व्य० मा०
 (११) वि० प० १२११०१२ क० वि०
 (१२) क० वि०
 (१३) वी० प० १२११०१२ क० वि० व्य०

मदत्त षोडशात्मकम् । पण्यमूल्य भृतिस्तुष्ट्या स्नेहाप्रत्युपकारत ॥ श्रीशुक्लानुग्रहा
 र्याप दत्त दानविदो विदुः ॥ अनुग्रहो धर्म ॥ अदत्त तु भयक्रोधशोकवैरगन्धिते ।
 तयोक्तोचपरीहासव्यासच्छलयोगत ॥ बालमूढास्वतर्त्तमत्तो मत्तापवर्जितम् ।
 कर्ता ममाय कर्मते प्रतिलभेच्छया च यत् ॥ अपत्रे पात्रमित्युक्ते कार्ये वाऽधर्मसञ्जिते ।
 5 यदत्त स्यादविज्ञानाददत्तमिति तस्मृतम् ॥ रगुपताप । भयादिकृतोपतापान्वितैरि-
 त्यवयव । ताडनादिभयाद्युपतप्तेन दत्तमित्यर्थ । एव भ्रात्रादिक्रोधाद्यप्ये भवन्निति बुद्ध्या
 दत्तम् । व्यत्यासो रूप्य दानु प्रवृत्तेन भ्रमात्सुवर्णं दत्तम् । छलयोगत देवदत्ताय राज्ञा गो-
 र्दयेति ज्ञात्वा गृहीतदेवदत्तवेषायाऽन्यस्मै पात्रभूतायापि दत्ता । आर्तो रोगेणास्थिरचित्त ।
 मत्तो मदनीयद्रष्टेण । उन्मत्तो वातादिना । अपवर्जित दत्तम् । मामरुमय कर्म करिष्य-
 10 तीति कर्माकुर्वणाय दत्तम् । अधर्मविनियोकत्रे धर्मं करिष्यतीति बुद्ध्या दत्तम् । एतानि
 परावर्तते ॥ कात्यायन । कामक्रोधास्वतर्त्तस्त्रीवोन्मत्तप्रमोहितै । व्यत्यासपरिहा-
 राय यदत्त तःपुनर्हरेत् ॥ कामात्परस्त्रीवञ्चनार्थम् । स्त्रीवो भीत । व्यत्यासपरिहाराय द-
 त्तमुक्तोच इत्यर्थ ॥ यस्तु कार्यस्य सिद्ध्यर्थमुक्तोच स्यात्प्रतिश्रुत । तस्मिन्पि प्रसिद्धेऽर्थे
 न देय स्याकथञ्चन ॥ अथ प्रागेव दत्तश्चेत्प्रतिदाप्यस्ततो वलात् । दण्ड चैकादश
 15 गुणमाहुर्गार्गीयमानवौ ॥ उक्तोचस्वरूपमाह स एव । स्नेयसाहसिकोदृत्तपारदारिक
 उक्तावस्वरूपम् । दर्शनाभष्टवृत्तस्य तथाऽसत्यप्रवर्तनात् ॥ प्राप्तमेतेस्तु
 यत्किञ्चिदुक्तोचाख्य तदुच्यते ॥ मनु (अ० ८ श्रौ० १९५) ।
 योगाधमनविक्रीत योगदानप्रतिग्रहम् । यस्य चाप्युपधि पश्येत् सर्वं विनिवर्तयेदिति ॥
 योग उपधि । यस्य चाप्यन्यस्यापि कार्यस्य । तत्सर्वमुपच्यपगमे परावर्तत इत्यर्थ ॥
 कात्यायन । स्वस्थेनात्तेन वा दत्त श्रावित धर्मकारणात् । अदत्त्वा तु मृते दाप्यस्त-
 तुतो नात्र सशय ॥ अत्र विस्तरौ गुरुकृते द्वैतनिर्णये द्रष्टव्य ॥

॥ इति दत्ताप्रदानिकम् ॥

॥ अथाभ्युपेत्याशुश्रूषा ॥

नारद । अभ्युपेत्य तु शुश्रूषा यस्ता न प्रतिपद्यते । अशुश्रूषाभ्युपेत्यैतद्विवाद-
 25 अभ्युपेत्याशुश्रूषा । पदमुच्यते ॥ तत्र शुश्रूषरूपेभ्यश्चिद्व्यमाह नृहम्पति । आयुधी
 भय । तूत्तम प्रोक्तो मध्यमस्तु कृपीबल । भारवहोऽधम प्रोक्तस्तथा
 च गृहकर्मकृत् ॥ नारद । सर्वेष्वधिकृतो यः स्यात्कुटुम्बस्य

(१) मि० व्य० प० ७१ प० १ वी० प० १०२
 ५०१ क० वि० व्य० मा०

(२) मि० व्य० प० ७१ प० १ वी० प० ११
 ५०१ क० वि० व्य० मा०

(३) वी० प० १२३ प० २ क० वि० व्य० मा०

(४) वी० प० १२३ प० २ व्य० मा०

(५) मि० व्य० प० ७१ पृ० २ वी० प० ११ पृ०
 क० वि० व्य० मा०

(६) मि० व्य० प० ७१ पृ० २ वी० प० १२५ पृ०
 १ क० वि० व्य० मा० इयं अत्र विविधा
 भूत इत्यत्रिभ्यश्चापि ताडनात्कर्मक
 रमाधपद

तथोपरि । सोऽपि कर्मकृतो ज्ञेयः स च कौटुम्बिकः स्मृतं ॥ कात्यायनः । स्वत-
न्वस्यासनो दानादासः व दारवदृगु । त्रिषु वर्णेषु विज्ञेयः दास्यः विप्रस्य न काचित् ॥
दासः । वर्णानामानुलोम्येन दास्यः न प्रतिलोमतः । राजन्यवैश्यशूद्राणा-
मजता हि स्वतन्त्रताम् ॥ नारदः । वर्णानां प्रातिलोम्येन
दासः न विधीयते ॥ कात्यायनः । प्रव्रज्यावसिता यत्र त्रयो वर्णा द्विजातयः ।
निर्वासः कारयेद्विप्रः दासः तत्र क्षत्रिये भृगुः ॥ क्षत्रग्रहणं विदू-
द्रयोरुपलक्षणम् । विप्रनिर्वासनप्रकारमाह तुर्दक्षनारदौ । परि-
व्रज्यां गृहीत्वा तु यः स्वधर्मे न तिष्ठति । श्वपदेनाङ्कयित्वा तु राजा शीघ्रं प्रवासयेत् ॥
कात्यायनः । सवर्णेषु तु विभे तु दासः नैव कारयेत् ॥ शीलाध्ययनसम्पन्ने तदून-
तत्कर्म । तत्रापि नाशुभं त्रिचिप्रकुर्वति द्विजोत्तमः ॥ 10
मनु (अ० ८ श्लो० ४११) । क्षत्रियः चैव वैश्यः च ब्राह्मणो
वृत्तिकर्षितौ । विभूयादानुशस्येन स्वामिकर्मं तु कारयेत् ॥ स्वामिकर्म उत्तमं तदो-
भयमित्यर्थः ॥ कात्यायनः । आददाद्ब्राह्मणी यस्तु विक्रीणीयास्तथैव च । राजा
तदङ्कितं कार्यं दण्ड्या स्युः सर्वे एव ते ॥ कामान्तु सन्निभं यस्तु कुर्यादासी कुल-
स्त्रियम् । सत्रामयेत वाग्यत्र दण्ड्यस्तच्चाकृतं भवेत् ॥ बालधात्रीमधात्री च दासी 15
मिव भुनक्ति यः । परिचारकपत्नी च प्रामुया पूर्वसाहस्रम् ॥ त्रिणु । यस्तूत्तम-
वर्णं दास्येऽभियोजयति तस्योत्तमसाहस्रो दण्डः ॥ कात्यायनः ॥ विक्रीशमाना यो
भक्ता दासी विक्रेणुमिच्छति । अनापदिस्थः शक्तः सन् प्रामुयाः पूर्वसाहस्रम् ॥ दासभे-
दासभेदाः । दानाह नारदः । गृहजातस्तथा क्रीतो लब्धो दायदुपागतः ।
अनाकालभृतस्त्वदाहितः स्वामिना च यः ॥ मोक्षितो महतश्च 20
र्णादुद्वे प्राप्तः पणेजितः । तवाहमिन्युपगतः प्रव्रज्यावसितः कृतः ॥ भक्तदासश्च विज्ञेयम-
थैव वडवाहृतः । विक्रेता चात्मनः शास्त्रे दासा पञ्चदशः स्मृताः ॥ तत्र पूर्वश्वतुर्बर्गो
दासत्वान्न विमुच्यते । प्रसादात्स्वामिनोऽप्यत्र दास्यमेपाक्रमा-
गतम् ॥ विक्रीणीति स्वतन्त्रः सन् यः आमानः नराधमः । स
जघन्यतमस्नेपां सोऽपि दास्यान्न मुच्यते ॥ यो वैवा स्वामिनः कश्चिन्मोक्षयेत्प्राणसदा 25
यात् । दासत्वात्स विमुच्येत पुत्रभागलभेत च ॥ याज्ञवल्क्यः (व्य० श्लो० १८३) ।
प्रव्रज्यावसितो राज्ञो दासः आमरणातिक्रमः ॥ नारदः । अनाकालभृतो दास्यामुच्यते

- (१) वी० प० १२५ पृ० १ क० वि०
(२) वी० प० १२५ पृ० १ व्य० मा०
(३) वी० प० १२५ पृ० २ मि० व्य० प० ७२
पृ० २
(४) वी० प० १२५ पृ० २ क० वि० व्य० मा०
गणनात्त 'क्षत्रिय' इति वर-
निर्वाहः । इत्यत्र पुनश्च
(५) 'प्राप्तोऽपि तु न संपन्नः तरयः पत्र-
जघन्यतमस्तथा
(६) वी० प० १२५ पृ० २ व्य० मा०

- (७) वी० प० १२५ पृ० २
(८) वी० प० १२५ पृ० १ व्य० मा० स्वामिन-
कर्मणि कारयन् इति कृत्कर्मण्यस्य
दासः । स्वामि कर्मणि कारयन् इति तु
वर्तमानादये
(९) वी० प० १२५ पृ० २ क० वि०
(१०) वी० प० १२५ पृ० २
(११) मि० व्य० प० ७२ पृ० २ व्य० प० १२५
पृ० २ क० वि०
(१२) वी० प० १२५ पृ० २ क० वि० व्य० मा०

गोयुग ददत । आहितोऽपि धन दत्त्वा स्वामी यद्येनमुद्धरेत् ॥ ऋण तु सोदय दत्त्वा
 ऋणी दास्यात्प्रमुच्यते । तवाहमित्युपगतो युद्धे प्राप्त पणे जित ॥ प्रतिशीर्षप्रदानेन
 मुच्येरन्नल्पकर्मणा । कृतकालव्यपगमात्कृतो दासो विमुच्यते ॥ भक्तस्योपेक्षणा सद्यो
 भक्तदास प्रमुच्यते । निग्रहाद्बडवायास्तु मुच्यते बडवाभृत इति ॥ प्रतिशीर्ष प्रतिनि
 5 धि । बडवा दासी ॥ याज्ञवल्क्य (व्य० श्लो० १८२) । बलादासीकृतश्वोरोर्विक्रीत
 श्वपि मुच्यते ॥ नारद । नवाहमिति चामान योऽस्वतत्र प्रयच्छति । न सत प्राप्नुया
 त्काम पूर्वास्वामी लभेत तर्भ ॥ अस्वतत्र परदास ॥ अस्मिप्रकरणे दासपदगतपु
 स्वस्याविवक्षितत्वादास्यामप्येष सर्वो विधिर्ज्ञेय ॥ तत्र दासीत्वाविमोक्तकारणमाह का-
 त्यायन । स्वा दासी यस्तु सगच्छेत्प्रगूता च भवेत्तत्र । अवेक्ष्य बीज कार्या स्याद
 10 दासी सान्ध्या तु सा ॥ बीजमपस्य गुणवदवेक्ष्येत्तर्भ ॥ नारद । स्व दासमिच्छेद्य
 कर्तुमदास प्रीतमानस । स्कन्धादादाय तस्यासौ भिन्दा कुम्भ
 तद्विधि । सहाम्भसा ॥ साक्षनाभि सपुण्याभिर्मूर्धन्यद्विरवाकिरेत् । अदास
 इति चोक्त्वा नि प्राङ्मुख तमथोत्सृजेत् ॥ तत प्रभृति वक्तव्य स्वाम्यनुग्रहपालित ।
 भोज्यान्नोऽथ प्रतिग्राह्यो भवत्यभिमत सतर्भ ॥ कात्यायन । दासेनेदा स्वदासी या
 15 सापि दासीत्वमाप्नुयात् । यस्माद्दत्ता प्रभुस्नस्या स्वाम्यधीन प्रभुर्वत ॥ दासस्य तु
 धन यस्यात्स्वामी तस्य प्रभुर्वत इति ॥

॥ इत्यभ्युपेत्याशुश्रूपाप्रकरणम् ॥

॥ अथ वेतनादानम् ॥

नारद । भूताना वेतनस्योक्तो दानादानविधिक्रमः । वेतनस्थानपाकर्म तद्विवादपद
 20 स्मृतम् ॥ याज्ञवल्क्य (व्य० श्लो० १९४) । दाप्यस्तु
 अनिश्चिय भूतिकरण । दशम भाग वाणिज्यपशुसस्यत । अनिश्चिय भृतिं यस्तु
 कारयेत्स महीक्षिता ॥ एतदल्पायासपरम् ॥ आयासवह्ने तु
 बृहस्पति । विभाग पञ्चभाग वा गृहीयासीरवाहक । भक्ताच्छादभृत सीराद्भाग
 गृहीत पञ्चमम् ॥ जातसम्पात्त्रिभाग तु प्रगृहीयादद्याभृत ॥ भक्ताच्छादभृ-
 2, तोऽन्नवस्त्रदानेन पोषित ॥ नारद । कर्माकुर्वन्प्रातिश्रुत्य कार्या दत्त्वा भृतिं वगान ।
 भृतिं गृहीत्वा ङ्कुर्वाणो द्विगुणा भृतिमाप्नुयात् ॥ मनु (अ०
 प्रविशुय कर्माकरण ।
 ८ श्लो० २१०) । भृतोऽनात्तो न य कुर्यादर्पात्कर्म यथो-

- (१) वी० प० १२६ १०० क० वि०
 (२) वी० प० १०० १०१ क० वि०
 (३) वी० प० १०० १०१ व्य० मा०
 (४) मि० व्य० प० ७३ १०१, वी० प० १२०
 १०१ क० वि० व्य० मा०
 (५) वी० प० १२० १०० क० वि०

- (६) मि० व्य० प० ७२ १०२ वी० प० १२० १००
 १ क० वि० व्य० मा०
 (७) वी० प० १२० १०१ व्य० वि०
 (८) वी० प० १२० १०१ क० वि० व्य० मा०
 (९) वी० प० १०० १०१ मि० व्य० प० ७३
 १०१ क० वि० व्य० मा० मासत
 ८ शी वीरनिभादा

दितम् । स दण्ड्य कृष्णलान्छौ न देय चास्य वेतनम् ॥ स एव (अ० ८ श्लो० २१७।२१६) । यथोक्तमार्त्त स्वस्यो वा यस्तत्कर्म न कारयेत् । न तस्य वेतन देयम ल्पोनस्यापि कर्मण ॥ आर्त्तस्तु कुर्यात्स्वस्यः शनू यथाभाषितमादित् । सुदीर्घस्यापि कालस्य स्व लभेतैव वेतनम् ॥ विष्णु । भृतकश्चापूर्णे काले लज्जन्सकलमेव मूल्य जह्याद्राशे च पणशत दद्यादिति ॥ स एव । स्वामी चेद्भृतरुमपूर्णे काले जह्यात्तस्य 5
स्वामिसेवक्याविवादै । सर्वमेव मूल्य दद्यात्पणशत च राशे ज्येष्ठ भृतकदोषोत् ॥ वृद्धमनु । प्रमादान्नाशित दाप्य सम द्विद्रोहनाशितम् । न तु दाप्यो हत चौरैर्दग्धमूढ जलेन च ॥ द्रोहो द्वेष । ऊढमपहतम् । याज्ञवल्क्य (व्य० श्लो० १९७।१९८) । प्रस्थानविघ्नकृच्चैव प्रदाप्यो द्विगुणा भृतिम् । प्रकान्ते सप्तम भाग चतुर्थ पथि सन्त्यजन् ॥ वृद्धमनु । पथि विक्रीय तद्दण्ड वणिग्भृत्य 10 लज्जेद्यदि । अथ तस्यापि देय स्याद्भूतेरर्थ लभेत सै ॥ कात्यायन । यथा च पथि तद्दण्डमासिध्येत ह्रियेत वा । यावानध्वा गतस्तेन प्रानुयात्तावतो भूतिम् ॥ लज्जे स्पृश्यसहाय य श्रान्त रोगार्त्तमेव वा । प्राप्नुयात्साहस पूर्वं यामे स्पृहमपालयन् ॥ आसिध्येत राजात्तयाज्वहृध्येत ॥ वृहस्पति । प्रभुणा विनियुक्त सन् भृतको विदधाति य । तदर्थमशुभ कर्म स्वामी तत्रापराधुयात् ॥ कृते कर्मणि य स्वामी न द- 15 द्याद्देतन भूते । राजा दापयितव्य स्याद्देतन चानुरूपत इति ॥ नारद । अनयन भाटयिवा तु भाण्ड च यानवाहने । दाप्यो भृतिचतुर्भाग भाटकम् । सर्वामर्धपथे लज्जन् ॥ यान रयादि । वाहन साक्षादश्वादि ॥ कात्यायन । हस्त्यश्वगोखरोष्ट्रादी गृहीत्वा भाटकेन य । नार्पयित्कृतकृत्य सस्ताव दाप्य स भाटकम् ॥ नारद । परभूमौ गृह कृत्वा स्तोम दत्त्वा वसेतु य । स 20 तद्गृहीत्वा निर्गच्छेत्तृणकाष्ठेष्टकादिकम् ॥ स्तोमादिना वसित्वा तु परभूभावनिश्चित । यापेव तृणकाष्ठानि लिष्टका विनिवेशिता ॥ विनिर्गच्छस्तु तत्सर्वं भूमिस्वामिनि वेदयेत् ॥ स्तोमो भाटकम् ॥

॥ इति वेतनादानम् ॥

॥ अथ सविद्व्यतिक्रम ॥

नारद । पाखण्डिनैगमादीना स्थिति समय उच्यते । समयस्यानपाकर्म तद्वि- 25 वादपद स्मृतम् ॥ पाखण्डिन वेदमार्गविरोधिना वाणिज्यादिकरा । नैगमास्तद-

- | | |
|--|---|
| (१) वी० प० १२८ पृ० २ मि० व्य० प० ७५
१०२ भूता इत्यत्र भूयो इति भिन्ना
शराशयम् | (६) वी० प० १२९ पृ० २
(७) वी० प० १२९ पृ० २ क० वि० यथा इत्यत्र
पदा इति वीरमिषोदयकमलाकरयोः |
| (२) सुदीर्घस्यापि कालस्य स्व इति भिन्ना
शराशयम् | (८) वी० प० १३० पृ० १ क० वि० |
| (३) वी० प० १२८ पृ० २ मि० व्य० प० ७५
१०२ | (९) वी० प० १२९ पृ० २ व्य० मा० |
| (४) वी० प० १२८ पृ० २ | (१०) वी० प० १२९ पृ० १ क० वि० व्य० मा० |
| (५) वी० प० १२९ पृ० १ | (११) वी० प० १२९ पृ० २ क० वि० |
| | (१२) वी० प० १३० पृ० १ मि० व्य० प० ७५
१०१ क० वि० व्य० मा० |

विरोधिन् । आदिपदेन त्रैविद्या गृह्यन्ते ॥ तत्र राजकृत्यमाह बृहस्पति । वेदविद्याविदो
 विप्रान् श्रोत्रियानभिहोषिण । आह्वय स्यापयेत्तत्र तेषां वृत्तिं प्रकल्पयेत् ॥ अनाच्छे-
 द्यकरास्तेभ्यः प्रदद्याद्बृहभूमयः । मुक्तभाष्याश्च नृपतिलैरपयित्वा स्वशासने ॥ अनाच्छे-
 द्योऽप्राह्य करो याभ्यस्ता अनाच्छेद्यकरा । मुक्तभाष्या. मुक्तं उत्सृष्ट भाष्यं भूग्यादिफलं
 5 यासां ता इत्यर्थः ॥ तेषां च श्रोत्रिषादीनां धर्ममाह याज्ञवल्क्यः (व्य० श्लो० १८९) ।
 निजधर्माविरोधेन यस्तु सामयिको भवेत् । सोऽपि यत्नेन संरक्ष्यो धर्मो राजकृतश्च
 यः ॥ नारद । पाखण्डिनेगमश्रेणिपूगत्रातगणादिषु । संरक्षेत्समयं राजा दुर्गे जनपदेषु
 च ॥ नानाजातीयानामेकजातीयं कर्म कुर्वता सद्वाताः श्रेणयः । तेषामेव भिन्नजातीयं
 कर्म कुर्वता सद्वा. पूजा । वाताः ज्ञातिसम्बन्धिवन्धुनां सद्वाताः स एव कुलानीत्यप्यु-
 10 च्यन्ते । पाखण्डिनो नैगमाश्च व्याख्याता । एतेषां पाखण्ड्यादीनां वातान्तानां सद्वा
 गणा ॥ एतेषां समयभेदे दण्डमाह याज्ञवल्क्यः (व्य० श्लो० १८७) । गणद्रव्य
 हरेद्यस्तु सविदं लङ्घयेच्च यः । सर्वस्वहरणं कृत्वा तं सद्वादिप्रवासयेत् ॥

॥ इति संविद्यतिक्रमः ॥

॥ अथ क्रीतानुशयः ॥

15 नारद । क्रीत्वा मूल्यान यः पण्यं क्रेना न बहु मन्यते । क्रीतानुशय इत्येतद्विवादप-
 द्मुच्यते ॥ पण्यपरीक्षावधिमाह स एव । व्यहादोह्य परीक्षेन
 पण्यपरीक्षावधि । पञ्चाहाद्वाह्यमेव तु । मुक्तावन्नप्रवालानां सप्तर स्यात्परीक्षणम् ।
 द्विपदामर्षमास च पुंसां तद्विगुण स्त्रियाः । दशाहं सर्वबीजानामेकाह लोहवासाम् ॥
 कात्यायनः । भूमेर्दशाहेऽनुशयः क्रेतुर्विक्रेतुरेव वा ॥ बृहस्पति । अतोऽर्वाक् पण्यदोषस्तु
 20 यदि सजायते क्वचित् । विक्रेतु प्रतिदेयं तत्क्रेता मूल्यमवाप्नुयात् ॥ कात्यायन ।
 अविज्ञात तु यत्क्रीतं दुष्ट पश्चाद्भिभाषितम् । क्रीत तत्स्वामिने देय पण्य कालेऽन्यथा
 न तुं ॥ स्वपरीक्षया गृहीते तु नारद । क्रीत्वा मूल्यान यः पण्यं दुष्क्रीत मन्यते क्रयी ।
 विक्रेतु प्रतिदेय तत्तस्मिन्नेवाह गवीक्षितम् ॥ द्वितीयेऽह्नि ददत्क्रेता मूल्यान्निशाशमाव-
 हेत् । द्विगुणं तत्तृतीयेऽह्नि परतः क्रेतुर्वेव तत् ॥ नारद । परिभुक्तं तु यद्वातः
 25 कृष्णरुच्य मलीमसम् । सदाऽपमग्निं तत्क्रीतं विक्रेतुर्न भवेत्पुनः ॥

॥ इति क्रीतानुशयः ॥

(१) गृहभूमिद्विषयं

(२) वी० प० १३० पृ० २, व्य० मा० 'मुक्त
 भाष्याश्च' इत्यत्र 'मुक्तभाष्यश्च' इति
 धारीमन्वादेय

(३) वी० प० १३० पृ० २, व्य० मा०, क० वि०.

(४) वी० प० १३१ पृ० १, व्य० मा०

(५) वी० प० १३२ पृ० १

(६) मि० व्य० प० ७१ पृ० २; वी० प० १३३
 पृ० २, क० वि०, व्य० मा०

(७) वी० प० १३३ पृ० २, क० वि०, व्य० मा०

(८) वी० प० १३४ पृ० १

(९) वी० प० १३३ पृ० २, व्य० मा०

(१०) वी० प० १३४ पृ० १, व्य० मा०

(११) मि० व्य० प० ७१ पृ० २, वी० प० १३४
 पृ० १; व्य० मा० क्रीत्वेत्यादिश्लोकात्
 'ह्यविक्रतम्' इति मिताश्रयादिषु ।

(१२) वी० प० १३४ पृ० २; व्य० मा०

॥ अथ विक्रीयासम्प्रदानम् ॥

नारद । विक्रीय पण्य मूल्येन केतुर्यन्न प्रदीयते । विक्रीयासम्प्रदानं तद्विवादपदमुच्यते ॥ याज्ञवल्क्य (व्य० श्लो० २५४) । गृहीतमूल्यं यः पण्यं केतुर्नेत्रं प्रपच्छति । सोदय तस्य दाप्योऽसौ दिग्ग्लोभं च दिग्गगते ॥ दिग्गं देशान्तरम् । तद्ग्लोभो देशान्तरियपण्यलाभः । सोदयः सलाभम् ॥ स एव (व्य० श्लो० २५६) । राजदेवोपघातेन पण्ये दोषमुपागते । हानिविक्रेतुरेवासौ याचितस्याप्रयच्छते ॥ स एव (व्य० श्लो० २५५) । हानिश्चेत्केतुदोषेण केतुस्त्रिंशत् हि सा भवेत् ॥ नारद । दीपमानं न गृह्णाति क्रीत्वा पण्यं च यः कृषी । विक्रीणानस्तदयत्र विक्रेता नापरान्धुर्यात् ॥ याज्ञवल्क्य । मत्तो मत्तेन विक्रीतं हीनमूल्येन येन वा । अस्वतंत्रेण मूढेन ह्यज्यं तस्य पुनर्भवेत् ॥ अथ च सर्वो विधिर्मूल्ये दत्ते तुभ्यमेव देयं नान्यस्येति विक्रेत्रा समये कृते बोध्यं । दत्तमूल्यस्य पण्यस्य विधिरेव प्रकीर्तितं । अदत्तेऽन्यत्र समयात्तं विक्रेतुरतिक्रमं इति नारदोक्ते ॥ सदोषपण्यविक्रये याज्ञवल्क्य । हात्वा सदोषं यः पण्यं विक्रीणीत्याविप्लवः । तदेव द्विगुणं दाप्यस्तस्यैव विनयः तर्था ॥

॥ इति विक्रीयासम्प्रदानम् ॥

॥ अथ स्वामिपालविवादः ॥

पालदापणं पश्चादिनाशे याज्ञवल्क्य (व्य० श्लो० १६५) । पालदोषविनाशो तु पाले दण्डो विधीयते । अर्धत्रयोदशं पण्यं स्वामिने द्रव्यमेव च । द्रव्यं गवादि ॥ पश्चादिमरणनिश्चायकमाह मनु (अ० ८ श्लो० २३४) । कर्णौ चर्म च बालाश्च बन्धि स्नायु च रोचनाम् । पशुस्वामिषु दद्यान् मृतेष्वह्नाभिदर्शने ॥ अह्ना शृङ्गा दीति मदन ॥ गवादिप्रचारार्थं भूभागमाह याज्ञवल्क्य (व्य० श्लो० १६७) । धनुःशतं परीणाहो सामाज्यामातरं भवेत् । द्वे शते स्वर्वटस्य स्यान्नगरस्य चतुःशतम् ॥ परीणाहो गवादिप्रचारार्थं भूभागः । अयमेव परीहारः । धनुःशतं परीहारो सामस्य स्यात्समन्तत इति मनूक्ते (अ० ८ श्लो० २३७) ॥ अनेककाकृर्षोर्वलपुक्तो याम् स्वर्वटः ।

(१) मि० व्य० प० ८३७० १ श्लो० प० ११४
७० २ क० वि० व्य० मा०

(२) शी० प० ११५७० १ क० वि० व्य० मा०

(३) शी० प० ११५७० २ क० वि० व्य० मा०

(४) शी० प० ११५७० ३ क० वि०

(५) शी० प० ११५७० ४ इदं कृत्वाति
वचनमिति कीरतिवाक्ये । तत्रैव इति
मूल्यं भवेत् इति इति पत्राण ।

(६) मि० व्य० प० ८४७० १ श्लो० प०

११५७० १ व्य० मा० विक्रय इति
मित्तसत्तार्वरिमिष्यपणे ।

(७) शी० प० ११५७० २ व्य० मा० इदं
कृत्वातिवचनमिति माधवसत्तार्वरिमिष्यपणे ।

(८) शी० प० ११५७० ३ क० वि०

(९) मि० व्य० प० ८८७० २ शी० प० ११५
७० १ क० वि० व्य० मा० वचनान्ते इति
निरूपिते इति मित्तसत्तार्वरिमिष्यपणे

(१०) शी० प० ११५७० ३ क० वि० व्य० मा०

बहुकण्टकसन्तान इति केचित् ॥ परसस्यादिभक्षणे पशुस्वामिनो दण्डमाह याज्ञवल्क्य (व्य० श्लो० १५९। १६०। १६१) । मापानष्टौ तु गवादीनां परसभ्य-
भक्षणे दण्ड । महिषी सस्यघातस्य कारिणी । दण्डनीया तदधं तु गौस्तदर्ध-
मजाविक्रम् ॥ भक्षयित्वापविष्टाना यथोक्ताद्विगुणो दम ।

5 सममेवा विवृतेऽपि खरोष्ट्र महिषीसमम् ॥ यावत्सस्यं विनश्येत्तु तावत्स्यात्क्षेत्रिणः
फलम् । गोपस्त्राड्यस्तु गोमी तु पूर्वोक्त दण्डमर्हति ॥ विवृत तृष्णाद्यादिसञ्चय-
तत्रापवाद । स्यलम् ॥ एतदपवदत्युशना ॥ अदण्ड्याश्चात्सवे गाव श्राद्ध-
काले तथैव च ॥ व्यास । आक्रम्य च द्विजैर्भुक्त परिशीणैश्च

बान्धवे ॥ गोभिश्च नरशार्दूल वाजपेयाद्विशेष्यते ॥ उशना ॥ गोभिर्विनाशित धान्य
10 यो नरः प्रतियाचते । पितरस्तस्य नाश्रन्ति नाश्रन्ति त्रिदिवैकसै ॥

॥ इति स्वामिपालाविवादः ॥

॥ अथ सीमाविवादः ॥

सीमानानोपायानाह बृहस्पतिः । करीपास्थितुषाङ्गारशर्कराश्मकपालिका ।
सिकतेष्टकगोवालकार्पासास्थीनि भस्म च ॥ प्रक्षिप्य कुम्भेष्वेतानि सीमान्तेषु निधाप्य-
15 तत्र साक्षिण ॥ येत् ॥ अत्र साक्षिणा विशेषमाह याज्ञवल्क्यः (व्य० श्लो०
१५२) । सामन्ता वा समग्रामाश्चत्वारोऽष्टौ दक्षापि वा । रक्तस्र-
ग्बसना. सीमा नयेयुः क्षितिधारिणं ॥ नारद । नैक समुन्नयेत्सीमा नरः प्रत्ययवा-
नपि ॥ गुरुत्वादस्य कार्यस्य क्रियेया बहुषु स्थिता ॥ बृहस्पति । ज्ञातृचिह्नैर्विना

साधुरेकौप्युभयसम्मत ॥ रक्तमाल्याम्बरधरो मृदमादाय मूर्धनि ॥ सत्यव्रत सोपवास
20 सीमान दक्षेयचरं ॥ कात्यायन । सीमाचङ्गमणे कोशे पादम्पशं तथैव च ॥
त्रिपक्षपक्षसप्ताह दैवराजिकमिष्यते ॥ मनु (अ० ८ श्लो० २५७) । ययोक्तेन न-
यन्तस्तेऽभूयन्ते सत्यसाक्षिण ॥ विपरीत नयन्तस्तु दाप्यास्तु द्विशत दमम् ॥ नारद ।
अथ चेदनृतं द्रुयुः सामन्ता सीमनिर्णये । सर्वे ष्यक् ष्यग् दण्ड्या राजा मध्यमसा-

हसुम् ॥ कात्यायन । ब्रह्मना तु गृहीताना न सर्वे निर्णय यदि । कुर्युर्भयाद्वा
25 लोभाद्वा दाप्यास्तुत्तमसाहसर्मर्गा याज्ञवल्क्य (व्य० श्लो० १५२) । अभावे ज्ञातृ-
चिह्नाना राजा सीमन् प्रवर्तितं ॥ मनु (अ० ८ श्लो० २६५) । सीमायामविषयाया

- (१) वी० प० १२८१०१, व्य० मा०
(२) वी० प० १३९१०२, क० वि०, मि० व्य०
प० ६८१०२
(३) वी० प० १२९१०१
(४) क० वि०
(५) वी० प० १४०१०१, क० वि०, व्य० मा०
(६) मि० व्य० प० ६५१०२, वी० प० १४१
१०१, व्य० मा०

- (७) वी० प० १४११०१, क० वि०, व्य० मा०
(८) मि० व्य० प० ६६१०१, वी० प० १४१
१०१, क० वि०, व्य० मा०
(९) मि० व्य० प० ६६१०१, वी० प० १४१
१०१, क० वि०
(१०) मि० व्य० प० ६६१०१, वी० प० १४१
१०२ व्य० मा०
(११) वी० प० १४२१०१, क० वि०

स्वयं राजा च धर्मवित् । प्रादिशेद्भूमिकेषामुपकारादिति स्थितिः ॥ स एव । निवे-
 शकालादारभ्य गृहद्वारापणादिकम् । येन यावदथाभुक्तं तस्य
 तत्र विचालयेत् ॥ कात्यायनोऽपि ॥ मेखलाभ्रमनिष्कासग-
 वाक्षाभोपरोधयेत् । प्रणाली गृहवास्तु च पीडयन् दण्डभा-
 ग्भवेत् ॥ मेखला भित्तिमूलबन्ध । धर्मो जलनिर्गम । नि- 5
 ष्कासो हर्म्यादिविनिर्गतकाष्ठादिनिर्मितमस्पृष्टभूमिकमुपवेशनस्थलमिति मदन ।
 धूमनिष्कास इति काचित्पाठः धूमनिर्गमार्थं गवाक्षादि इति तदर्थं आदिपदेन पर-
 मिष्यादि ॥ स एव । निवेशसमयादूर्ध्वं नैते योज्याः कदाचन । दृष्टिपात प्रणाली
 च न कुर्यात्परवेशमसुं ॥ बृहस्पतिः । वर्चस्स्थानं बहिचयं गतोच्छिष्टागुत्सेचनम् ।
 अस्वारात्परकुड्यस्य न कर्तव्यं कथंचनं ॥ वर्चस्स्थानं शोचस्थानम् । अस्वारादिति 10
 समीपे ॥ कात्यायनः । विभूत्रोदकसेरु च बहिःश्वनिवेशनम् ॥ अरुद्धिद्वयमुत्सृज्य
 परकुड्यान्निवेशयेत् ॥ बृहस्पतिः । यान्स्यायान्ति जना येन पशवश्चानिवारिताः । तदु-
 च्यते ससरणं न रोद्धव्यं तु केनचित् ॥ नारदः । अवस्करस्थलश्वभ्रमस्य दनिका-
 दिभिः । चतुष्पथसुरस्थानराजमार्गं च रोधयेत् ॥ कात्यायनः । सर्वे जनाः सदा येन
 प्रयान्ति स चतुष्पथः । अनिपिद्धा यथाकालं राजमार्गं स उच्यते ॥ बृहस्पतिः । 15
 यस्तत्र सद्गुरोश्च वृक्षारोपणमेव च । कामात्युरीषं कुर्याच्च तस्य दण्डस्तु माषकं ॥
 मनु (अ० ९ श्लो० २८२) । समुत्सृजेद्राजमार्गं यस्त्वमेध्यमनापदि । स द्वौ कार्पा-
 पणौ दद्यादमेध्यं चाशु शोधयेत् ॥ कात्यायनः । तडागोद्यानतीर्थानि योज्ज्वेधेन
 विनाशयेत् । अग्नेयं शोधयित्वा तु दण्डयेत्सर्वसाहसम् ॥ याज्ञवल्क्य (व्य०
 श्लो० १५५) । मर्गदाया प्रभेदे तु सीमातिक्रमणे तथा । क्षेत्रस्य हरणे दण्डा अध- 20
 मर्गं प्रभेदे ।
 मोत्तममध्वर्मा ॥ मनु (अ० ८ श्लो० २६४) । गृहं तडाग-
 मारामं क्षेत्रं वा भीषया हरन् । शतानि पञ्च दण्ड्यं स्याद
 ज्ञानाद्विशतो दैम ॥ कात्यायनः । सीमामध्ये तु जातानां वृक्षाणां क्षेत्रयोर्द्वयोः । फल-
 पुष्पं च सामान्यं क्षेत्रस्वामिभ्यो निर्दिशेत् ॥ कात्यायनः । अन्यक्षेत्रे तु जातानां शाखा-
 यत्रान्यसंस्थिताः । स्वामिनः तं विजानीयाद्यस्य क्षेत्रेषु संस्थिताः ॥ याज्ञवल्क्य 25
 (व्य० श्लो० १५७) । स्वामिने योजनिवेद्यैव क्षेत्रे सेतुं प्रवर्तयेत् । उत्पन्ने स्वामिनो भोग-
 स्तदभावे महीपते ॥ स एव (व्य० श्लो० १५६) । च निषेधोऽल्पबाधस्तु सेतु- ३
 कल्याणकारकः । परभूमिं हरेत्कूपं स्वल्पक्षेत्रे बहूदकं ॥ न निषेध्य इत्यनुपद्रवः ॥
 नारदाजेषः । परक्षेत्रस्य मध्ये तु सेतुर्न प्रतिषिध्यते । महागुणोऽल्पदोषश्चेद्दिरिष्टा

- (१) नि० व्य० प० १६६ पृ० २ नी० प० १४२
 पृ० १ क० वि०
 (२) नी० प० १४२ पृ० १ क० वि० व्य०
 मा० इदं बृहस्पतिवचनमिति वीरभिमो
 दयकमलाकरमाधेयुः
 (३) नी० प० १४२ पृ० २ क० वि०
 (४) नी० प० १४२ पृ० १ क० वि०

- (५) नी० प० १४२ पृ० १ क० वि० व्य० मा०
 (६) नी० प० १४२ पृ० १
 (७) नी० प० १४२ पृ० २ क० वि० व्य० मा०
 (८) नी० प० १४२ पृ० २ क० वि०
 (९) नी० प० १४२ पृ० २ व्य० मा०
 (१०) नी० प० १४४ पृ० १ व्य० मा०
 (११) नी० प० १४४ पृ० १ क० वि०

क्षये सति ॥ नारदः । पूर्वप्रवृत्तमुत्तममष्ट्या स्वामिनं तु यः । सेतुं प्रवर्तयेद्यस्तु न
स तत्फलभाग्भवेत् ॥ व्यासः । क्षेपं गृहीत्वा यः कश्चिन्न कुर्यान्न च कारयेत् । स्वा-
मिने स शब्दं दाप्यो राज्ञे दण्डं च तर्कभैम् ॥ शब्दं क्षेपोऽपत्यर्हफलम् ॥

॥ इति सीमाविवादः ॥

5

॥ अथ वाक्पारुष्यम् ॥

वृहस्पतिः । देशयामकुलादीनां क्षेपः पापे नियोजनम् । द्रव्यं विना तु प्रथमं
वाक्पारुष्यं तदुच्यते ॥ भगिनीमातृसम्बन्ध उपपातक्रशंसनम् । पारुष्यं मध्यमं प्रोक्तं
वाचिकं शास्त्रवेदिभिः ॥ अभक्ष्यापेयकथनं महापातकदूषणम् ॥ पारुष्यमुत्तमं प्रोक्तं
तीव्रमर्माभिघट्टनमिति ॥ द्रव्यं विना द्रव्यवैशिष्ट्यं विना केवल वाकृतमेवेत्यर्थः ।
10 अभिघट्टनमुद्धाटनम् ॥ विष्णुः । समवर्णाक्रोशने द्वादश पणान्दण्ड्यः ॥ स्मृत्यन्तरे ।
पारुष्यदोषावृतयोर्गुणपत्तंभवृत्तयोः । विशेषश्चेन्न दृश्येत विनयः स्यान्तमस्तयोः ॥
नारदः । पूर्वमाक्षारयेद्यस्तु नियतं स्यात्स दोषभारु । पश्चाद्य साज्यसंकारी पूर्वं
तु विनयो गुरुः । मनुः (अ० ८ श्लो० २९७) । शतं ब्राह्मणमात्रुश्य क्षत्रियो दण्ड-
महेति । वैश्योऽप्यर्धशतं द्वे वा शूद्रस्तु वधमहेति ॥ वृहस्पतिः । विप्रे शतापि दण्डस्तु
15 क्षत्रियस्याभिघातने । विशस्त्यार्थपञ्चाशच्छूद्रस्वार्थत्रयोदशं ॥ शूद्रविषये स एव ।
धर्मोपदेशकर्ता च वेदोदाहरणान्वितः । आक्रोशकस्तु विनाणा जिज्ञाच्छेदेन दण्ड्य-
ते ॥ मनु (अ० ८ श्लो० २७५) । मातरं पितरं जाया भ्रातरं श्वशुरं गुरुम् ।
आक्षारयच्छतं दाप्यः पन्थानं चाददद्गुरोः ॥ भ्राता ज्येष्ठः पित्रादिसाहचर्यात् ।
मातादीनां सापराधले जायायाश्च निरपराधले दण्ड इति मिताक्षरादिपु (व्य० प०
20 ७७ पृ० १) ॥ याज्ञवल्क्यः (व्य० श्लो० २०८।२०९) । बाहुधीवानेनसत्क्रियविनाशे
वाचिकेन्द्रमः । शयस्नर्दाधिकः पादनासारुर्णकरादिपु ॥ अशकस्तु वदन्नेवं दण्ड-
नीयः पणान् दश । तथाशकः प्रतिभुवं दाप्यः क्षेमाय तस्य तु ॥ स एव (व्य० श्लो०
२०५।२११) । अभिगन्तास्मि भगिनी मातरं वा तवेति च । शपन्तं दापयेद्राजा पञ्च-
विंशतिकं दमम् ॥ त्रैविद्यनृपदेवान् दण्डं उत्तमसाहसैः ॥ नारदः । पतितं पतिते-

(१) वी० प० १४४ पृ० ३, क० वि० व्य० मा०

(२) वी० प० १४४ पृ० १, मि० व्य० प०
६७ पृ० १, क० वि०, व्य० मा०

(३) वी० प० १४४ पृ० २

(४) वी० प० १४८ पृ० २ व्य० मा०

(५) वी० प० १४९ पृ० १

(६) वी० प० १४९ पृ० १, व्य० मा० एतद्-
धनं नारदीयमिति साधर्मादिभिर्भोदयथी

(७) वी० प० १४९ पृ० १, क० वि०, मि० व्य०
प० ७८ पृ० २, व्य० मा०

(८) मि० व्य० प० ७८ पृ० १; वी० प० १४९.
पृ० १, क० वि०

(९) वी० प० १४९ पृ० २.

(१०) वी० प० १४९ पृ० २, मि० व्य० प० ७७
पृ० १, व्य० मा०, क० वि० रितीपचरमे

'श्वशुरं' इत्यथ 'तनय' इति मनुस्मृतिप्र-
रत्नकेपु पात्रो दसपते

(११) वी० प० १४९ पृ० २, क० वि० व्य० मा०.

(१२) 'क्षेप' इति मिताक्षरायाम्

(१३) वी० प० १५० पृ० १, क० वि०.

त्युक्ता चौर चौरैति वा पुन । वचनात्तुल्यदोष स्यामिष्या द्विदोषता व्रजेत् ॥
 यान्नवल्क्य (व्य० श्लो० २०४) । स्यात्सत्यान्यथास्तोत्रैर्पूनाङ्गेद्रियरोगिणाम् । क्षेप
 करोति चेदण्ड्य पणानर्धत्रयोदश ॥ उशङ्का । मोहा प्रमादासहर्षा प्रीत्या वीक
 मयेति य । नाहमेव पुनर्वक्ष्ये दण्डार्धं तस्य कल्पयेत् ॥

॥ इति वाक्पारुष्यम् ॥

॥ अथ दण्डपारुष्यम् ॥

नारद । परगात्रेष्वभिद्रोहो हस्तपादायुधादिभि । भस्मादिभिश्चोपघातो दण्ड-
 पारुष्यमुच्यते ॥ गृहस्पति । आक्रुष्टस्तु समाक्रोशस्ताडित प्रतिताडयन् । हत्वाऽप
 राधिन चैव नापराधी भवेन्नर इति ॥ कात्यायन । कर्णघ्राणपदाक्षीणि जिह्वाशि-
 भकरस्य च । छेदने चोत्तमो दण्डो भेदने मध्यमो भृगुं ॥ यान्नवल्क्य (व्य० 10
 श्लो० २१३।२१४) । भस्मपङ्कजरजं स्पर्शं दण्डो दशपण स्मृत । अमेध्यपाणिं
 निष्कृतस्पर्शने द्विगुण स्मृत ॥ समेष्वेव परस्त्रीषु द्विगुणस्तूतमेषु च । हीनेष्वर्ध
 दमो मोहमदादिभिरदण्डनमै ॥ पाणिं पादपश्चाद्भाग ॥ कात्यायन । छर्दिमूत्रपु-
 रीपाद्यैरापाद्य स चतुर्गुण । षड्गुण कायमधे स्यामूर्ध्नि लट्गुण स्मृत ॥ यान्नव
 ल्क्य (व्य० श्लो० २१६) । उद्गूर्णे हस्तपादे तु दशविंशतिको दमो । परस्पर तु 15
 सर्वेषां शस्त्रे मध्यमुसाहसं ॥ स एव (व्य० श्लो० २१७।२१८) । पादकेशाशुक्रक
 रोह्णश्चनेषु पणादश । पीडाकर्षाशुक्रावेष्टपादाध्यासे शत दम ॥ शोणितेन सम
 दुःख कुर्वन् काष्ठादिभिर्नर । द्वाविंशत पणान्दण्ड्यो द्विगुणो दशनेऽसृजं ॥ पाडे
 त्यादि अंशुकेनावेष्ट्य ट्टमाकृष्य पादेनाध्यासे शतमित्यर्थ ॥ स एव । (व्य० श्लो०
 २१९।२२०) । करपाददत्तो भङ्गे भेदने कर्णनासयो । मध्ये दण्डो व्रणोद्धेदे मृतक 20
 ल्पहते तथा ॥ विप्रपीडाकर छेद्यमङ्गमन्त्राक्षणस्य तु । उद्गूर्णे प्रथमो दण्ड सस्पर्शो
 तु तदार्धक ॥ मनु (अ० ८ श्लो० २७९।२८०) । येन केनचिदङ्गेन हिंस्याच्छर्त्
 यासमन्त्यज । छेत्तव्य तत्तदेवास्य तन्मनोरनुशासनम् ॥ पाणिमुगम्य दण्ड वा पा
 णिच्छेदनमर्हति ॥ कात्यायन । वाक्पारुष्ये सुभ्रैवोक्तं प्रातिलोम्यानुलोमत ।
 तथैव दण्डपारुष्ये पाया दण्डा ययाक्रममं ॥ शिष्णुः एक बहूना निव्रता प्रत्येकश 20

(१) वी० प० १५० पृ० १

(२) वी० प० १४८ पृ० २

(३) वी० प० १५० पृ० २ क० वि

(४) मि० व्य० प० ७८ पृ० २ वी० प० १४५
 पृ० १ क० वि० व्य० मा०

(५) वी० प० १४५ पृ० २

(६) वी० प० १४६ पृ० १ कणाठमाणपादा
 क्षि इति प्रथमभरणो वीरमिषोदये स
 एव पाठ साधु

(७) वी० प० १४५ पृ० २ व्य० मा०

(८) मि० व्य० प० ७९ पृ० १ वी० प० १४५
 पृ० २ क० वि व्य० मा०

(९) वी० प० १४६ पृ० १ क० वि० व्य० मा०

(१०) वी० प० १४६ पृ० १।२ व्य० मा०

(११) मि० व्य० प० ७९ पृ० २ वी० प० १४६
 पृ० २ व्य० मा० क० वि०

(१२) मि० व्य० प० ८० पृ० १ वी० प० १४६
 पृ० २ क० वि० व्य० मा०

उक्तो दण्डो द्विगुणो ॥ क्रात्यायन । देहेन्द्रियविनाशे तु यथा दण्ड प्रकल्पयेत् ।
 तथा तुष्टिकर देय समुत्यान च पण्डितैः ॥ तुष्टिकर ताडिततोपकरणम् । समुत्यान
 मौपधादिमूल्य च पण्डितैरभिते कर्त्तव्यं देयमित्यर्थ ॥ पशुताडनादौ याज्ञवल्क्य
 (व्य० श्लो० २२५।२२६) । दु खे च शोणितोपादे शाखाङ्गच्छेदने तथा ।
 ५ दण्ड क्षुद्रपशूना तु द्विपणप्रभृति क्रमात् ॥ लिङ्गस्य छेदने मृग्यो मध्यमो मूल्यमेव
 च । महापशुषु चैतेषु स्थानेषु द्विगुणो दर्म ॥ वृक्षोपघाते मनु (अ० ८ श्लो०
 २८५) । वनस्पतीना सर्वेषामुपभोगो यथा यथा । तथा तथा दम कार्षो हिसायाभिति
 धारणा ॥

॥ इति दण्डपारुष्यम् ॥

10

॥ अथ स्तेयम् ॥

तदुपयोगितया त्रिविध द्रव्यमाह नारद । मृद्गाण्डासनखट्वास्थिदारुचर्मतृणादि
 तद्रन्ध्रभेद । शमीधाय कृतान्न च क्षुद्रद्रव्यमुदाहृतम् ॥ वासः कौशे
 प्रकाशतस्करा । यवर्जं च गोमर्जं पशवस्त्रया । हिरण्यवर्जं लोह च मध्य त्रीहि
 यवादि च ॥ हिरण्यरत्नकौशेय स्त्रीपुङ्गो गजवाजिन । देव

15 ब्राह्मणराजा च विज्ञेय द्रव्यमुत्तमम् ॥ तत्र प्रकाशतस्करास्तावदाह स एव । नैगमा
 वैराकितवा सम्भोक्तोऽकवञ्चका । दैवोपातकरा क्षुद्रा शिल्पज्ञा प्रतिरूपका ॥
 अक्रियाकारिणश्चैव मध्यस्था कूटसाक्षिण । प्रकाशतस्करा ह्येते तथा कुहकजा
 विर्न ॥ स्मृत्यन्तरेऽपि । प्रकाशवञ्चकास्तत्र कूटमानतुलाश्रिता । उक्तोचका सो
 तेषां दण्डा । पधिका वञ्चका पापयोषित ॥ प्रतिरूपकराश्चैव मत्र लोदेशु
 20 स्य । इत्येवमादयो ज्ञेया प्रकाशास्तस्करा भुवि ॥ वृहस्पति ।

प्रच्छाद्य दोष व्यामिश्र्य पुन सस्कृत्य विक्रयी । पण्य तद्विगुण दाप्यो वणिग्दण्ड च
 तत्समम् ॥ अज्ञातौषधिमत्रस्तु यस्तु व्याधेरतत्त्रयिन । रोगिभ्योऽर्थं समादत्ते स
 दण्ड्यश्चौरवदिपक् ॥ कूटाक्षदेविन क्षुद्रा राजभाव्यहराश्च ये । गणका वञ्चकाश्चै
 व दण्ड्यास्ते कितवा स्मृता ॥ अन्यायनादिन सम्भ्यास्तथैवोक्तोचजीविन ॥ विश्वस्त
 25 वञ्चकाश्चैव निवोस्याः सव एव ते ॥ ज्योतिज्ञान तयोपातमोर्वोदित्वा तथा नृणाम् ।
 शकुनादि च ये ब्रूयुर्विनेपास्ते प्रयनत ॥ दण्डाजिनादिभिपुकमामान दर्शयति
 ये । हिसति च्छयना नृणां कष्यास्ते राजपूरुषै ॥ स्वल्पमूल्य तु सस्कृत्य नयन्ति
 बहुमूल्यताम् । ये चाज्ञकान्वञ्चयति दण्ड्यास्ते ज्यानुसारत ॥ हेमरत्नप्रवालाशान्

(१) वी० प० १४० पृ० १
 (२) वी० प० १४६ पृ० २ क० वि०
 (३) वी० प० १४० पृ० २ क० वि० य० मा०
 (४) वी० प० १४० पृ० १ क० वि०
 (५) वी० प० १५० पृ० २ क० वि०

(६) वी० प० १५१ पृ० १ क० वि० य० मा०
 (७) वी० प० १५१ पृ० १ क० वि० य० मा०
 एतद्वचनद्वय नारदीयमिति वीरमिश्रादय
 माधवकर्मलाकरेणु

वृत्रिमान् कुर्वते तु ये । क्रतुर्मूल्य प्रदाप्यास्ते राजे च द्विगुण दमम् ॥ मध्यस्था
 वञ्चका स्पृश्वेद्रागलोभादिना यदा । साक्षिणश्चायथा व्रुयुर्दाप्यास्ते द्विगुण दमम् ॥
 व्यास । साधनाद्यविता राज्ञौ यदि प्रच्छर्त्तुं चारिण । अविज्ञातनिवासाश्च ज्ञेया
 प्रच्छन्ननस्करा ॥ स एव । उक्षेपक सधिभेत्ता पापमुद्गथिमोचक । स्त्रीपुत्रो-
 ऽश्वपशुस्तेयी चौरौ नवविध स्मृतं ॥ सन्धिभिन्त्यादे ॥ याज्ञवल्क्य (व्य० श्लो० ५
 २७४) । उक्तेषु क्रुप्रन्यभेदौ करसदशहीनकौ । कार्यौ द्वितीयापराधे करपा
 दविहीनकौ ॥ सदशसर्जन्यज्जुष्टौ ॥ मनु । सधि भिन्त्वा तु ये चौर्यं राज्ञौ
 कुर्वन्ति तस्करा । तेषां छिन्त्वा नृपो हस्तौ तीक्ष्णशूले निवेशयेत् ॥ बृहस्पति ।
 तथा पाथमुषो वृक्षे गले बद्धाज्वलन्वयेत् ॥ अङ्गुली ग्रथिभेदस्य छेदयेत्प्रथमे ग्रहे ।
 द्वितीये हस्तचरणौ तृतीये वधमहतिं ॥ अङ्गुली तर्जयज्जुष्टौ ॥ द्रव्य गृहीत्वा चौर
 पलायने विशेषमाह नारद । गोचरे यस्य मध्येत तेन चौर प्रयतत । याह्यो
 दाप्योऽथवा द्रव्य पद यदि न निगतम् ॥ निर्गते पुनरेतस्मान्न चेदयत्र पातितम् ।
 सामन्तामार्गापालाश्च दिग्पालाश्चैव दापयेत् ॥ याज्ञवल्क्योऽपि (व्य० श्लो० २७२) ।
 स्वसीमि दद्याद्दामस्तु पद वा यत्र गच्छति । पञ्चग्रामी बहि क्रोशादशग्राम्यथवा
 पुनरितिं ॥ स्त्रीहरणे व्यास । स्त्रीहर्ता लोहशपने दग्धव्यो वै कटाभिना । नर
 हर्ता हस्तपादौ छिन्त्वा स्थाप्यश्चतुष्पथे ॥ बृहस्पति । गोहर्तुर्नासिका छिन्त्वा वधा
 न्वभिति वर्जयेत् ॥ नारद । सर्वस्व हरणो नारी कन्या तु हरतो वध । वाजिवार
 णलोहानां चाददीत बृहस्पति ॥ सर्वस्वमित्यनुपद्म ॥ व्यास । पशुहर्तुस्वर्धपाद
 तीक्ष्णशस्त्रेण कर्तयेत् ॥ नारद । महापशु स्नेनयतो दण्ड उत्तमसाहसम् । मध्यम
 मध्यमपशून् पूर्वं क्षुद्रपशूकृते ॥ मनु (अ० ८ श्लो० २२०) । धान्य दशभ्य कुम्भे
 भ्यो हरतोऽप्यधिके वध । शेषेष्वेकादशगुण दाप्यस्तस्य च तद्धनम् ॥ कुम्भो विंशति
 प्रस्य ॥ स एव (अ० ८ श्लो० ३२३) । मुख्यानां चैव रत्नानां हरणे वधमहतिं ॥
 नारद । सुवर्णरजतादीनामुत्तमानां च वासताम । रत्नानां चैव सर्वेषां शतादभ्य
 धिके वधं ॥ मनु (अ० ८ श्लो० ३२१, ३२२) । सुवर्णरजतादीनामुत्तमानां च वा
 सताम ॥ पञ्चाशतस्वभ्यधिके हस्तच्छेदनमिष्यते । शेषेष्वेकादशगुण मूल्यादण्ड २०

- (१) वी० प० १५१ १०२ व्य० मा०
 (२) वी० प० १५१ १०१ व० वि०
 (३) वी० प० १५१ १०१ क० वि० य० मा०
 (४) वी० प० १५१ १०२ क० वि०
 (५) मि० व्य० प० ८८ १०२ वी० प० १५१
 १०२ क० वि० मनस्वतितुस्तकेष्वपीद
 वधनं न दृश्यत
 (६) वी० प० १५२ १०१ क० वि० व्य० मा०
 (७) वी० प० १५२ १०१ मि० व्य० प० ८७ १०
 २ क० वि० व्य० मा० यथपीद वृहस्प
 तिवचनमितीत प्रतीयते तथापि मिताड
 रादिषु मनुदिग्गमन्यारय वधनस्योपय
 स्तवा माधवप्रथे चैत द्विपदकवृहस्पतिः०

चनेवस्यादर्शनादिदं मनुवचनमिति नि
 श्चयते । मनस्वतितुस्तकेष्वपीदमप्युच्यते
 (अ० ९ श्लो० २७०)

(८) अथ (इ) (अ) किरितपस्तकयोरिदम
 धिकं दृश्यते ॥ नारद । प्रथमे सधिभे
 दानामङ्गयज्जुष्टयोर्वध इति

- (९) क० वि० व्य० मा० मि० व्य० प० ८७ १०१
 (१०) क० वि० व्य० मा०
 (११) वी० प० १५२ १०१ क० वि०
 (१२) वी० प० १५२ १०१
 (१३) मि० व्य० प० ८८ १०२ वी० प० १५२
 १०१ क० वि० व्य० मा०

प्रकल्पयेत् ॥ याज्ञवल्क्य (व्य० श्लो० २७०) । सचिह्न ब्राह्मण कृत्वा स्वराष्ट्रा
द्विभ्रवासयेत् ॥ मनु (भ० ९ श्लो० २४०) । प्रायश्चित्तं तु कुर्वाणा पूर्वं वर्णा यथोदि-
तम् । नाडक्या राजा ललाटे तु दाप्यात् नूतनसाहसम् ॥ याज्ञवल्क्योऽपि (व्य० श्लो०
२७०) । चौर प्रदाप्यापहत घातयेद्विधिर्वैधे ॥ नारद । भक्तावकाशदातार स्तेना
नाथे प्रसर्पताम् । शक्ताश्च ये उपेक्षते तेऽपि तदोपभागिनः ॥ तदण्डभागिनश्च ॥

॥ इति स्तेयम् ॥

॥ अथ साहसम् ॥

तत्स्वरूप नारदेनोक्तम् । सहसा क्रियते कर्म यत्किञ्चिद्बलदार्पिते । तत्साहसमिति
प्रोक्तं सहो बलमिहोच्यते ॥ वृहस्पति । मनुष्यमारणं चौर्यं परदारानिमर्शनम् ।
10 पारुष्यमुभय चेति साहसं स्याच्चतुर्विधम् ॥ उभय वाक्पारुष्यं दण्डपारुष्यं चेति ॥
नारद । फलमूलोदकादीनां क्षेत्रोपकरणस्य च । भङ्गाक्षेपोपमर्दाद्यैः प्रथमं साहसं
स्मृतम् ॥ वास पशुपानानां गृहोपकरणस्य च । एतेनैव प्रकारेण मध्यमं साहसं
स्मृतम् ॥ व्यापादो विषशस्त्राद्यैः परदारानिमर्शनम् । प्राणोपरोधि यच्चान्यदुक्तमु-
त्तमसाहसम् ॥ याज्ञवल्क्य (व्य० श्लो० २७३) । बन्दिमाहास्तया वाजिकुञ्जराणां
15 च हारिणः । प्रसह्य घातिनश्चैव शूलानां उपेयन्नरान् ॥ वृहस्पति । प्रकाशघातका
ये तु तथा चोपाशुघातका । जाला सम्यग्गन्तुं हत्वा हन्तव्या
धानका । विविधैर्विधैरिति ॥ स एव । एकस्य बहवो यत्र प्रहरन्ति रूपा-
विता । मर्मप्रहारको यस्तु घातकः स उदाहृतः ॥ कान्यायन । आरम्भकृतसहायश्च
तथा मार्गानुदेशकः । आश्रय शस्त्रदाता च भक्तदानादिक-
मिणाम् ॥ युद्धोपदेशकश्चैव तद्दिनाज्ञप्रवर्तकः । उपेक्षाकार्य-
युक्तश्च दोषवक्तानुमोदकः ॥ अनिषेद्धा क्षमो यः स्यात्सर्वे ते कार्यकारिणः । यथाश-
क्त्यनुरूपं तु दण्डमेवा प्रकल्पयेत् ॥

विप्रदण्डे विशेषमाह नारदः ॥ अविशेषेण सर्वेषामेव दण्डविधिः स्मृतः । वधादृते

(१) मि० व्य० प० ८८ श्लो० २ वी० प० १५२
श्लो० १ क० वि० व्य० मा०

(२) वी० प० १५२ श्लो० २ व्य० मा०

(३) मि० व्य० प० ८७ श्लो० १ वी० प० १५२
श्लो० २ व्य० मा०

(४) वी० प० १५२ श्लो० १ क० वि०

(५) मि० व्य० प० ८९ श्लो० १ वी० प० १५२
श्लो० १

(६) वी० प० १५२ श्लो० १ क० वि० व्य० मा०

(७) मि० व्य० प० ८९ श्लो० १ वी० प० १५२
श्लो० १ क० वि० व्य० मा०

(८) वी० प० १५२ श्लो० १ क० वि० व्य० मा०
नारद इत्यत्र नृप इति पा (क)
(ख) (घ) (ङ)

(९) वी० प० १५४ श्लो० १ क० वि० व्य० मा०

(१०) वी० प० १५४ श्लो० १ क० वि० मर्म
प्रहारकाथे तु घातकारत उदाहृत इत्यु-
त्तरार्थम् (क) (ख) (घ) (ङ) (छ)
(ज) चिह्नितपुस्तकेषु । श्रीगणेशोदयकर्मणा
करयोस्त्व मूले लिखित एव पाठो दृश्यते ।
स एव तयोर्भिमतः ।

ब्राह्मणस्य न वर्षं ब्राह्मणोऽहंति ॥ शिरसो मुण्डनं दण्डस्तस्य निर्वाहनं पुरात् ।
ललाटे चाभिशास्ताङ्गः प्रयाण गर्दभेन चैति ॥ आतताय्यपि विप्रो न वध्यः । नात-
तायिवये दोषोऽन्यत्र गौब्राह्मणादिति सुनन्तु ॥ कात्यायन । आततायिनि चो-
कृष्टे तप स्वाध्यायसयुते । वर्षस्तत्र तु नैव स्यात्पि हीने वर्षे भृगु ॥ आततायिन
'आह स एव । उद्यन्नासिक्विषासिश्च शापोद्यतकरस्तथा । अथरगेन हन्ता च पिशुन- 5
श्चापि राजनि ॥ भार्यातिक्रमकारी च रन्धान्वेषगतः पर । एवमाद्यान्विजानीयात्सर्वेने-
वाततायिनः ॥ वसिष्ठोऽपि । अपिदो गरदश्चैत शस्त्रपाणिर्धनपाह । क्षेत्रदारहरश्चैव
षडेते आततायिनः । यत्तु मनु (अ० ८ श्लो० ३५०) गुरु वा बालवृद्धौ वा
ब्राह्मण वा बहुश्रुतम् । आततायिनमायान्त हन्यादेवाविचारयन् ॥ यज्ञ कात्यायनः ।
आततायिनमायान्तमपि वेदान्तपारंगम । जिघासन्त जिघासीयान् तेन ब्रह्महा भवेदिति 10
तदपिशब्दाद्वाशब्दाच्च ब्राह्मणभिन्नाततायिवधपरम् ॥ ब्राह्मणग्रहण तु कैमुतिक-
न्यायार्थम् आततायीब्राह्मणोऽपि वध्य किमुतान्य इति मिताक्षरायाम् (मि०
८३० प० १० पृ० १) । उद्यम्य शस्त्रमायान्त भ्रूणमप्याततायिनम् ॥ निहत्य भ्रूणहा
न स्यादहत्वा भ्रूणहा भवेदिति गालवोक्तेः । स्वाध्यायिन कुलेजात यो हन्यादाततायि-
नम् । अहत्वा भ्रूणहा स स्यान्न हत्वा भ्रूणहा भवेदिति वृहस्पत्युक्तेश्च ॥ स्ववधार्थमा- 15
गच्छन्नाततायिब्राह्मणोऽपि वध्य एव । क्षेत्रदारादिहरो ब्राह्मणो न वध्य क्षत्रियादिरतु
त्तदृशोऽपि वध्य इति चन्द्रिकाशय । युक्तश्रायम् । मनुकाश्यायनगालववृहस्पतिव-
चसा स्ववधोदात्ताततायिविशेषविषयतया सामान्यविषययो पूर्वोक्तमुमन्तुकात्यायनी-
यवचसोर्वाधस्योचितत्वात् ॥ यत्तु वृहस्पति आततायिनमुकृष्ट वृत्तस्वाध्यायसयुतम् ।
यो न हन्याद्वधप्राप्त सोऽश्वमेधफल लभेदिति तदपि स्ववधोद्यतभिन्नाततायिपरम् ॥ 20
किञ्च ॥ आततायिद्विजाघ्राणा धर्मयुद्धे न हिरानमिति कलौ वर्षोद्यतस्याततायिनेः
विप्रस्य हनन निषिद्धम् ॥ तस्य विधितोऽप्राप्ते कलौ निषेधो व्यर्थ स्यात् । सर्वेषामपि
कलिनिषेधाना विधिप्राप्तगोचरत्वस्य इमान्धर्मान्कलियुगे वर्ज्यानाहुर्मनीषिण इति
धर्मपदस्वरसेन सर्वनिबन्धेषु व्यवस्थापितत्वात् ॥ अत कलौ स्ववधोद्यतोऽप्याततायि-

- (१) वी० प० १५३ पृ० २ क० वि०
- (२) मि० व्य० प० १०७०१ वी० प० ७१०२
- (३) वी० प० ८१०१ तप रितं चरणा त
'सयुते' इत्यत्र जन्मत इति पाठ । चतु
शैषरणस्तु पार्य हीनेषु तु न इति
- (४) मि० व्य० प० १०१०० वी० प० ६१००
- (५) वी० प० ६१०२ मि० व्य० प० १०१००
१ क० वि०
- (६) मि० व्य० प० १०१०१ वी० प० ६
१०२ क० वि० पारगम् इत्यत्र गरणे
इति द्वितीयवचना ते मान्ये निताशरवीर
मिर्बेदयकमलाकरपु
- (७) क० वि०

- (८) वीरभिक्षोदये उ 'स्वाध्यायिनं कुले जातं
हन्यादात्तायिनम् । न तेन ब्रह्मण म द्या-
मन्नुस्तं म'स्युच्छति' इति वसिष्ठवचन
मुक्तम् (प० ७ पृ० २)
- (९) वी० प० ८१०२, क० वि०
- (१०) इदं हेन शावादिस्वपरण इत्युपनम्य नि
र्णयति धातुक्रमम् (नृतीपरिच्छेदे पूर्वार्धे
प० ६२ पृ० १)
- (११) धर्माभिसारे ततीयपरिच्छेदे पूर्वार्धे प०
११९ पृ० १ इदं ब्रह्मणरदीप इत्युपनम्य
निर्णयति धातुक्रमम् (नृतीपरिच्छेदे पूर्वा
ध प० ६२ पृ० २)

विप्रो न वध्य । युगात्तरे तु वध्य एव ॥ अन्यस्वानतापिविप्र सर्वेष्वपि युगेष्ववध्य
क्षत्रियादिस्वाततायी सर्वोऽपि सर्वयुगेषु वध्य इति दिक् ॥

हीनमध्योःकृष्टद्रव्यहरणे दण्डमाह वृहस्पति । क्षेत्रोपकरण चैव पुष्पमूल
फलानि च । विनाशयन् हरन्दण्ड्य शताद्यमनुरूपत ॥ पशुवस्त्रान्नपानानि
5 गृहोपकरण तथा । हिंसयन् चोरपञ्चास्यो द्विशताद्य दम तथा ॥ स्त्रीपुत्रोहे-
मरत्नानि देवविप्रधन तथा । यौपेय चोत्तमद्रव्यमेया मूल्यसमो दम ॥
द्विगुणो वा कल्पनीय पुरुषापेक्षया नृपै । हर्ता वा घातनीय स्यात्प्रासङ्गविनिश्
स्ये ॥ यौपेय स्त्रीधनम् । वाशब्द एवार्थे ॥ अत्र विनाशयन् हर्तेति पदस्वरसात्साह-
न्यभाजकस्य ऽण्ड । सविषयमेतद्वच इति मदन ॥ साहसप्रयोजकदण्डमाह या
10 ज्ञवन्वप्य (व्य० श्लो० २३१) । य साहस कारयति स
दाप्यो द्विगुण दमम् । यश्चैवमुक्त्वाह दाता कारयेत्स चतुर्गुणम् ॥ द्वैगुण्य चातुर्गु-
ण्य वा साक्षात्कर्तृदण्डापेक्षया ॥ साध्वी विप्रा बलाद्गच्छतो दण्डमाह मनु (अ० ८
श्लो० ३७८) । सहस्र ब्राह्मणो दण्ड्यो गुप्ता विप्रा बलाद्गजर्त् ॥ तादृश्या विप्राया
क्षत्रियादेस्तु वृहस्पतिराह ॥ सहसा कामयेद्यस्तु धन तस्यापिल हरेत् । उक्तस्य
15 लिङ्ग वृषणौ भ्रामयेद्द्रव्येन तु ॥ कामयेत्परपत्नी गच्छेत् ॥ क्षत्रियादीनामनुलोमानां
प्रतिलोमाना च बलात्सजातीयभार्यागमने दण्डमाह कात्यायन । स्त्रीषु कृतोप-
भोग स्यात्प्रसह्य पुरुषो यदा । वये तस्य प्रवर्तेत कार्यातिक्रमण हि तने ॥ स एवं ।
अनिच्छन्ती तु या भुक्ता गुप्ता ता वासयेद्दृहे । मलिनान्नीमध शय्या पिण्डमात्रोप
जीविनीभि ॥ स एव । हीनवर्णोपभुक्ता या व्याख्या वध्याथवा भवेत् ॥ वधस्त्रिच्छन्त्या
20 बोध्यः ॥ हीनमध्यमोत्तमसाहसेषु दण्डमाह नारद । तस्य दण्ड क्रियापेक्ष प्रथम-
स्य शतावर । मध्यमस्य च शास्त्रभेदेषु पञ्चशतावर ॥ उत्तमे साहसे दण्ड
सहस्रार इष्यते । वय सर्वस्वररण पुरान्निर्वासनाङ्गने ॥ तदङ्गच्छेद इयुक्तो दण्ड
उत्तमसाहस इति ॥ वधच्छेदनाद्युपदेशस्तु राजान प्रति नान्यस्य तस्यैव दण्डकर-
णेऽधिकारात् ॥

25 ॥ इति साहसम् ॥

॥ अथ स्त्रीसङ्ग्रहणम् ॥

बलात्परभार्यागमनस्य साहसत्वापूर्वमेव दण्ड उक्त ॥ छलेन साजातीयपरभार्या
गमने न्वाह वृहस्पति । छपना कामयेद्यस्तु तस्य सर्वहरो दम । अद्भुयिन्वा भगाङ्गेन

(१) व्य० मा क० वि०

(१) ० ५ १ ५ १ ५ व्य मा क० वि०

(२) मि० प० ५० ५० ५० ५० ५० ५० ५० ५० ५०
५० ५० क० वि०

(३) ५० ५० ५० ५० ५० ५० ५० ५० ५० ५०

(४) ५० ५० ५० ५० ५० ५० ५० ५० ५० ५०

यत्प्राप्तं फो ५० ५० ५० (क) (ख)

(घ) (ङ) (च) (५) नि ह्यतयगनेऽ

'वधस्तव इति न' विद्मत्तुत्तम्

(५) क० वि०

(६) मि० प० ५० ५० ५० ५० ५० ५० ५० ५० ५०

५० ५०

पुराभिर्गसयेत्ततं ॥ सर्वहर सर्वस्वहर ॥ अथ च दण्ड समायाम । हीनायामेतदर्थम् । उत्तमाया वध ॥ तथाच स एव । दमो नेय समाया यो हीनायामर्थिरुस्तत । पुंस कार्षोऽधिकायाः तु गमने सम्प्रमाणागमम् ॥ हीनमध्येत्तमत्रिविधस्त्रीसङ्ग्रहणे दण्डमाह स एव । त्रयाणामपि चेतेषा प्रथमो मध्य उत्तम । विनय कल्पनीय स्यादधिकोऽपि बलाद्रहं ॥ दुर्वृत्तस्य परस्त्रिया सह सम्भाषणे दण्डमाह मनु (अ० ८ श्लो० ३५४) । परस्य पत्या पुरुष सम्भाषयोजयेत्सह । पूर्वमाक्षारितो दोषे प्रागुयापूर्वसाहसम् ॥ पिनादिभिर्निवारितयो स्त्रीपुंसयो सम्भाषणे दण्डमाह याज्ञवल्क्य (व्य० श्लो० २८५) । स्त्री निषेधे शत दण्ड्या द्विशत तु दम पुमान् ॥ प्रतिषेधे तयोर्दण्डो यथा सङ्ग्रहणे तर्था ॥ प्रत्येकनिषेधत्रिय पूर्वमर्थम उभयनिषेधे उत्तरम् ॥ उभयोस्तुरागक्रतसम्भोगे दण्डमाह याज्ञवल्क्य (व्य० श्लो० २८६) । सजातावुत्तमो 10 दण्ड आनुलोम्ये तु मध्यम । प्रातिलोम्ये वध पुंसो नार्या कृणादिकर्तनम् ॥ कान्या यन । सर्वेषु चापराधेषु पुंसो योर्ध्वदम स्मृत । तदर्थं योषितो दशुर्वेधे पुंसोऽङ्गकर्तनम् ॥ व्यभिचरितविप्रागमने तु यनु (अ० ८ श्लो० ३७८) । शतानि पञ्च दण्ड्य स्यादिच्छत्या सह सवमे ॥ इद सजातीयापरम् ॥ व्यभिचरितास्वनुलोमानुगमने स एव (अ० ८ श्लो० ३८५) । अगुप्ते वैश्यराज ये शूद्रा वा ब्राह्मणो व्रजन् । शता 15 नि पञ्च दण्ड्य स्यात्सहस्र त्वत्यजस्त्रियमिति ॥ यस्तु मनु (अ० ८ श्लो० ३८३) सत्त्व ब्राह्मणो दण्ड दाय्यो गुप्ते तु ते व्रजन्निविं तत्साध्वीपरम् ॥ शूद्रस्य प्रातिलोम्येन गमने दण्डमाह मनु (अ० ८ श्लो० ३७३) । शूद्रो गुप्तमगुप्त वा द्वैजात वर्णमावसन् । अगुप्त लिङ्गसर्वस्व गुप्त सर्वेण हीर्यत ॥ शूद्रो गुप्ता द्विजा गच्छन् लिङ्गच्छेदन सर्वस्वहरण च गुप्ता चेद्वधोऽधिक इति चाहति गुप्ता तु गच्छ सर्वस्वहरण वध 20 चार्हतीयर्ष ॥ गौतम । आचार्येण्यभिगमने लिङ्गोद्धार सर्वस्वहरण च गुप्ता चेद्वधोऽधिक इति ॥ मनु (अ० ८ श्लो० ३७६) । ब्राह्मणी तु यदाऽगुप्ता गच्छेत्तौ वैश्यपार्थिवो । वैश्य पञ्चशत क्रुर्या क्षत्रिय तु सहस्रिणम् ॥ स एव (अ० ८ श्लो० ३७७) उभावपि हि तत्रैव ब्राह्मण्या गुप्तया सह । विष्णुतौ शूद्रवदण्ड्यौ दग्धव्यौ वा कटाग्निर्ना ॥ स एव (अ० ८ श्लो० ३८२) । वैश्यश्चे क्षत्रिया गुप्ता वैश्या वा 20

- (१) वी० प० १५५ श्लो १
- (२) वी० प० १५४ श्लो २
- (३) वी० प० १५५ श्लो ३ श्लोकान्ते इति वा धिके इति ज चिह्नितपस्तके वीरमिवो दयेच
- (४) वी० प० १५६ श्लो २ क० वि०
- (५) याह्वि इति मितक्षराया
- (६) वी० प० १५५ श्लो २ क० वि० व्य० मा० वचनादी स इत्यत्र स्व इति पानो मितक्षरादिषु
- (७) वी० प० १५५ श्लो २

- (८) वी० प० १५५ श्लो २ क० वि०
- (९) क० वि० प्रथमपरणे वैश्यराज ये इत्यत्र क्षत्रियावैश्ये इति कश्चिपाठ स एव साधु रिति भति
- (१०) वी० प० १५५ श्लो २ क० वि० व्य० मा०
- (११) मि० व्य० प० ९० श्लो २ वी० प० १५६ श्लो १ व्य० मा० यदागता ग उता इत्यत्र यद्यगुना न सेवेता इति मितक्षरामाधरवी रमिचोदयषु
- (१२) मि० व्य० प० ९० श्लो २ वी० प० १५५ श्लो २ क० वि० व्य० मा०

धनियो ब्रजेत् । यो ब्राह्मण्यामगुहाया तावुभो दण्डमर्हते ॥ अगुप्तब्राह्मणीगमने यो
 दण्ड स इत्यर्थ ॥ यस्मिन् । राजन्यश्वेद्ब्राह्मणीमभिगच्छेच्छरपत्रैर्वैष्टयित्वा राजन्य
 मप्रोप्राप्त्येदेव वेश्यो राजन्याया मेथुनमाहारञ्जद्रस्तु राजन्यवेश्ययोरिति ॥ नारद ।
 माता मातृवसा श्वभ्रूमातुलानी पितृवसा । पितृव्यसस्त्रिभिष्यस्त्री भगिनी तस्यै
 5 स्नुषा ॥ दुहिताचार्यभार्या च सगोत्रा शरणागता । रात्री प्रव्रजिता धात्री साध्वी वर्णा-
 क्षमा च या ॥ आसामन्यतया गच्छन् गुरुतल्पग उच्यते । शिश्रस्पोत्कृतनात्तत्र नायो
 दण्डो विधीयते ॥ याज्ञवल्क्योऽपि (प्रा० श्लो० २३२।२३३) । पितु स्वसार मातुश्च
 मातुलानी स्नुषामपि । मातु सपत्नी भगिनीमाचार्यतनया तथा ॥ आचार्यपत्नी स्वसुता
 गच्छस्तु गुरुतल्पगृ । छित्ता लिङ्ग वधस्तस्य सकामाया स्त्रिया अपि ॥ अयं च दण्डो
 10 न ब्राह्मणस्य । परदारभिमर्शे तु प्रवृत्त तु महीपति । उद्वेजनकरेर्दण्डैश्चिह्नयित्वा प्रवास
 येत् ॥ अत्राद्भग सद्ग्रहणे प्राणान् वधमर्हतीति ब्राह्मणाधिकारे गृहस्यतिवचनात् ॥
 शङ्खलिखितौ । येन येनादेनापराध कुर्यात्तदस्य छेत्तव्यमन्यत्र ब्राह्मणात् ॥
 ब्राह्मणस्य दास्यादिगमने दण्डमाह याज्ञवल्क्य (व्य० श्लो० २९०) । अवरुद्धानु दा
 सीषु भुजियासु तत्रैव च । गम्यास्वपि पुमादाप्य पञ्चाशत्पणिक दमम् ॥ अवरुद्धानु
 15 स्त्रामिना पुरुषात्तरप्रतिग तु निषिद्धा ॥ नारद । स्वैरिण्यब्राह्मणी वेश्या दासी
 निष्कासिनी च या । गम्या स्पुरानुलेभ्येन स्त्रियो न प्रनिलोमत ॥ आस्वेव तु
 भुजियासु दोष रयात्परदारवत् ॥ अब्राह्मणीति स्वैरिणीविशेषणम् ॥ स्वैरिणी स्वत्रा
 पुश्वली ॥ निष्कासिनी कुटुम्बान्निर्गता पुश्वली ॥ याज्ञवल्क्य (व्य० श्लो०
 २९५) । अयाभिगमने लङ्घ्य कुबधेन प्रवासयेत् । शूद्रस्तथाङ्घ्र्य एव स्यादन्वस्या
 20 र्यागमे वर्षे ॥ स्त्रीकृते सद्ग्रहणे तस्या दण्डमाह नारद । गृहमागस्य या नारी प्रलो
 भ्य स्पर्शनादिना । कामयेत्तत्र सा दण्ड्या नरस्यार्धदम स्मृतं ॥ ब्राह्मण्यादीना
 शूद्रादिगमने दण्डमाह यम । वृषल सेवते या तु ब्राह्मणी मदमोहिता । ता श्वभि
 खादयेद्राजा सस्थाने वध्यघातिनाम ॥ वैश्य वा धनियो वापि ब्राह्मणी सेवते तु या ।
 शिरसो मुण्डन तस्या प्रयाण गर्दभेन तु ॥ वृषल शूद्र वध्यघातिन सौनिकास्तेषा
 25 स्थान इत्यर्थ ॥ अयं च दण्डोऽन्यासक्ताविति चन्द्रिकायाम् ॥ व्यभिचारनिश्चयो
 पायमाह याज्ञवल्क्य (व्य० श्लो० २८३) । पुमात्सद्ग्रहणे ग्राह्य केशाकेशि पर-
 स्त्रिया । सद्यो वा कामजैश्चिह्नै प्रतिपत्तो द्वयोस्तथा ॥ द्वयोरित्यनेनान्यतरेण प्रति
 पत्नेऽपि व्यभिचारि न निश्चय ॥ दूषण आह याज्ञवल्क्य (व्य० श्लो० २८९) ।
 शन स्त्रीदूषणे दशाह्वे नु भिष्याभिशासने ॥ पशून् गच्छच्छत दाप्यो दीना स्त्री
 30 या च मध्यममिति ॥ तथा । अयोनौ गच्छतो योषा पुरुष चाभिमेहत ॥ चतुर्विं

(१) वी० प० १५९ पृ० १, क० वि० व्य० मा०

(२) व० वि०

(३) वि० व्य० प० १० पृ० १२ वी० प० १५५
पृ० २ क० वि० व्य० मा०

(४) क० वि० व्य० मा०

(५) वी० प० १५६ पृ० २ क० वि० व्य० मा०

(६) वि० व्य० प० ११ पृ० १ वी० प० १५६
पृ० २ व्य० मा० क० वि०

(७) वी० प० १५७ पृ० १

(८) वी० प० १५७ पृ० २ क० वि०

(९) वी० प० १५९ पृ० १ क० वि०, व्य० मा०

(१०) वी० प० १५७ पृ० १ क० वि०, व्य० मा०

अतिमरण दीना इत्ययं दीना इति
मिताशरादिषु

शक्तिको दण्डस्तथा प्रजाजितार्गमे ॥ दीना दृ खिता स्वपत्नीमपि । स्त्रीसम्मुख
पुरीपादि कुर्वत इत्यर्थ ॥

॥ इति स्त्रीगृहहणम् ॥

॥ अथ स्त्रीपुन्धर्मः ॥

तत्र भर्तुः सगुणपत्नीत्यागे दण्डमाह । अनुकूलामवाटुष्टा दक्षा साध्वी पतिव्रताम् । 5
त्यजन् भार्यामवस्थाप्यो राजा दण्डेन वै पति ॥ याज्ञवल्क्य (आ० श्लो० ७६) ।
आज्ञासम्पादिनी दक्षा वीरसू प्रियवादिनीम् । त्यजन् दाप्यस्तृतीयांशमद्रव्यो भरण
स्त्रिया ॥ स्त्रिय प्रत्याह स एव (आ० श्लो० ७७) । स्त्रीभिर्भर्तृवच कार्यमेव धर्म
पर स्त्रिया । आशुद्धे सम्प्रतीक्ष्यो हि महापातकदूषिण ॥

॥ इति स्त्रीपुन्धर्मः ॥

10

॥ अथ द्यूतसमाह्वयोः ॥ •

याज्ञवल्क्य (व्य० श्लो० २०२) । प्राप्ते नृपतिना भागे प्रसिद्धे धूर्तमण्डले ।
मित्त सप्तभिर्के स्थाने दापयेदन्वथा न तु ॥ प्रसिद्धे अप्रच्छन्ने । धूर्तमण्डले द्यूतस्थाने ।
सप्तिको राजा कृतो द्यूताध्यक्ष । एव प्रकरोण जित राजा दापयेन्नान्यदित्यर्थ ॥
द्यूते कपटकर्तुर्दण्डमाह स एव (व्य० श्लो० २०२) । राजा सचिह्न निर्वाभ्या कूटा- 15
क्षोपधिदेविर्न ॥ उपधि छलम् । राजाजा विना द्यूते दण्डमाह मनु (अ० ९ श्लो०
२२४) द्यूत समाह्वय चैव य कुर्याकारयेत वा ॥ सर्वोस्तान् घातयेद्राजा द्यूताश्च
द्विजलिङ्गिर्न ॥ द्विजलिङ्गमुपवीतवेदपाठादि ॥ द्यूतधर्म समा-
समाह्वय । ह्वयेजतिदिशति याज्ञवल्क्य (व्य० श्लो० २०३) । एष एव
विधिर्मेव प्राणिद्यूते समाह्वये ॥ प्राणिद्यूत इति समाह्वयविशेषणम् तद्विन्न इत्यर्थ ॥ 20

॥ इति द्यूतसमाह्वयोः ॥

॥ अथ प्रकीर्णकम् ॥

याज्ञवल्क्य (व्य० श्लो० २९५, २९६) । ऊन वाप्यधिक वापि लिखेदो राजशा
सनम् । पारदारिकचोरो वा मुञ्चतो दण्ड उत्तमं ॥ अभक्ष्येण द्विज दुप्यन् दण्ड्य

- (१) शी० प० ११० पृ० २ क० वि०
(२) शी० प० १५९ पृ० २ क० वि० व्य०
मा० एतदपने मारुत्यमिति वीरमिभे
दयदियु इत्यने
(३) शी० प० १५९ पृ० २ व्य० मा०
(४) शी० प० २२४ पृ० ५ क० वि० व्य० मा०

- (५) शी० प० २२४ पृ० २ व्य० मा०
(६) शी० प० २२४ पृ० २ क० वि० व्य० मा०
(७) शी० प० २२५ पृ० १ क० वि० व्य० मा०
नृनीयणरण पंती इत्यन 'चैरे इति
मित्तपरादिदृ

- उत्तमसाहसम् । मध्यमं क्षत्रियं वैश्यं प्रथमं शूद्रमर्धरुम् ॥ अभक्ष्यं सुरामूनपुरीषादि ॥
 स एव (व्य० श्लो० २९७) । क्रूटस्वर्गव्यवहारी विमातस्य च
 प्रकीर्णकम् ।
 विवयी । अङ्गहीनृन्तु कर्तव्यो दाप्यश्चोत्तमसाहसम् ॥ विमातं
 गवादिमांसम् । चशब्देनाङ्गच्छेदनमपीति मिताक्षरायाम् (व्य० प० ९३ पृ० १) ॥
 5 तथा (व्य० श्लो० ३००) । शको ह्यमोक्षयन् स्वामी दीष्टिणां शृङ्गिणां तथा । प्रथमं साहसं
 दण्ड्यो विद्रुष्टे द्विगुणं तथा ॥ विक्रोश. क्र-दनम् ॥ मनुः (अ० ८ श्लो० २९६।
 २९७।२९८) । मनुष्यमारणे क्षिप्रं चौरवत् किल्बिषी भवेत् । प्राणभृन्तु महत्स्वर्षं गोग-
 जोष्टृहयादिषु ॥ क्षुद्रकाणां पशूनां तु हिंसने द्विशतो दमः । पञ्चाशत् भवेदण्डः
 शुभेषु मृगपक्षिषु ॥ गर्दभाजाविकान् हन्तुर्दण्डः स्यात्पञ्चमापरुः । मापरुस्तु भवेदण्डः
 10 श्वशूकरनिपातन इति ॥ अयं दण्डो हतमूल्यदानानन्तरं बोध्यः ॥ याज्ञवल्क्यः (व्य०
 श्लो० ३०१।३०२) । जारं चौरिभिवदन् दाप्यः पञ्चशतं दमम् । उपजीव्य धनं मुञ्चं-
 स्तदेवाष्टगुणं स्मृतम् ॥ उपजीव्य गृहीत्वा ॥ राज्ञोऽग्निष्टप्रवकारं तस्यैवाक्रोशकारिणम् ।
 तन्मन्त्रस्य च भेत्तारं जिह्वां छिन्ना प्रवासयेत् ॥ अनिष्टं मरणादि । आत्रोशस्तराम्य-
 धंशो भवतु इत्यादि ॥ मनुः (अ० ९ श्लो० २७५) । राज्ञः कोशापरहर्तृश्च प्रतिकू-
 15 लेष्ववस्थितान् । घातयोद्विषैर्दण्डेररीणां चोपजापरान् ॥ याज्ञवल्क्यः (व्य०
 श्लो० ३०३) । मृताङ्गलमविक्रेतुर्गुरोस्नाडयितुस्तथा । राजपानासनारोदुर्दण्ड उत्त-
 मसाहसः ॥ मृताङ्गलमं मृतकवस्त्रादि ॥ स एव (व्य० श्लो० ३०४) । दिनेत्रभेदि-
 नो राजद्विष्टदिशकृतस्तथा । विप्रत्वेन च शूद्रस्य जीवनोऽष्टशतो दमः ॥ नेत्रद्वयभे-
 न्चूराजनिषिद्धकर्मकरुर्नुर्भिप्रश्रुत्या जीविनुश्च शूद्रस्पेत्सर्षः ॥ श्राद्धभोजनार्थं तु यज्ञोप-
 20 वीनधारणे तप्तशलाकया यज्ञोपवीतत्रेखाकार्येति स्मृत्यन्तरे मिताक्षरायाम् (व्य०
 प० ९४ पृ० १) ॥ व्यवहारान्यथाकारिणां दण्डमाह स एव (व्य० श्लो० ३०५ ।
 ३०६) दुर्दृष्टांस्तु पुनर्दृष्टा व्यवहारान्नृपेण तु । सभ्या सजयिनो दण्ड्या विसादाद्विगु-
 णं दमम् ॥ यो मन्येताजितोऽम्भीति न्यायतोऽपि पराजित । तमायान्तं पुनर्जिता
 दापयेद्विगुणं दमम् ॥ अत्र सर्वानुक्तसङ्ख्यायां सङ्ख्यापणविषयिणी गेया ॥ पणस्तु
 23 कर्षोन्मितं ताम्रम् । कार्षिके ताम्रिके पण इति कोशात् । कर्षः पलचतुर्थांश ।
 वराटकानां दशकृद्वयं यत्ता कार्षिकी ताश्च पणश्चतस्र इति भास्कराचार्योक्तार्थं
 पणः ॥ उत्तमसाहसादिक तु साशोतिपणसाहस्यो दण्ड उत्तमसाहस । तदर्थं
 मध्यमः प्रोक्तमर्धमधमः स्मृत इति ॥ तथा । उक्तापराधेणूक्तपरिमाणदण्डैर्दमनास-
 म्भवेऽधि क्रोऽपि दण्डः ॥ यथाहापमन्त्रः । दण्डो दमनादिश्राद्धस्तेनादानान् दमये-
 30 दिति ॥ तथा सर्वसापहारदण्डे विशेषमाह नाग्दः । आयुधान्यायुधीयानां वात्यादी-
 न्वाह्यजीविनाम् । वेदशास्त्रीगामलक्षारान् वाशानोद्यादितद्विदाम् ॥ यथा यम्योपरुणं

(१) वी० प० २९५ पृ० ३, प० वि०, व्य० म०
 वरमिषोदये तु 'होमार्थमेव च' इति
 चतुर्थांश
 (२) प० वि०, प० म०

(१) क० वि०
 (२) अमरको० का० ३ प० १ श्लो० ८८
 (५) लक्षणां श्लो० ३

येन जीवन्ति कारुका । सर्वस्वहरणेऽप्येतन्न राजा हर्तुमर्हति ॥ अन्यापाद्गृहीतस्य
दण्डस्य प्रतिपत्तिमाह याज्ञवल्क्यः (व्य० श्लो० ३०७) । राज्ञा ज्यापेन यो दण्डो
गृहीतो वरुणाय तम् । निवेद्य दद्याद्विप्रेभ्यः क्वयं त्रिंशद्गुणीकृतम् ॥ त्रिंशद्गुणं वरु-
णोद्देशेन सङ्कल्प्य विप्रेभ्यो दद्यादित्यर्थः ॥

॥ इति प्रकीर्णकम् ॥

5

चर्मण्वती तरणिजा शुभसङ्गमस्य सान्निध्यभाजि कृतशालिनि मध्यदेशे । ख्या-
ता भरेह नगरी किल तत्र राजा राजीवलोचनरतो भगवन्तदेव ॥

इति श्रीसङ्गरवंशावतंसमहाराजाधिराजश्रीभगवन्तदेवादिष्टभीजगद्गुरुभट्टनाराय-
णसूरिसूनुपण्डितशिरोरत्नमीमांसापारावारपारीणधुरीणभट्टशाङ्करसूनोर्भट्टनीलकण्ठ-
स्य कृते भगवद्भास्करे व्यवहारमयूखः समाप्त ॥

10

(१) वी० प० १२५, ४०२, क० वि०, व्य० मा०

॥ याज्ञवल्क्यधर्मशास्त्रम् ॥

— १ —

॥ अथाचाराध्यायः ॥

॥ उपोद्घात ॥

योगीश्वर याज्ञवल्क्यं सम्पूज्य मुनयो ज्ञुवन् ।
वर्णाश्रमेतराणां नो ब्रूहि धर्मानशेषत ॥ १ ॥
मिथिलास्य स योगीन्द्र क्षणं ध्यात्वा ब्रवीन्मुनीन् ।
यस्मिन्देशे भृगु कृष्णस्तस्मिन्धर्माश्रितो भवत ॥ २ ॥
पुराणन्यायमीमांसाधर्मशास्त्राङ्गमिश्रिता ।
वेदा स्यान्तानि विद्यानां धर्मस्य च चतुर्दश ॥ ३ ॥
मन्वत्रिविष्णुहारीतयाज्ञवल्क्योशनोऽङ्गिरा ।
यमापस्तम्बसवर्ता कात्यायनबृहस्पती ॥ ४ ॥
पराशरव्यासशङ्खलिखिता दक्षगौतमौ ।
शातातपो वसिष्ठश्च धर्मशास्त्रप्रयोजका ॥ ५ ॥
देशे काल उपायेन द्रव्य श्रद्धासमन्वितम् ।
पात्रे प्रदीयते यत्तत्सकलं धर्मलक्षणम् ॥ ६ ॥
श्रुति स्मृति सदाचार स्वस्य च प्रियमात्मन ।
सम्यक्सङ्कल्पज कामो धर्ममूलनिर्दं स्मृतम् ॥ ७ ॥
इत्याचारदमार्हिसादानस्याध्यायकर्मणाम् ।
अयं तु परमो धर्मो यद्योगेनात्मदर्शनम् ॥ ८ ॥
चत्वारो वेदधर्मशा पर्यन्तैर्विद्यमेव वा ।
सा ब्रूते य स धर्म स्यादेको वाऽध्यात्मवित्तम ॥ ९ ॥

॥ अथ संस्कारा ॥

ब्रह्मक्षत्रियविद्यूशा वर्णास्त्याद्यात्तयो द्विजा ।
निषेकादिदमशानान्तास्तेषा वै मन्वत क्रिया ॥ १० ॥

गर्भाधानमृतौ पुंसः सवनं स्पन्दनात्पुरा ।
 पष्ठे ऽष्टमे वा सीमन्तो मास्येते जातकर्म च ॥ ११ ॥
 बहन्येकादशे नाम चतुर्थे ऽसाति निष्क्रमः ।
 पष्ठे ऽन्नप्राशनं मासि चूडा कार्या यथाकुलम् ॥ १२ ॥
 एवमेनः शमं याति बीजगर्भसमुद्भवम् ।
 तूष्णीमेताः क्रियाः स्त्रीणां विवाहस्तु समन्त्रकः ॥ १३ ॥

॥ अथोपनयनम् ॥

गर्भाष्टमे ऽष्टमे वाऽध्वे ब्राह्मणस्योपनायनम् ।
 राज्ञामेकादशे सैके विशामेके यथाकुलम् ॥ १४ ॥
 उपनीय गुरुः शिष्यं महाव्यादितिपूर्वकम् ।
 वेदमध्यापयेदेन शौचाचारांश्च शिक्षयेत् ॥ १५ ॥

॥ अथ ब्रह्मचारिप्रकरणम् ॥

दिवा सन्ध्यास्तु कर्णस्थत्रहसूत्र उदङ्मुखः ।
 कुर्यान्भूत्रपुरीषे च रात्रौ चेदक्षिणामुखः ॥ १६ ॥
 गृहीतशिश्नश्चोत्थाय मृद्गिरभ्युद्धृतैर्जलैः ।
 गन्धलेपक्षयकरं शौचं कुर्यादतन्द्रितः ॥ १७ ॥
 अन्तर्जानुः शुचौ देशे उपविष्ट उदङ्मुखः ।
 पाग्वा ब्राह्मेण तीर्थेन द्विजो नित्यमुपस्पृशेत् ॥ १८ ॥
 कनिष्ठादेशिन्यङ्गुष्ठमूलान्यमं करस्य च ।
 प्रजापतिपितृब्रह्मदेवतीर्थान्यनुक्रमात् ॥ १९ ॥
 त्रिः प्राश्याऽपो द्विरुन्मृज्य खान्यद्भिः समुपस्पृशेत् ।
 अद्भिस्तु प्रकृतिस्थाभिर्दानाभिः फेनबुद्बुदैः ॥ २० ॥
 इत्कण्ठतालुगाभिस्तु ययासङ्ख्यं द्विजातयः ।
 शुष्येरन्त्री च शूद्रश्च सकृत्स्पृष्टाभिरन्ततः ॥ २१ ॥
 खानमध्वैर्वैर्मन्त्रैर्मार्जनं प्राणसंयमः ।
 सूर्यस्य चाप्युपस्थानं गायत्र्याः प्रत्यहं जपः ॥ २२ ॥

गायत्रीं शिरसा सार्धं जपेद्ब्याहृतिपूर्विकाम् ।
 प्रतिप्रणवसयुक्ता त्रिरय प्राणसयम ॥ २३ ॥
 प्राणानायम्य सम्प्रोक्ष्य तृचेनाद्भैः प्रीतेन तु ।
 जपन्नासीत सावित्री प्रत्यगातारकोदयात् ॥ २४ ॥
 सन्ध्यं प्राक्प्रातरेवं हि तिष्ठेदात्सूर्यदर्शनात् ।
 अभिकार्यं तत कुर्यात्सन्ध्ययोरुभयोरपि ॥ २५ ॥
 ततोऽभिवादेयेद्बुद्धानसायहमिति ब्रुवन् ।
 गुरुं चैवाप्युपासीत स्वाध्यायार्थं समाहित ॥ २६ ॥
 आहूतश्चाप्यधीयीत लब्ध चास्मे निवेदयेत् ।
 हितं चास्याचरेन्नित्यं मनोवाक्कायकर्मभि ॥ २७ ॥
 कृतज्ञाऽद्भोहिमेधाविशुचिकल्यानसूयका ।
 अध्याप्या धर्मत साधुशक्ताप्रज्ञानविचदा ॥ २८ ॥
 दण्डाजिनोपवीतानि मेखला चैव धारयेत् ।
 ब्राह्मणेषु ररेद्रेक्षमनिन्द्येष्वात्मवृत्तये ॥ २९ ॥
 आदिमध्यावसानेषु भवच्छब्दोपलक्षिता ।
 ब्राह्मणक्षत्रियविशा भैक्षचर्या यथाक्रमम् ॥ ३० ॥
 कृताभिकार्यो भुञ्जीत वाग्यतो गुर्वनुज्ञया ।
 आपोशनक्रियापूर्वं सत्कृत्यान्नमकुत्सयन् ॥ ३१ ॥
 ब्रह्मचर्ये स्थितो भैकमन्नमद्यादनापदि ।
 ब्राह्मण काममश्रीयाच्छूद्रे व्रतमपीडयन् ॥ ३२ ॥
 मधुमासाञ्जनोच्छिष्टशुक्त स्त्रीप्राणिर्हिसनम् ।
 भास्करालोकनाशीलपरिवादादि वर्जयेत् ॥ ३३ ॥
 स गुरुर्यं क्रिवा कृत्वा वेदमस्मै प्रयच्छति ।
 उपनीय ददद्देदमाचार्यं स उदाहृत ॥ ३४ ॥
 एकदेशमुपाध्याय ऋत्विग्यज्ञकृदुच्यते ।
 एते मान्या यथापूर्वमेभ्यो माता गरीयसी ॥ ३५ ॥
 प्रतिवेदं ब्रह्मचर्यं द्वादशाध्यानि पञ्च वा ।
 महणान्तिकमित्येके केशान्तश्चैव षोडशे ॥ ३६ ॥

आपोऽशदाद्वाविंशच्चतुर्विंशच्च वत्सरत् ।
 ब्रह्मक्षत्रविशां काल औपनायनिकः परः ॥ ३७ ॥
 भत ऊर्ध्वं पतन्त्येते सर्वधर्मैर्व्यहिष्कृताः ।
सावित्रीपतिता ब्राह्म्या ब्राह्म्यस्तोमादृते क्रतोः ॥ ३८ ॥
 मातुर्यदमे जायन्ते द्वितीयं मौञ्जिवन्धनात् ।
 ब्राह्मणक्षत्रियविशस्तस्मादेते द्विजाः स्मृताः ॥ ३९ ॥
 यज्ञानां तपसां चैव शुभानां चैव कर्मणाम् ।
 वेद एव द्विजातीनां निःश्रेयसकरः परः ॥ ४० ॥
 मधुना पयसा चैव स देवांस्तर्पयेद्विजः ।
 पितॄन्मधुघृताभ्यां च ऋचो ऽधीते हि यो ऽन्वहम् ॥ ४१ ॥
 यजूंषि शक्तितो ऽधीते यो ऽन्वहं स घृतामृतैः ।
 प्रीणाति देवानाञ्ज्येन मधुना च पितॄंस्तथा ॥ ४२ ॥
 स तु सोमघृतैर्देवांस्तर्पयेद्यो ऽन्वहं पठेत् ।
 सामानि तृप्तिं कुर्याच्च पितॄणां मधुसर्पिषा ॥ ४३ ॥
 मेदसा तर्पयेद्देवानथर्वाङ्गिरसः पठन् ।
 पितॄंश्च मधुसर्पिर्भ्यामन्वहं शक्तितो द्विजः ॥ ४४ ॥
 वाकोवाक्यं पुराणं च नाराशंसीश्च गायिकाः ।
 इतिहासांस्तथा विद्याः शक्त्याधीते हि यो ऽन्वहम् ॥ ४५ ॥
 मांसक्षीरोदनमधुतर्पणं स दिवोकसाम् ।
 करोति तृप्तिं च तथा पितॄणां मधुसर्पिषा ॥ ४६ ॥
 ते तृप्तास्तर्पयन्त्येनं सर्वकामफलैः शुभैः ।
 यं यं क्रतुमर्षते च तस्य तस्यामुयात्फलम् ॥ ४७ ॥
 त्रिविक्तपूर्णपृथिवीदानस्य फलमभुते ।
 तपसश्च परस्येह नित्यं स्वाध्यायवान्द्विजः ॥ ४८ ॥
 भेष्टिको ब्रह्मचारी तु वसेदाचार्यसन्निधौ ।
 तदभावे ऽस्य तनये पत्न्यां वैश्वानरे ऽपि वा ॥ ४९ ॥
 अनेन विधिना देहं साधयन्विजितेन्द्रियः ।
 ब्रह्मलोकमवाप्नोति न चेहाजायते पुनः ॥ ५० ॥

॥ अथ समावर्तनम् ॥

गुरवे तु वरं दत्त्वा स्नायीत तदङ्गुलिया ।
वेदं व्रतानि वा पारं नीत्वा ह्युभयमेव वा ॥ ५१ ॥

॥ अथ विवाहप्रकरणम् ॥

अविभ्रतव्रह्मचर्यो लक्षण्यां स्त्रियमुद्वहेत् ।
अनन्यपूर्विकां कान्तामसपिण्डां यवीयसीम् ॥ ५२ ॥
अरोगिणीं भ्रातृमतीमसमानार्पगोत्रजाम् ।
पञ्चमात्सप्रभादूर्ध्वं मातृतः पितृतस्तथा ॥ ५३ ॥
दशपूरुपविख्याताच्छ्रोत्रियाणां महाकुलात् ।
स्त्रीनादपि न सञ्चारिरोगदोषसमन्वितात् ॥ ५४ ॥
एतैरेव गुणैर्युक्तः सवर्णः श्रोत्रियो वरः ।
यत्नात्परीक्षितः पुंस्त्वे युवा धीमाञ्जनप्रियः ॥ ५५ ॥
यदुच्यते द्विजातीनां शूद्राहारोपसङ्ग्रहः ।
न तन्मम मतं यस्मात्तत्रात्मा जायते स्वयम् ॥ ५६ ॥
तिस्रो वर्णानुपूर्व्येण द्वे तथैका यथाक्रमम् ।
ब्राह्मणक्षत्रियविशां भार्याः स्वा शूद्रजन्मनः ॥ ५७ ॥
ब्राह्मो विवाह आहूय दीयते शक्त्यलङ्कृता ।
तज्जः पुनात्युभयतः पुरुषानेकविंशतिम् ॥ ५८ ॥
यज्ञस्थायार्त्विजे दैव आदायार्पस्तु गोद्वयम् ।
चतुर्दश प्रथमजः पुनात्युत्तरजस्तु पद ॥ ५९ ॥
इत्युक्त्वा चरतां धर्मं सह था दीयते र्षिणे ।
स कायः पावयेत्तज्जः पद् पद्भ्यान्सहात्मना ॥ ६० ॥
आसुरो ब्रविणादानान्नान्धर्वः समयान्मिथः ।
राक्षसो युद्धहरणात्पैशाचः कन्यकाच्छलात् ॥ ६१ ॥
पाणिर्घातः सवर्णासु गृहीयात्क्षत्रिया शरम् ।
द्वैश्या प्रतोदमादद्याद्देदने स्वमजन्मनः ॥ ६२ ॥

पिता पितामहो भ्राता सकुल्यो जननी तथा ।

कन्याप्रदः पूर्वनाशो प्रकृतिस्थः परः परः ॥ ६३ ॥

अप्रयच्छन्समाप्नोति भ्रूणहत्यामृतावृतौ ।

गम्यं त्वभावे दातृणां कन्या कुर्यात्स्वयं वरम् ॥ ६४ ॥

सकृत्प्रदीयते कन्या हरस्तां चौरदण्डभाक् ।

दत्तामपि हरेत्पूर्वाच्छ्रेयांश्चेद्हर आत्रजेत् ॥ ६५ ॥

अनाख्याय ददहोर्षं दण्ड्य उत्तमसाहसम् ।

अदुष्टां च त्यजन्कन्यां दूषयस्तु मृषा शतम् ॥ ६६ ॥

अक्षता च क्षता चैव पुनर्भूः संस्कृता पुनः ।

स्वैरिणी या पतिं हित्वा सवर्ण-कामतः श्रेयत् ॥ ६७ ॥

अपुत्रां गुर्यनुज्ञातो देवरः पुत्रकाम्यया ।

सपिण्डो वा सगोत्रो वा धृताभ्यक्त कृतावियात् ॥ ६८ ॥

आगर्भसम्भवाद्द्रच्छेत्पतितस्त्वन्यथा भवेत् ।

अनेन विधिना जातः क्षेत्रजो ऽस्य भवेत्सुतः ॥ ६९ ॥

दत्ताधिकारां मतिनां पिण्डमात्रोपजीविनीम् ।

परिभूतामधःशय्यां वासयेद्यभिचारिणीम् ॥ ७० ॥

सोमः शौचं ददौ स्त्रीणां गन्धर्वश्च शुभां गिरम् ।

पावकः सर्वमेध्यत्वं मेध्या वै योपितो ह्यतः ॥ ७१ ॥

व्यभिचारादृतौ शुद्धिर्गर्भं त्यागो विधीयते ।

गर्भमर्तृवधादौ च तथा महति पातके ॥ ७२ ॥

सुरापी व्याधिता धूर्ता वन्ध्यार्यप्रियंवदा ।

स्त्रीप्रसूत्वाधिचेत्तव्या पुरुषहेपिणी तथा ॥ ७३ ॥

अधिविज्ञा तु भर्तव्या महदेनो ऽन्यथा भवेत् ।

यत्रानुकूल्यं दम्पत्योस्त्रिवर्गस्तत्र वर्धते ॥ ७४ ॥

मृते जीवति वा पत्यो या नान्यमुपगच्छति ।

सेह कीर्तिभयामोति मोदते चोभया सह ॥ ७५ ॥

• आशासम्पादिनीं दक्षां वीरस्तु प्रियवादिनीम् ।
 स्वजन्दाप्यस्तृतीयांशमद्रव्यो भरुणं स्त्रियाः ॥ ७६ ॥
 स्त्रीभिर्भर्तृवचः कार्यमेष धर्मः परः स्त्रियाः ।
 आशुदेः सम्प्रतीक्ष्यो हि महापातकदूषितः ॥ ७७ ॥
 लोकानन्त्यं दिवः प्राप्तिः पुत्रपौत्रप्रपौत्रकैः ।
 यस्माच्चस्मात्स्त्रियः सेव्याः कर्तव्याश्च ह्यरुसिताः ॥ ७८ ॥
 षोडशतुर्निशाः स्त्रीणां तस्मिन्पुत्रमासु संविशेत् । •
 चन्द्रचार्येण पर्जाण्याशाश्वतसश्च वर्जयेत् ॥ ७९ ॥
 एवं गच्छन्स्त्रियं क्षामां मघां मूलं च वर्जयेत् ।
 सुस्य इन्दी सकृत्पुत्रं लक्ष्यं जनयेत्पुमान् ॥ ८० ॥
 यया कामी भवेद्वापि स्त्रीणां वरमनुस्मरन् । •
 स्वदारनिरतश्च स्त्रियो रक्षया यतः स्मृताः ॥ ८१ ॥
 भर्तृभानृपिनृज्जातिश्चभृशुश्चशुरदेवरैः ।
 सन्धुभिश्च स्त्रियः पूज्या भृषणाच्छादनाशनैः ॥ ८२ ॥
 संयतोपस्करा दक्षा दृष्टा ध्ययपराङ्मुखी ।
 कुर्याच्छुशुरयोः पादवन्दनं भर्तृत्परा ॥ ८३ ॥
 क्रीडां शरीरसंस्कारं समाजोत्सवदर्शनम् ।
 हास्यं परगृहे यानं त्यजेत्योपितभर्तृका ॥ ८४ ॥
 रक्षेत्कन्यां पिता विद्यां पतिः पुत्रास्तु वार्धके ।
 अभाये शातयस्नेयां न स्यात्तन्त्र्यं क्वचिस्त्रियाः ॥ ८५ ॥
 पितृमानृयुनभ्रानृशुभ्रशुशुरमानुक्तैः ।
 हीना न स्याद्दिना भर्त्रा गर्हणीयान्यथा भयेत् ॥ ८६ ॥
 पतिप्रियक्षिते युक्तां स्यान्नारा विभिनेन्द्रिया ।
 सेह कौर्त्तमयाजोति प्रेत्य चानुत्तमां गतिम् ॥ ८७ ॥
 सत्त्वामन्यां सवर्गायां धर्मकार्ये न कारयेत् ।
 सवर्गांस्तु विधौ धर्म्ये ज्येष्ठया न विनेतरा ॥ ८८ ॥
 हान्प्रवित्यामिहोभेगं स्त्रियं पृथग्वर्तां पतिः ।
 आशुदेहिपियशरानमीभेयाद्विजम्बयन् ॥ ८९ ॥ ✓

॥ अथ वर्णजातिविवेकप्रकरणम् ॥

सवर्णैर्भ्यः सवर्णास्तु जायन्ते हि सजातयः ।
 अनिन्द्येषु विवाहेषु पुत्राः सन्तानवर्धनाः ॥ ९० ॥
 विप्रान्मूर्धाघसिक्तो हि क्षत्रियायां विशः स्त्रियाम् ।
 भम्बष्ठः शूद्रां निपादो जातः पारशवोऽपि वा ॥ ९१ ॥
 वैश्याशूद्रोस्तु राजन्यान्माहिष्योऽथैव स्मृतौ ।
 वैश्यास्तु करणः शूद्रां विनास्वेप विधिः स्मृतः ॥ ९२ ॥
 ब्राह्मण्यां क्षत्रियात्सुतो वैश्याद्वैदेहकस्तथा ।
 शूद्राज्जातस्तु चाण्डालः सर्वधर्मवाहिष्कृतः ॥ ९३ ॥
 क्षत्रिया मागधं वैश्याच्छूद्राक्षत्तारमेव च ।
 शूद्रादायोगर्धं वैश्या जनयामास वै सुतम् ॥ ९४ ॥
 माहिष्येण करण्यां तु रथकारः प्रजायते ।
 असत्सन्तस्तु विज्ञेयाः प्रतिलोमानुलोमजाः ॥ ९५ ॥
 जात्युत्कर्षो युगे ज्ञेयः सप्तमे पञ्चमे ऽपि वा ।
 व्यत्यये कर्मणां साम्यं पूर्ववद्वाधरोत्तरम् ॥ ९६ ॥

॥ अथ गृहस्थप्रकरणम् ॥

कर्म स्मार्तं विवाहामौ कुर्वति प्रत्यहं गृही ।
 दायकालादन्ते वापि श्रौतं धैतानिकामिषु ॥ ९७ ॥
 शरीरचिन्तां निर्वर्त्य कृतशोचविधिर्द्विजः ।
 प्रातः सन्ध्यामुपासीत दन्तधावनपूर्वकम् ॥ ९८ ॥
 हुत्वाग्नीन्सूर्यदेवत्याञ्जपेन्मन्त्रान्समाहितः ।
 वेदार्यानधिगच्छेद्य शाखाणि विविधानि च ॥ ९९ ॥
 उपेयादीश्वरं नैव योगक्षेमार्थसिद्धये ।
 ध्यात्वा देवान्पितृभैव तर्पयेदर्नयेत्तथा ॥ १०० ॥
 वेदाथर्वपुराणानि सेनिहासानि शक्तितः ।
 जपयज्ञप्रसिद्धार्थं विद्यां चाभ्यासिर्कां जपेत् ॥ १०१ ॥

बलिकर्मस्वधाहोमस्याध्यायानिधिसत्क्रियाः ।
 भूतपित्रमरन्नक्षमनुष्याणां महामखाः ॥ १०२ ॥
 देवेभ्यश्च दृतादन्नाच्चेपाद्भूतबलिं ह्येत् ।
 अन्नं भूमौ श्चवाण्डालवायसेभ्यश्च निक्षिपेत् ॥ १०३ ॥
 अन्नं पितृमनुष्येभ्यो देयमप्यन्वहं जलम् ।
 स्वाध्यायं चान्वहं कुर्यान्न पचेदन्नमात्मने ॥ १०४ ॥
 बालस्ववासिनीवृद्धगार्भिण्यातुरकन्यकाः ।
 सम्भोज्यातिथिभृत्यांश्च दम्पत्योः शेषभोजनम् ॥ १०५ ॥
 आपोशनेनोपरिटादधस्तादभ्रता तथा ।
 अन्नमममृतं चैव कार्यमन्नं द्विजन्मना ॥ १०६ ॥
 अतिथित्वेन वर्णानां देयं शचयानुपूर्वशः ।
 अपणोव्यो अतिथिः सायमपि वाग्भूतृणोदकैः ॥ १०७ ॥
 सत्कृत्य भिक्षवे भिक्षा दातव्या सुप्रताय च ।
 भोजयेद्यागतान्काले सखिसम्बन्धिवान्धवान् ॥ १०८ ॥
 महोक्षं वा महाजं वा श्रोत्रियायोपकल्पयेत् ।
 सत्क्रिया ज्न्वासनं स्वादु भोजनं सनृतं वचः ॥ १०९ ॥
 प्रतिसंवत्सरं त्वर्घ्याः स्नातकाचार्यपार्थिवाः ।
 मियो विवाहश्च तथा यज्ञं प्रत्यृत्विजः पुनः ॥ ११० ॥
 अध्वनीनो अतिथिर्ज्ञेयः श्रोत्रियो वेदपारगः ।
 मान्यावेती गृहस्थस्य ब्रह्मलोकमभीप्सतः ॥ १११ ॥
 परपाकश्चिर्न स्यादनिन्द्यामन्त्रणादृते ।
 चाक्ष्पाणिपादचापल्यं वर्जयेद्यातिभोजनम् ॥ ११२ ॥
 अतिथिं श्रोत्रियं नृपमासीमान्तमनुम्रजेत् ।
 अहःशेषं सहासीत शिटैरिटैश्च बन्धुभिः ॥ ११३ ॥
 उपास्य पश्चिमां सन्ध्यां हृत्वार्द्रांस्तानुपास्य च ।
 भृत्यैः परिषृतो भुक्त्वा नातिनृन्याय संविशेत् ॥ ११४ ॥
 ब्राह्मे सुहृतेषु श्रोत्याय चिन्तयेदात्मनो हितम् ।
 धर्मार्थकामाभस्वे काले यथाशक्ति न हापयेत् ॥ ११५ ॥

विद्याकर्म्मवयोबन्धुवित्तैर्मान्या यथाक्रमम् ।
 एतैः प्रभूतैः शूद्रोऽपि वार्धके मानमर्हति ॥ ११६ ॥
 वृद्धभारिनृपस्नातस्त्रीरोगिवर्षक्रिणाम् ।
 पन्था देवो नृपस्तेषां मान्यः स्नातस्तु भूपतेः ॥ ११७ ॥
 इज्याध्ययनदानानि वैश्यस्य क्षत्रियस्य च ।
 प्रतिग्रहोऽधिको धिमे याजनाध्यापने तथा ॥ ११८ ॥
 प्रधानं क्षत्रिये कर्म प्रजानां परिपालनम् ।
 कुसीदं कृषिवाणिज्यं पाशुपाल्यं विशः स्मृतम् ॥ ११९ ॥
 शूद्रस्य द्विजशुश्रूषा तयाजीवन्वाणिग्भवेत् ।
 शिल्पैर्या विविधैर्जायेद्विजातिहितमाचरन् ॥ १२० ॥
 भार्यारतिः शुचिर्भृत्यभर्ता श्राद्धक्रियारतः ।
 नमस्कारेण मन्त्रेण पञ्च यज्ञान्न हापयेत् ॥ १२१ ॥
 अहिंसा सत्यमस्तेयं शौचमिन्द्रियनिग्रहः ।
 दानं दमो दया क्षान्तिः सर्वेषां धर्मसाधनम् ॥ १२२ ॥
 ययोबुद्ध्यर्थं व्याग्वेषभ्रुताभिजनकर्मणाम् ।
 आचरेत्सदृशीं वृत्तिमजिज्ञामशठां तथा ॥ १२३ ॥
 त्रैवार्षिकाधिकात्रो यः स तु सोमं पिबेद्विजः ।
 प्राक्सौमिकीः क्रियाः कुर्याद्यस्यान्नं दार्षिकं भवेत् ॥ १२४ ॥
 प्रतिसंवत्सरं सोमः प्रशुः प्रत्ययनं तथा ।
 कर्तव्याप्रायणेष्टिश्च चानुर्मास्यानि चैव हि ॥ १२५ ॥
 एषामसम्भवे कुर्यादिष्टिं वैश्वानरीं द्विजः ।
 हीनकल्पं न कुर्यात् सति द्रव्ये फलप्रदम् ॥ १२६ ॥
 चाण्डालो जायते यज्ञकरणाच्छूद्रभिक्षितान् ।
 यज्ञार्थं लब्धमददद्भासः काकोऽपि वा भवेत् ॥ १२७ ॥
 कुशूलकुम्भीधान्यो वा व्याहिकोऽश्वस्तनोऽपि वा ।
 जीवेद्वापि शिलोऽनेन भ्रयानेषां परः परः ॥ १२८ ॥

॥ अथ स्नातकप्रकरणम् ॥

न स्वाध्यायविरोध्यर्थमीहितं न युतस्ततः ।
 न विरुद्धप्रसङ्गेन सन्तोषी च भवेत्सदा ॥ १२९ ॥
 राजान्तेवासियाज्येभ्यः सीदन्निच्छेद्भनं क्षुधा ।
 दम्भिहेतुकपापण्डितकवृत्तींश्च वर्जयेत् ॥ १३० ॥
 शुक्लाम्बरधरो नीचकेशश्मश्रुनखः शुचिः ।
 न भार्यादर्शने ऽश्रीयान्नैकवासा न संस्थितः ॥ १३१ ॥
 न संशयं प्रपद्येत नाकस्मादप्रियं वदेत् ।
 नाहितं नानृतं चैव न स्तेनः स्यान्न वार्द्धुपिः ॥ १३२ ॥
 दाक्षायणीं ब्रह्मसूत्रीं वैशुमान्सकमण्डलुः ।
 कुर्यात्प्रदक्षिणं देवमृद्धोविप्रवनस्पतीन् ॥ १३३ ॥
 न तु मेहेक्ष्णदीच्छयावर्त्मगोष्ठाम्बुभस्मसु ।
 न प्रत्यग्न्यर्कगोसोमसन्ध्याम्बुस्त्रीद्विजन्मनः ॥ १३४ ॥
 नेक्षेताकं न नग्नां स्त्रीं न च संसृष्टमैथुनाम् ।
 न च भुञ्जं पुरीषं वा नाशुचीं राहृतारकाः ॥ १३५ ॥
 धयं मे वयं इत्येवं सर्वं मन्त्रमुदीरयन् ।
 वर्षत्यप्रावृतो गच्छेत्स्वपेत्यत्यक्शिरा न च ॥ १३६ ॥
 छीयनासृक्शकृन्मूत्ररेतांस्यप्यु न निक्षिपेत् ।
 पादो प्रतापयेद्यामौ न चैनमभिलङ्घयेत् ॥ १३७ ॥
 जलं पिबेन्नाञ्जलिना न शयानं प्रबोधयेत् ।
 नाक्षैः क्रीडेच्च धर्मद्वैर्व्याधितैर्वा न संविशेत् ॥ १३८ ॥
 विरुद्धं वर्जयेत्कुर्मं प्रेतधूमं नदीतरम् ।
 केशमस्मनुयाद्भारकपालेषु च संस्थितिम् ॥ १३९ ॥
 नाचक्षीत धयन्तीं गां नाहारेण विशोक्तचित् ।
 न राशः प्रतिगृहीयाद्दुग्धस्योच्छास्त्रवार्तिनः ॥ १४० ॥
 प्रतिमहे स्तुतिवक्रिध्वजियेश्यानराधिपाः ।
 दुष्टा दशगुणं पूर्वात्पूर्वादिने ययाक्रमम् ॥ १४१ ॥

अध्यायानामुपाकर्म आवण्यां भवणेन वा ।
 हस्तेनौपधिभावे वा पञ्चम्यां आवणस्य तु ॥ १४२ ॥
 पौषमासस्य रोहिण्यामष्टकासामथापि वा ।
 जलान्ते छन्दसां कुर्यादुत्सर्गं विधिवद्बहिः ॥ १४३ ॥
 ष्यहं प्रेतेष्वनध्यायः शिष्यैर्विष्णुगुरुबन्धुषु ।
 उपाकर्मणि चोत्सर्गं स्वशाखाभोत्रिये मृते ॥ १४४ ॥
 सन्ध्यागार्जितनिर्घातभूकम्पोल्कानिपातने ।
 समाप्य वेदं शुनिशमारण्यकमधीत्य च ॥ १४५ ॥
 पञ्चदश्यां चतुर्दश्यामष्टम्यां राह्वसूतके ।
 ऋतुसन्धिषु भुक्त्वा वा श्राद्धिकं प्रतिगृह्य च ॥ १४६ ॥
 पशुमण्डूकनकुलश्चाहिमार्जारमूपकैः ।
 कृते ऽन्तरे त्वहोरात्रं शक्रपाते तयोच्छ्रये ॥ १४७ ॥
 शक्रोद्गुर्दभोलूकसामवाणार्तनिस्यने ।
 भमेध्यशयशूद्रान्त्यश्मशानपतितान्तिके ॥ १४८ ॥
 देशे ऽशुचावात्मनि च विद्युस्तनितसम्भवे ।
 भुक्त्वाद्रपाणिरम्भोऽन्तरर्धरात्रे ऽतिमाहते ॥ १४९ ॥
 पांशुवर्षे दिशां दाहे सन्ध्यानीहारभीतिषु ।
 धावतः पूतिगन्धे च शिष्टे च गृहमागते ॥ १५० ॥
 खरोष्ट्रयानहस्त्यश्वनौवृक्षेरिणरोहणे ।
 सप्तत्रिंशदनध्यायानेतांस्तारकालिकान्विदुः ॥ १५१ ॥
 देवाँस्विक्रान्तकाचार्यराज्ञां छायां परस्त्रियाः ।
 नाक्रान्तेद्रक्तविष्णुत्रयीवनेर्दत्तनादि च ॥ १५२ ॥
 विमाहिक्षत्रियात्मानो नावज्ञेयाः कदाचन ।
 भामृत्योः श्रियमाकाङ्क्षेन्न कंचिन्मर्मणि स्पृशेत् ॥ १५३ ॥
 दूरादुच्छिष्टविष्णुत्रपादाम्भांसि समुत्सृजेत् ।
 श्रुतिस्मृत्युदितं सम्यङ्घ्नित्यमाचारमाचरेत् ॥ १५४ ॥
 गोब्राह्मणानलात्तानि नोच्छिष्टो न पदा स्पृशेत् ।
 न निन्दाताडने कुर्यात्पुत्रं शिष्यं च ताडयेत् ॥ १५५ ॥

कर्मणा मनसा वाचा यत्नाद्धर्मं समाचरेत् ।
 अस्वर्ग्यं लोकविद्विष्टं धर्ममप्याचरेन्न तु ॥ ११६ ॥
 मातृपित्रतिथिभ्रातृजामिसम्बन्धिः प्रानुलैः ।
 वृद्धं बालानुराचार्यवैद्यसंश्रितवान्धवैः ॥ ११७ ॥
 ऋत्विक्पुरोहितापत्यभार्यादाससनाभिभिः ।
 विवादं वर्जयित्वा तु सर्वाँल्लोकाञ्जयेद्दृही ॥ ११८ ॥
 पञ्च पिण्डाननुद्धृत्य न स्नायात्परवारिषु ।
 स्नायान्नदीदेवखातद्भ्रमस्त्रवणेषु च ॥ ११९ ॥
 परशप्यासनोद्यानगृहयानानि वर्जयेत् ।
 अदत्तान्यभिहीनस्य नात्रमद्यादनापदि ॥ १२० ॥
 कदर्यवद्धचौराणां क्लीबरङ्गावतारिणाम् ।
 वैशाभिश्शस्तवार्द्धुप्यगणिकागणदीक्षिणाम् ॥ १२१ ॥
 चिकित्सकानुरकुद्धपुंथलीमत्तविद्विषाम् ।
 क्रूरोमपतितद्रात्यदाम्बिकोच्छिष्टभोजिनाम् ॥ १२२ ॥
 अवीराम्नीस्वर्णकारस्त्रीजितमामयाजिनाम् ।
 शस्त्रविक्रयिकर्मारतुन्नवायश्चवृत्तिनाम् ॥ १२३ ॥
 नृशंसराजरजककृतभवधजीविनाम् ।
 चैलधावसुराजीविसहोपपतिवैश्मनाम् ॥ १२४ ॥
 पिशुनानृत्तिनोश्चैव तथा चाक्रिकवन्दिनाम् ।
 एषामन्नं न भोक्तव्यं सोमविक्रयिणस्तथा ॥ १२५ ॥
 शूद्रेषु दासगोपालकुलमित्रार्धसीरिणः ।
 भोज्यान्ना नापितश्चैव यथात्मानं निवेदयेत् ॥ १२६ ॥

॥ अथ भक्ष्याभक्ष्यप्रकरणम् ॥

अनर्चितं वृथामांसं केशकीटसमन्वितम् ।
 शुक्तं पर्युषितोच्छिष्टं श्वस्पृष्टं पतितोक्षितम् ॥ १२७ ॥
 उदक्यास्पृष्टसङ्कुटं पर्यायान्नं च वर्जयेत् ।
 गोघ्रातं शकुनोच्छिष्टं पदा स्पृष्टं च कामतः ॥ १२८ ॥

अन्नं पर्युषितं भोज्यं खेहाक्तं चिरसंस्थितम् ।
 अखेहा अपि गोधूमयवगोरसधिक्रियाः ॥ १६९ ॥
 सन्धिन्यनिर्देशावत्सागोपयः { परिवर्जयेत् ।
 औष्ट्रमैकशफं खैणमारण्यकमथाविकम् ॥ १७० ॥
 देवतार्थं हधिः शिमुं लोहितान्त्रधनांस्तथा ।
 अनुपाकृतमांसानि विड्डानि कवकानि च ॥ १७१ ॥
 क्रव्यादपक्षिदात्यूहशुकमतुदटिट्टिभान् ।
 सारसैकशफान्हंसान्सर्वाथं ग्रामवासिनः ॥ १७२ ॥
 कोयटिल्लवचक्राहवलाकावकाविष्करान् ।
 घृथाकृसरसंयावपायसापूपशष्कुलीः ॥ १७३ ॥
 कलधिङ्गं सकाकोलं कुररं रज्जुदालकम् ।
 जालपादान्खञ्जरीटानज्ञातांश्च मृगद्विजान् ॥ १७४ ॥
 घापांश्च रक्तपादांश्च सौनं बहूरमेव च ।
 मत्स्यांश्च कामतो जग्ध्वा सोपवासुख्यहं वसेत् ॥ १७५ ॥
 पलाण्डुं विड्वराहं च छत्राकं ग्रामकुक्कुटम् ।
 लशुनं गृञ्जनं चैव जग्ध्वा चान्द्रायणं चरेत् ॥ १७६ ॥
 भक्ष्याः पञ्चनखाः सेधा गोधाकच्छपशल्लकाः ।
 शशश्च मत्स्येष्वपि हि सिंहतुण्डकरोहिताः ॥ १७७ ॥
 तथा पाठीनराजीवाः सशल्काश्च द्विजातिभिः ।
 अतः शृणुध्वं मांसस्य विधिं भक्षणवर्जने ॥ १७८ ॥
 प्राणात्यये तथा श्राद्धे प्रोक्षितं द्विजकाम्यया ।
 देवान्पितृन्समभ्यर्च्य स्वाइन्मांसं न दोषभाक् ॥ १७९ ॥
 वसेत्स नरके घोरे दिगानि पशुरोमभिः ।
 सम्मितानि दुराचारो यो हन्त्यधिधिना पशून् ॥ १८० ॥
 सर्वान्कामानयाप्नोति हयमेधफलं तथा ।
 गृहेऽपि नियतन्विधो मुनिर्मांसवियर्जनात् ॥ १८१ ॥

॥ अथ द्रव्यशुद्धिप्रकरणम् ॥

सोवर्णराजताञ्जानामूर्ध्वपात्रमहादमनाम् ।
 शाकरज्जुमूलफलवासोविदलचर्मणाम् ॥ १८२ ॥
 पात्राणां चमसानां च वारिणां शुद्धिरिव्यते ।
 चरुसुक्लुवसखेहपात्राण्युष्येन वारिणां ॥ १८३ ॥
 स्प्यशूर्पाजिनधान्यानां मुसलोलूखलानसाम् ।
 प्रोक्षणं सहतानां च बहुना धान्यवाससाम् ॥ १८४ ॥
 तक्षणं दारुशुद्धास्थां गोवाले फलसम्भुधाम् ।
 मार्जनं यज्ञपात्राणां पाणिना यज्ञकर्मणि ॥ १८५ ॥
 सोपेरुदकणोमूत्रे शुष्पस्वपिककौशिकम् ।
 सभ्रीफलैरशुपट्टं सारिष्टै कुतप तथा ॥ १८६ ॥
 सगौरसर्पपे क्षौमं पुन पाकान्महीमयम् ।
 कारुहस्तं शुचिं पण्यं मैक्षं योविन्मुखं तथा ॥ १८७ ॥
 भूशुद्धिर्मार्जनाद्वाहात्कालाद्रोकमणात्तथा ।
 सेकादुल्लेखनास्त्रेपाद्बृह मार्जनलेपनात् ॥ १८८ ॥
 गोघ्राते ऽत्रे तथा केशमक्षिकाकीटदूषिते ।
 सलिलं भस्मं मृदापि प्रक्षेप्य विशुद्धये ॥ १८९ ॥
 त्रपुसीसकतास्त्राणां क्षाराम्लोदकवारिणि ।
 भस्माद्भिः कास्यलोहानां शुद्धिं श्रावो द्रवस्य तु ॥ १९० ॥
 अमेध्याक्तस्य मृत्तोयै शुद्धिर्गन्धापकर्षणात् ।
 वाक्शस्तमम्बुनिर्णिक्तमज्ञातं च सदा शुचि ॥ १९१ ॥
 शुचिं गोतृमिकृज्जोयं प्रकृतिस्थं महीगतम् ।
 तथा मासं श्वाण्डालक्रव्यादादिनिपातितम् ॥ १९२ ॥
 रश्मिरभी रजप्रजया गौरशो वस्तुधानिल ।
 विमुषो मभिका स्पर्शे वरसः प्रसवणे शुचि ॥ १९३ ॥
 अजाश्वं मुखतो मेध्यं न गौर्न नरजा मला ।
 पचानथं त्रिशुध्यति सोमसूर्याशुमारुते ॥ १९४ ॥

मुराजा विमुषो मेध्यास्तयाचमगविन्दवः ।

श्मश्रु चास्यगतं दन्तंसक्तं त्यक्त्वा ततः शुचिः ॥ १९५ ॥

खात्वा पीत्वा क्षुते ह्यग्रे भुक्त्वा रथ्योपसर्पणे ।

आत्रान्तः पुनराचामेद्वासो विपरिधाय च ॥ १९६ ॥

रथ्याकर्दमतोयानि स्पृष्टान्यन्त्यश्ववायसेः ।

मारुतेनैव शुध्यन्ति पक्केटकाचितानि च ॥ १९७ ॥

॥ अथ दानप्रकरणम् ॥

तपस्ताभ्याद्यजद्ब्रह्मा ब्राह्मणान्वेदगुप्तये ।

तृप्त्यर्थं पितृदेवानां धर्मसंरक्षणाय च ॥ १९८ ॥

सर्वस्य प्रभवो विप्राः श्रुताध्ययनशालिनः ।

तेभ्यः क्रियापराः श्रेष्ठास्तेभ्यो ऽप्यध्यात्मावित्तमाः ॥ १९९ ॥

न विद्याया केवलया तपसा वापि पात्रता ।

यत्र वृत्तमिमे चोभे तद्धि पात्रं प्रकीर्तितम् ॥ २०० ॥

गोभूतिलहिरण्यादि पात्रे दातव्यमर्चितम् ।

नापात्रे विदुषा किञ्चिदात्मनः श्रेय इच्छता ॥ २०१ ॥

विद्यातपोभ्यां हीनेन न तु याव्यः प्रतिग्रहः ।

गृह्णन्स दातारमधो नयत्यात्मानमेव च ॥ २०२ ॥

दातव्यं प्रत्यहं पात्रे निमित्तेषु विशेषतः ।

याचितेनापि दातव्यं श्रद्धापूर्तं च शक्तितः ॥ २०३ ॥

हेमशृङ्गी शफै रौप्यैः ह्यशीला वस्त्रसंयुता ।

सकांस्यपात्रा दातव्या क्षीरिणी गौः सदक्षिणा ॥ २०४ ॥

दाताऽस्याः स्वर्गमाप्नोति वत्सरात्रोमसम्मितम् ।

कपिला चेत्चारयति भूयश्चाऽऽसप्तमं कुलम् ॥ २०५ ॥

सवत्सा रोमनुल्यानि युगान्युभयतोमुखी ।

दाताऽस्याः स्वर्गमाप्नोति पूर्वेण विधिना वदत् ॥ २०६ ॥

यावद्दत्सस्य पादौ द्वौ मुखं योन्यां च दृश्यते ।

तावन्नौः पृथिवी ज्ञेया यावद्गर्भं न मुञ्चति ॥ २०७ ॥

यथा कथंचिद्वत्त्वा गा धेनुं वाधेनुमेव वा ।
 अरोगामपरिक्लिष्टा दाता स्वर्गे महीयते ॥ २०८ ॥
 भ्रान्तसवाहन रोगिपरिचर्या सुरसुर्चनम् ।
 पादशौचं द्विजोऽष्टमार्जन गोप्रदानवत् ॥ २०९ ॥
 भूदीपश्चान्नवस्त्राम्भस्तिसर्पिष्प्रतिभयान् ।
 नैवेशिक स्वर्णधुर्यं दत्त्वा स्वर्गे महीयते ॥ २१० ॥
 गृहधान्याभयोपानच्छत्रमाल्यानुलेपनम् ।
 यानं वृक्षं प्रिय शय्या दत्त्वात्यन्तं सुखी भवेत् ॥ २११ ॥
 सर्वधर्ममय ब्रह्म प्रदानेभ्यो ऽधिक यत ।
 तद्दत्समवाप्नोति ब्रह्मलोकमविच्युतम् ॥ २१२ ॥
 प्रतिपहसमर्थो ऽपि नादत्ते य प्रतिग्रहम् ।
 ये लोका दानशीलाना स तानाप्नोति पुष्कलान् ॥ २१३ ॥
 कुशा शाक पयो मत्स्या गन्धा पुष्प दधि क्षिति ।
 मासं शय्यासनं धाना प्रत्याख्येयं न वारि च ॥ २१४ ॥
 अयाचिन्नाहत प्राह्यमपि दुष्कृतकर्मण ।
 अन्यत्र कुलटापण्डपतितेभ्यस्तथा द्विप ॥ २१५ ॥
 देवातिथ्यर्चनकृते गुरुभृत्यादिवृत्तये ।
 सर्वत प्रतिगृह्णीयादात्मवृत्त्यर्थमेव च ॥ २१६ ॥

॥ अथ श्राद्धप्रकरणम् ॥

अमावास्याष्टका वृद्धि कृष्णपक्षो ऽयनद्वयम् ।
 द्रव्यं ब्राह्मणसम्पत्तिर्द्विपुत्रसूर्यसङ्गम ॥ २१७ ॥
 व्यतीपातो गजच्छाया ग्रहणं चन्द्रसूर्ययो ।
 श्राद्धं प्रति हविर्धैव श्राद्धकाला शक्रीर्तिता ॥ २१८ ॥
 अप्या सर्वेषु वेदेषु भोत्रियो ब्रह्मविद्युधा ।
 वेदार्थविज्ज्येष्ठसामा विमधुखिमृषर्णक ॥ २१९ ॥
 स्वस्तीय क्वात्स्नजामातृयाज्यधशुरमातुला ।
 त्रिणाचिकेतदोहित्रशि यस्म्यन्धिवान्धवा ॥ २२० ॥

कर्मनिष्ठास्तपोनिष्ठाः पञ्चाभिन्नद्वन्द्वचारिणः ।
 पितृमातृपराधैव द्राक्षणाः श्राद्धसम्पदे ॥ २२१ ॥
 रोगी हीनातिरिक्ताङ्गः काण्ड् पौनर्भवस्तथा ।
 अर्धकीर्णा कुण्डगोलौ कुनखी रयाधदन्तकः ॥ २२२ ॥
 [विनम्रो विक्षुधिः शित्री विद्धप्रजननो ऽगदः ।
 वाग्दुष्टः पालदमकौ वणिगायुधजीवकौः ॥ १ ॥]
 भृत्काऽध्यापकः क्लीबः कन्यादूप्यभिदास्तकः ।
 मित्रधुक्पिशुनः सौमविक्रयी परिधिन्दकः ॥ २२३ ॥
 मातापितृगुरुत्यागी कुण्डाङ्गी वृपलात्मजः ।
 परपूर्वापतिः स्तेनः कर्मदुष्टाश्च निन्दिताः ॥ २२४ ॥
 निमन्त्रयेत् पूर्वशुभ्राक्षिणानात्मत्रान्दुचिः ।
 नैश्चापि संयतेर्भाव्यं मनोयाक्कायकर्मभिः ॥ २२५ ॥
 अपराङ्गे समभ्यर्च्य स्वागतेनागतांस्तु तान् ।
 पवित्रपाणिराचान्तानासनेपूपवेद्यायेत् ॥ २२६ ॥
 युग्मान्देवे यथाशक्ति पित्र्ये ऽयुग्मांस्तथैव च ।
 परिस्तृते शुचौ देशे दक्षिणाप्रवणे तथा ॥ २२७ ॥
 द्वौ दैवे प्राक् त्रयः पित्र्य उदगेकैकमेव वा ।
 मातामहानामप्येवं तन्त्रं वा वैश्वदेविकम् ॥ २२८ ॥
 पाणिप्रक्षालनं दद्यात् विटरार्थं कुशागपि ।
 आवाहयेदनुज्ञानो विश्वे देवास्त इत्यृचा ॥ २२९ ॥
 यथैरन्ववकीर्याथि भाजने सपवित्रके ।
 श्नोदेव्या पयः क्षिप्वा यवोऽसीति यवांस्तथा ॥ २३० ॥
 या दिव्या इति मन्त्रेण हस्तेष्वर्घं विनिक्षिपेत् ।
 दक्ष्रोदकं गन्धमाल्यधूपदानं सदीपकम् ॥ २३१ ॥
 तथाच्छादनदानं च करशौचार्यमम्बु च ।
 अपसव्यं ततः कृत्वा पितृणामप्रदक्षिगम् २३२ ॥

द्विगुणांस्तु कुशान्दत्त्वा तुशान्तस्त्वेत्यृचा पितृन् ।
 आवाह्य तदनुज्ञातो जपेदायन्तु नस्ततः ॥ २३३ ॥
 यवार्यास्तु तिलैः कार्याः कुर्यादूर्धादि पूर्ववत् ।
 दक्ष्यार्थं संखवांस्तेषां पात्रे कृत्वा विधानतः ॥ २३४ ॥
 पितृभ्यः स्थानमसीति न्युञ्जं पात्रं करोत्यधः ।
 अमौकरिप्यन्नादाय पृच्छत्यन्नं घृतप्लुतम् ॥ २३५ ॥
 कुरुष्वेत्यभ्यनुज्ञातो हृत्वामौ पितृयज्ञवत् ।
 हुतशेषं प्रदद्यात्तु भाजनेषु समाहितः ॥ २३६ ॥
 यथालामोषपत्रेषु रौप्येषु तु विशेषतः ।
 दत्त्वान्नं पृथिवी पात्रमिति पात्राभिमन्त्रणम् ॥ २३७ ॥
 कृत्वेदं विष्णुरित्यन्ने द्विजाङ्गुष्ठं निवेशयेत् ।
 सव्याहृतिकां गायत्रीं मधु याता इति तृचम् ॥ २३८ ॥
 जप्त्वा यथाशुभं वाच्यं भुञ्जीरंस्ते अपि वाग्यताः ।
 अन्नमिष्टं हविष्यं च दद्यादक्रोधनो ज्वरः ॥ २३९ ॥
 भ्रातृमेस्तु पवित्राणि जप्त्वा पूर्वजपं तथा ।
 अन्नमादाय तृप्ताः स्य शेषं चैवानुमान्य च ॥ २४० ॥
 तदन्नं विकिरेद्भूमौ दद्याद्यापः सकृत्सकृत् ।
 सर्वमन्नमुपाहाय सतिलं दक्षिणामुखः ॥ २४१ ॥
 उच्छिष्टसन्निधौ पिण्डान्दद्याद्वै पितृयज्ञवत् ।
 [द्विहायनस्य वरसस्य यन्मात्रं तु विशेषमुखम् ।
 पिण्डान्कृत्वा तु तन्मात्रान्भूमौ दद्यात्पृथेऽपृथक् ॥ २ ॥]
 मातामहानामप्येवं दद्यादाचमनं ततः ॥ २४२ ॥
 स्वस्तिवाच्यं ततः कुर्यादक्षप्योदकमेव च ॥
 दत्त्वा तु दक्षिणां शक्त्या स्वधाकारमुदाहरेत् ॥ २४३ ॥
 वाच्यतामित्यनुज्ञातः पकृतेभ्यः स्वधेष्यताम् ॥
 घृयुरस्तु स्वधेत्युक्ते भूमौ मिश्रोत्तनो जलम् ॥ २४४ ॥

विधे देवाश्च प्रीयन्तां विप्रैश्चोक्त इदं जपेत् ।
 दातारो नो अभिवर्धन्तां वेदाः सन्ततिरेव च ॥ २४५ ॥
 भद्रा च नो मा व्यगमद्बहुदेयं च नो अस्त्विति ।
 इत्युक्तोक्त्वा प्रिया वाचः प्रणिपत्य विसर्जयेत् ॥ २४६ ॥
 वाजे वाज इति प्रीतः पितृपूर्वं विसर्जयेत् ।
 यस्मिंस्ते संस्रवाः पूर्वमर्घपात्रे निवेशिताः ॥ २४७ ॥
 पितृपात्रं तदुत्तानं कृत्वा धिमान्विसर्जयेत् ।
 प्रदक्षिणमनुव्रज्य भुञ्जीत पितृसेवितम् ॥ २४८ ॥
 ब्रह्मचारी भवेत्तां तु रजनीं ब्राह्मणैः सह ।
 एवं प्रदक्षिणाघृत्को वृद्धौ नान्दीमुखान्पितृन् ॥ २४९ ॥
 यजेत दधिकर्कन्धुमिभ्रान्पिण्डान्यवैः क्रियाः ।
 एकोद्दिष्टं दैवहीनमेकार्धैकपवित्रकम् ॥ २५० ॥
 आवाहनाभोकरणरहितं ह्यपसव्यवत् ।
 उपतिष्ठतामित्यक्षप्यस्थाने विप्रविसर्जने ॥ २५१ ॥
 अभिरम्यतामिति वदेद्भूयुस्ते अभिरताः स्म ह ।
 गन्धोदकतिलैर्युक्तं कुर्यात्पात्रचतुष्टयम् ॥ २५२ ॥
 अर्घार्थं पितृपात्रेषु प्रेतपात्रं प्रसेचयेत् ।
 ये समाना इति द्वाभ्यां शेषं पूर्ववदाचरेत् ॥ २५३ ॥
 एतत्सपिण्डीकरणमेकोद्दिष्टं ख्रिया अपि ।
 अर्वाक्सपिण्डीकरणं यस्य संवत्सराद्भवेत् ॥ २५४ ॥
 तस्याप्यन्नं सोदकुम्भं दद्यात्संवत्सरं द्विजे ।
 मृतेऽह्नि तु कर्तव्यं प्रतिमासं तु वत्सरम् ॥ २५५ ॥
 प्रतिसंवत्सरं वैघमाद्यमेकादशे ऽहनि ।
 पिण्डांस्तु गोऽज्जविप्रेभ्यो दद्यादमौ जलेऽपि ण ॥ २५६ ॥
 प्रक्षिपेत्सत्सु विप्रेषु द्विजोऽद्दिष्टं न मार्जयेत् ।
 हविष्यान्नेन वै मासं पायसेन तु वत्सरम् ॥ २५७ ॥
 मात्स्यहारिण्कोरभ्रशाकुनञ्जागपार्षतेः ।
 ऐगरीरववाराहनाशैमीसैर्यथारुमम् ॥ २५८ ॥

मांसवृद्ध्या हि तृप्यन्ति दत्तेरिह पितामहाः ।
 खड्गामिषं महाशल्कं मधु मुन्यन्नमेन च ॥ २५९ ॥
 लोहामिषं महाशाकं मांसं वार्ध्र्गिसस्य च ।
 यद्दाति गयास्यश्च सर्वमानन्त्यमभ्रुते ॥ २६० ॥
 तथा वर्षात्रयोददयां मघासु च विशेषतः ।
 कन्यां कन्यावेदिनश्च पशून्वै सत्सुतानपि ॥ २६१ ॥
 द्यूतं कृषिं च वाणिज्यं द्विशकैकशफांस्तथा ।
 व्रतवर्चस्विनः पुत्रान्स्वर्णरूप्ये सकुप्यके ॥ २६२ ॥
 ज्ञातिभ्रैष्ठ्यं सर्वकामानामोति आर्द्धदः सदा ।
 प्रतिपत्यभृतिष्वेकां वर्जयित्वा चतुर्दशीम् ॥ २६३ ॥
 शखेण तु हता ये वै तेभ्यस्तत्र प्रदीयते ।
 स्वर्गे ह्यपत्यमोजश्च शौर्यं क्षेत्रं बलं तथा ॥ २६४ ॥
 पुत्राञ्छ्रैष्ठ्यं सतीभाग्यं समृद्धिं मुरयतां शुभम् ।
 प्रवृत्तचक्रतां चैव वाणिज्यप्रभृतीनापि ॥ २६५ ॥
 अरोगित्वं यशो वीतशोकतां परमां गतिम् ।
 धनं वेदान्भिषग्निसिद्धिं कुप्यं गा अप्यजाविकम् ॥ २६६ ॥
 अभ्यानायुश्च विधियद्यः आर्द्धं संप्रयच्छति ।
 कृत्तिकादि भरण्यन्तं स कामानामुयादिमान् ॥ २६७ ॥
 आस्तिकः अद्धानश्च व्यपेतमदमत्सरः ।
 यस्तुह्रादितिष्ठताः पितरः आर्द्धदेवताः ॥ २६८ ॥
 प्रीणयन्ति मनुष्याणां पितृञ्छ्रद्धेन तर्पिताः ।
 आयुः प्रजां धनं विद्यां स्वर्गं मोक्षं सुखानि च ॥ २६९ ॥
 प्रयच्छन्ति तथा राज्यं प्रीता नृणां पितामहाः ।

॥ अथ गणपतिकल्पः ॥

विनायकः कर्मविप्रसिद्ध्यै विनियोजितः ॥ २७० ॥
 गणानामाधिपस्ये च रुद्रेण व्रतगता तथा ।
 तेनोपमृष्टो यस्तस्य लक्षणाणि निबोधत ॥ २७१ ॥

स्वप्ने ज्वगाहते ज्यथं जलं मुण्डांश्च पश्यति ।
 कपायवाससश्चैव क्रव्यादांश्चाधिरोहति ॥ २७२ ॥
 अन्त्यजैर्गर्दभैरुद्दैः सहैकत्रात्प्रतिष्ठते ।
 ब्रजन्नपि तथात्मानं मन्यते जुगतं परैः ॥ २७३ ॥
 विमना विफलारम्भः संसीदत्पनिमित्ततः ।
 तेनोपसृष्टो लभते न राज्यं राजनन्दनः ॥ २७४ ॥
 कुमारी न च भर्तारमपत्यं गर्भमङ्गना ।
 आचार्यत्यं श्रोत्रियश्च न शिष्योऽध्ययनं तथा ॥ २७५ ॥
 वणिग्लामं न चामोति कृपिं चापि कृपीवलः ।
 स्रपनं तस्य कर्तव्यं पुण्येऽह्नि विधिपूर्त्तकम् ॥ २७६ ॥
 गौरसर्पपकल्केन साज्येनोत्सादितस्य च ।
 सर्वौषधैः सर्वगन्धैर्घृतिप्रशिरसस्तथा ॥ २७७ ॥
 भद्रासनोपविष्टस्य स्वस्ति वाच्या द्विजाः शुभाः ।
 अश्वस्थानाद्भ्रजस्थानाद्बल्मीकात्सङ्गमाद्भूदात् ॥ २७८ ॥
 मृत्तिकां रोचनां गन्धान्गुग्गुलुं चाप्यु निक्षिपेत् ।
 या आहता ह्येकवर्णैश्चतुर्भिः कलशैर्हृदात् ॥ २७९ ॥
 चर्मण्यानडुहे रक्ते स्थाप्यं भद्रासनं ततः ।
 सहस्राक्षं शतधारमृषिभिः पावनं कृतम् ॥ २८० ॥
 तेन त्वामभिपिञ्चामि पावमान्यः पुनन्तु ते ।
 भगं ते वरुणो राजा भगं सूर्यो बृहस्पतिः ॥ २८१ ॥
 भगमिन्द्रश्च वायुश्च भगं समर्पयो ददुः ।
 यत्ते केशेषु दौर्भाग्यं सीमन्ते यद्य मूर्धनि ॥ २८२ ॥
 ललाटे कर्णयोरङ्गोरापस्तद्भन्तु सर्वदा ।
 स्नातस्य सार्पपं तैलं सुवेणोदुम्बरेण तु ॥ २८३ ॥
 जुहुयान्मूर्धनि कुशान्सव्येन परिगृह्य तु ।
 मितश्च सम्मितश्चैव तथा शालकटङ्कटौ ॥ २८४ ॥
 कूर्माण्डो राजपुत्रश्चेत्यन्ते स्थाहासमन्वितैः ।
 गामभिर्घृतिगन्धैश्च नमस्कारसमन्वितैः ॥ २८५ ॥

इद्यांचतुष्पये शूर्पे कुशानास्तीर्य सर्वतः ।
 कृताकृतास्तण्डुलांध पल्लौदनमेव च ॥ २८६ ॥
 मत्स्यान्पक्षांस्तथैवामान्मांसमेताम्रदेव तु ।
 पुष्पं चित्रं सुगन्धं च सुरां च त्रिविधमपि ॥ २८७ ॥
 मूलकं पूरिकापूपांस्तथैवोण्डेरकस्रजः ।
 दध्यन्नं पायसं चैव गुडपिष्टं समोदकम् ॥ २८८ ॥
 एतान्सर्वानुपाहत्य भूमौ कृत्वा ततः शिरः ।
 विनायकस्य जननीमुपतिष्ठेत्ततो श्म्विकाम् ॥ २८९ ॥
 दूर्वासर्पपुष्पाणां दत्त्वाघं पूर्णमञ्जलिम् ।
 रूपं देहि यशो देहि, भगं भवति देहि मे ॥ २९० ॥
 पुत्रान्देहि धनं देहि सर्वान्कामांध देहि मे ।
 ततः शुक्राम्बरधरः शुक्रमाल्यानुलेपनः ॥ २९१ ॥
 ब्राह्मणान्भोजयेद्दद्याद्द्वयुग्मं गुरोरपि ।
 एवं विनायकं पूज्य महाधैव विधानतः ॥ २९२ ॥
 कर्मणां फलमामोति श्रियं चामोत्यनुत्तमाम् ।
 आदित्यस्य सदा पूजां तिलकं स्वामिनस्तया ॥ २९३ ॥
 महागणपतेधैव कुर्वन्सिद्धिमयामुयात् ।

॥ अथ ग्रहशान्तिप्रकरणम् ॥

श्रीकामः शान्तिकामो वा मरुयशं समानरेत् ॥ २९४ ॥
 घृष्टद्यायुष्पुष्टिकामो वा तथैवाभिचरन्नपि ।
 सूर्यः सोमो महीपुत्रः सोमपुत्रो बृहस्पतिः ॥ २९५ ॥
 शुक्रः शनिभरो राहुः केतुधेते महाः स्मृताः ।
 ताश्चकात्स्नटिकाद्रक्तचन्दनात्स्वर्णकादुभी ॥ २९६ ॥
 रजतादयसः सीसात्कांस्यात्कार्या महाः क्रमात् ।
 स्वयर्णेयां पटे हृदया गन्धैर्मण्डलकेषु वा ॥ २९७ ॥
 यथापर्णं मदेयानि यास्तांति कुशुमानि च ।
 गन्धाध मलयधैव धूपो देयथ गुग्गुतुः ॥ २९८ ॥

कर्तव्या मन्त्रवन्तश्च चरवः प्रतिदैवतम् ।
 आ कृष्णेन इमं देवा अभिर्मूर्धा दिवः ककुत् ॥ २९९ ॥
 उद्बुध्यस्वेति च ऋचो यथासूङ्ख्यं प्रकीर्तिताः ।
 बृहस्पते अति यदर्यस्तथैवान्नात्परिस्रुतः ॥ ३०० ॥
 शं नो देवीस्तया काण्डात्केतुं कृष्यन्निमास्तया ।
 अर्कः पलाशः खदिर अपामार्गो ऽथ पिप्पलः ॥ ३०१ ॥
 उदुम्वरः शमी दूर्वा कुशाश्च समिधः क्रमात् ।
 एकैकस्य त्वष्टशतमष्टाविंशतिरेव वा ॥ ३०२ ॥
 होतव्या मधुसर्पिभ्यां दध्ना क्षीरेण वा युताः ।
 गुडौदनं पायसं च हविष्यं क्षीरपाष्ठिकम् ॥ ३०३ ॥
 दध्योदनं हविभूर्णं मांसं चित्रान्नमेव च ।
 दद्याद्ब्रह्मक्रमादेतद्विजेभ्यो भोजनं बुधः ॥ ३०४ ॥
 शक्तितो वा यथालाभं सत्कृत्य विधिपूर्वकम् ।
 धेनुः शङ्खस्तथानड्वान्हेम वासो हयः क्रमात् ॥ ३०५ ॥
 कृष्णा गौरायसं छाग एता वै दक्षिणाः स्मृताः ।
 यस्य यश्च महो दुष्टः स तं यत्नेन पूजयेत् ॥ ३०६ ॥
 ब्रह्मणैषां धरो दत्तः पूजिताः पूजयिष्यथ ।
 महाधीना नरेन्द्राणामुच्छ्रायाः पतनानि च ॥ ३०७ ॥
 भावाभावौ च जगतस्तस्मात्पूज्यतमा महाः ।

॥ अथ राजधर्मप्रकरणम् ॥

महोस्ताहः स्थूललक्षः कृतज्ञो वृद्धसेवकः ॥ ३०८ ॥
 विनीतः सत्यसम्पन्नः कुलीनः सत्यवाक् शूचिः ।
 अदीर्घसूत्रः स्मृतिमानक्षुद्रो ऽपरुपस्तथा ॥ ३०९ ॥
 धार्मिको ऽव्यसनश्चैव प्राज्ञः शूरो रहस्यचित् ।
 स्वरन्ध्रगोप्तान्वीक्षिकेयां देण्डनीत्यां तथैव च ॥ ३१० ॥

१ आन्वीक्षिक्या तु विज्ञानं धर्मधर्मौ चयीस्थितौ । अर्थानर्थौ तु वार्ताया दण्डनीत्या नयानयी ॥
 इति मन्त्ररत्नप्रकल्प किराताजुनीयस्य द्वितीयसर्गं पठश्लोकटीकाया महीनायेनोक्तम् ।

विनीतस्त्वथ धार्ताथो ब्रह्म्यो चैव नराधिपः ।

समन्त्रिणः प्रकुर्वीत प्राज्ञान्मौलान्स्थिरान्जुचीन् ॥ ३११ ॥

तैः सार्धं चिन्तयेद्भ्राज्यं विप्रेणाय ततः स्वयम् ।

पुरोहितं प्रकुर्वीत दैवज्ञमुदितोदितम् ॥ ३१२ ॥

दण्डनीत्यां च कुशलमथर्वाङ्गिरसे तथा ।

श्रौतस्मार्तक्रियाहेतोर्वृणुयादेव चार्त्विजः ॥ ३१३ ॥

यज्ञांश्चैव प्रकुर्वीत विधिवद्भूरिदक्षिणान् ।

भोगांश्च दद्याद्द्विप्रेभ्यो घसूनि विविधानि च ॥ ३१४ ॥

अक्षयो ज्यं निधी राज्ञां यद्द्विप्रेषूपपादितम् ।

अस्कन्नमव्ययं चैव प्रायश्चित्तैरदृषितम् ॥ ३१५ ॥

अग्नेः सकाशाद्दिप्रामौ हृतं श्रेष्ठमिहोच्यते ।

अलम्भमीहेद्भ्रमं लम्भं यत्नेन पातयेत् ॥ ३१६ ॥

पातितं वर्षयेच्चीत्या वृद्धं पात्रेषु निक्षिपेत् ।

दत्त्वा भूमिं निबन्धं या कृत्वा लेख्यं तु कारयेत् ॥ ३१७ ॥

आगामिभद्रनृपतिपरिज्ञानाय पार्थिवः ।

पटे या ताम्रपट्टे या स्वमुद्रोपरिनिहितम् ॥ ३१८ ॥

अभिलेख्यात्मनो धंदयानात्मानं च महीपतिः ।

प्रतिमहपरीमाणं दानच्छेदोपयर्जनम् ॥ ३१९ ॥

स्वहस्तकालसम्पद्यं शासनं कारयेत्स्थिरम् ।

रम्यं पशव्यमाजीव्यं जाडुलं देशमायसेत् ॥ ३२० ॥

तत्र दुर्गाणि कुर्वीत जनकोपात्मगुप्तये ।

तत्र तत्र च निष्णातानध्यक्षान्कुशलाञ्जुचीन् ॥ ३२१ ॥

प्रकुर्यादायकर्मन्तद्व्ययकर्मणु चोद्यमान् ।

मातः परतरो धर्मो नृपाणां यद्रणार्जितम् ॥ ३२२ ॥

विप्रेभ्यो दीयते द्रव्यं मजाभ्यथाभयं सदा ।

य आहवेषु यजन्ने भूम्यर्धमपराधुताः ॥ ३२३ ॥

१. अन्त्येष्टियं तु विद्वान् धर्मोपदेयं कर्तव्यम् । अन्त्येष्टये तु कर्तव्यं कर्तव्यम् ।

अकूटेरायुर्धैर्यान्ति ते स्वर्गं योगिनो यथा ।
 पदानि क्रतुगुल्यानि भमेन्द्राधिनिवर्तनाम् ॥ ३२४ ॥
 राजा सुकृतमादत्ते हतानां रिपलायिनाम् ।
 तथाहंघादिनं क्लीवं निर्हेति परसद्गतम् ॥ ३२५ ॥
 न हन्याद्विनिवृत्तं च युद्धप्रेक्षणकादिकम् ।
 कृतरक्षः समुत्थाय पश्येदायव्ययौ स्वयम् ॥ ३२६ ॥
 व्यवहारांस्ततो वृष्ट्वा स्नात्वा भुञ्जीत कामतः ।
 हिरण्यं ध्यापृतानीतं भाण्डागारेषु निक्षिपेत् ॥ ३२७ ॥
 पश्येच्चारांस्ततो दूतान्प्रेषयेन्मन्त्रिसङ्गतः ।
 गतः स्वैरविहारी स्यान्मन्त्रिभिर्वा सम्प्रगतः ॥ ३२८ ॥
 बलानां दर्शनं कृत्वा सेनान्या सह चिन्तयेत् ।
 सन्ध्यामुपास्य शृणुयाच्चाराणां गूढभाषितम् ॥ ३२९ ॥
 भीतनृत्यैश्च भुञ्जीत पठेस्स्वाध्यायमेव च ।
 संविशेत्तुर्यघोषेण प्रतिबुध्येत्तथैव च ॥ ३३० ॥
 शास्त्राणि विन्तयेद्बुद्ध्वा सर्वकर्तव्यतास्तथा ।
 प्रेषयेच्च ततश्चारान्स्वेष्वन्येषु च सादरान् ॥ ३३१ ॥
 ऋत्विक्पुरोहिताचार्यैराशीर्भिरभिनन्दितः ।
 वृष्ट्वा ज्योतिर्विदो वैद्यान्दद्याद्ग्रां काञ्चनं महीम् ॥ ३३२ ॥
 नैवोशिकाणि च तथा ओत्रियेभ्यो गृहाणि च ।
 द्वादशेषु क्षमी क्षिप्वेत्प्रजिह्वः क्रोधनो ऽरिषु ॥ ३३३ ॥
 स्याद्वाजा भृत्यवर्गेषु प्रजासु च यथा पिता ।
 पुण्यात्पद्भ्यागमादत्ते न्यायेन परिपालयन् ॥ ३३४ ॥
 सर्वदानाधिकं यस्मात्प्रजानां परिपालनम् ।
 चाटतस्करदुर्वृत्तमहासाहसिकादिभिः ॥ ३३५ ॥
 पीड्यमानाः प्रजा रक्षेत्कायस्थैश्च विशेषतः ।
 अरक्ष्यमाणाः कुर्वन्ति यत्किञ्चित्किञ्चिदपि प्रजाः ॥ ३३६ ॥
 तस्मान्च नृपतेरर्थं यस्माद्ब्रह्मात्यसौ करान् ।
 ये राज्राधिकृतास्तेषां चारैर्ज्ञात्वा विचेष्टितम् ॥ ३३७ ॥

सार्धून्समानयेद्राजा विपरीतांश्च घातयेत् ।
 उत्कोचजीविनो द्रव्यहीनान्कृत्वा विवासयेत् ॥ ३३८ ॥
 सदानमानसत्काराञ्छ्रोत्रियान्वासयेत्सदा ।
 अन्यथायेन नृपो राष्ट्रास्वकोपं या अभिवर्धयेत् ॥ ३३९ ॥
 सो अचिराद्द्विगतश्रीको नाशमेति सबान्धवः ।
 भ्रजापीडनसन्तापात्समुद्भूतो द्विताशनः ॥ ३४० ॥
 राक्षः श्रियं कुलं प्राणान्नादग्धा विनिवर्तते ।
 य एव नृपतेर्धर्मः स्वराष्ट्रपरिपालने ॥ ३४१ ॥
 तमेव कृत्स्नमाप्नोति परराष्ट्रं वशं नयन् ।
 यस्मिन्देशे य आचारो व्यवहारः कुलस्थितिः ॥ ३४२ ॥
 तथैव परिपाल्यो ऽसौ यदा वशमुपागतः ।
 मन्त्रमूलं यतो राज्यमतो मन्त्रं सुरक्षितम् ॥ ३४३ ॥
 कुर्याद्यथास्य न विदुः कर्मणाभाफलोदयात् ।
 अरिर्मित्रमुदासीनो जन्तरस्तत्परः परः ॥ ३४४ ॥
 क्रमशो मण्डलं चिन्त्यं सामादिभिरुपक्रमैः ।
 उपायाः साम दानं च भेदो दण्डस्तथैव च ॥ ३४५ ॥
 सम्यक्प्रयुक्ताः सिध्येयुर्दण्डस्त्वगतिका गतिः ।
 सन्धिं च विमहं यानमासनं संभ्रवं तथा ॥ ३४६ ॥
 द्वैधीभावं गुणानेतान्यथावत्परिकल्पयेत् ।
 यदा शस्यगुणोपेतं परराष्ट्रं तदा व्रजेत् ॥ ३४७ ॥
 परश्च हीन आत्मा च दृष्टवाहनपूरुषः ।
 दैवे पुरुषकारे च कर्मसिद्धिर्व्यवस्थिता ॥ ३४८ ॥
 तत्र दैवमभिव्यक्तं पौरुषं पौर्यदैहिकम् ।
 केचिद्देवास्वभावाद्वा कालात्पुरुषकारतः ॥ ३४९ ॥
 संयोगे केचिदिच्छन्ति फलं कुशलमुद्भयः ।
 यथा श्लोकेन चक्रेण रथस्य न गतिर्भवेत् ॥ ३५० ॥
 एवं पुरुषकारेण विना दैवं न सिध्यति ।
 हिरण्यभूमिलाभेभ्यो मित्रलुब्धिर्वरा यतः ॥ ३५१ ॥

अतो यतेत तत्प्राप्त्यै रक्षेत्सत्यं समाहितः ।
 स्वाम्यमात्यो जनो दुर्गं कोपो दण्डस्तथैव च ॥ ३५२ ॥
 मित्राण्येताः प्रकृतयो राज्यं समाङ्गमुच्यते ।
 तदवाप्य नृपो दण्डं दुर्वृत्तेषु निपातयेत् ॥ ३५३ ॥
 धर्मो हि दण्डरूपेण ब्रह्मणा निर्मितः पुरा ।
 स नेतुं न्यायतो ऽशक्यो लुब्धेनाकृतबुद्धिना ॥ ३५४ ॥
 सत्यसन्धेन शुचिना सुसहायेन धीमता ।
 यथाशास्त्रं प्रयुक्तः सन्सदेवासुरमानवम् ॥ ३५५ ॥
 जगदानन्दयेत्सर्वमन्यथा तत्प्रकोपयेत् ।
 अधर्मदण्डनं स्वर्गकीर्तिलोकविनाशनम् ॥ ३५६ ॥
 सम्यक्तु दण्डनं राज्ञः स्वर्गकीर्तिजयावहम् ।
 अपि भ्राता सुतो ऽर्च्यो वा श्वशुरो मातुलो ऽपि वा ॥ ३५७ ॥
 नादण्ड्यो नाम राज्ञो ऽस्ति धर्माद्विचलितः स्वकात् ।
 यो दण्ड्यान्दण्डयेद्राजा सम्यग्वध्यांश्च घातयेत् ॥ ३५८ ॥
 इष्टं स्यात्क्रतुभिस्तेन समाप्रवरदक्षिणैः ।
 इति सञ्चिन्त्य नृपतिः क्रतुतुल्यफलं पृथक् ॥ ३५९ ॥
 व्यवहारान्स्वयं प्रदयेत्सभ्यैः परिवृतो ऽन्वहम् ।
 कुलानि जातीः श्रेणीश्च गणाञ्जानपदानपि ॥ ३६० ॥
 स्वधर्माच्चलितान्नाजा विनीय स्यापयेत्पथि ।
 जालसूर्यमरीचिस्यं व्रसरेणू रजः स्मृतम् ॥ ३६१ ॥
 ते ऽष्टौ लिप्ता तु तास्तिस्रो राजसर्पप उच्यन्ते ।
 गौरस्तु ते त्रयः पद् ते यवो मध्यस्तु ते त्रयः ॥ ३६२ ॥
 कृष्णलः पञ्च ते मापस्ते सुवर्णस्तु षोडश ।
 पलं सुवर्णाश्चत्वारः पञ्च वापि प्रकीर्तितम् ॥ ३६३ ॥
 द्वे कृष्णले रूप्यमापो धरणं षोडशैव ते ।
 शतमानं तु दशभिर्धरणैः पलमेव च ॥ ३६४ ॥

निष्कः सुवर्णाश्चत्वारः कार्पिकस्तान्त्रिकः पणः ।
 साशीतिः पणसाहस्रो दण्ड उत्तमसाहसः ॥ ३६५ ॥
 तदर्धं मध्यमः प्रोक्तस्तद्वर्धमधमः स्मृतः ।
 धिग्दण्डस्त्वथ वाग्दण्डो धनदण्डो वधस्तथा ॥ ३६६ ॥
 योज्याऽव्यस्ताः समस्ता वा ह्यपराधवशादिभे ।
 ज्ञात्वाऽपरार्धं देशं च कालं बलमथापि वा ॥ ३६७ ॥
 वयः कर्म च वित्तं च दण्डं दण्डचेपु पातयेत् ।

॥ इति याज्ञवल्कीये धर्मशास्त्रे

आचाराख्यः

प्रथमोऽध्यायः ॥

॥ अथ व्यवहाराध्यायः ॥

१

॥ अथ व्यवहारपरिभाषा ॥

व्यवहारान्नृपः पदयेद्विद्वद्भिर्ब्राह्मणैः सह ।
 धर्मशास्त्रानुसारेण क्रोधलोभविवर्जितः ॥ १ ॥
 श्रुताध्ययनसम्पन्ना धर्मज्ञाः सत्यवादिनः ।
 राज्ञा सभासदः कार्या रिपौ मित्रे च ये समाः ॥ २ ॥
 अपश्यता कार्यवशाद्ब्यवहारान्नृपेण तु ।
 सभ्यैः सह नियोक्तव्यो ब्राह्मणः सर्वधर्मवित् ॥ ३ ॥
 रागाहोभाद्भयाद्वापि स्मृत्यपेतादिकारिणः ।
 सभ्याः पृथक्पृथग्दण्ड्या विवादाद्विगुणं दमम् ॥ ४ ॥
 स्मृत्याचारव्यपेतेन मार्गेणाधर्षितः परैः ।
 आवेदयति चेद्राज्ञे व्यवहारपदं हि तत् ॥ ५ ॥
 प्रत्यर्थिनो ऽप्रतो लेख्यं यथावेदितमर्थिना ।
 समामासतदर्धाहर्नामजात्यादिचिह्नितम् ॥ ६ ॥
 श्रुतार्थस्योत्तरं लेख्यं पूर्वावेदकसन्निधौ ।
 ततो ऽर्था लेखयेत्सद्यः प्रतिज्ञातार्थसाधनम् ॥ ७ ॥
 तत्सिद्धौ सिद्धिमाप्नोति विपरीतमतो ऽन्यथा ।
 चतुष्पाद्ब्यवहारो ऽयं विवादेपूपदर्शितः ॥ ८ ॥

॥ अथ साधारणमातृकाः ॥

अभियोगमनिस्तीर्य नैनं प्रत्यभियोजयेत् ।
 अभियुक्तं च नान्येन नोक्तं विप्रकृतिं नयेत् ॥ ९ ॥
 कुर्यात्प्रत्यभियोगं च कलहे साहसेषु च ।
 उभयोः प्रतिभूर्माह्यः समर्थः कार्यनिर्णये ॥ १० ॥

निह्वये भावितो दद्याद्धनं रात्रौ च तत्समम् ।

मिथ्याभियोगी द्विगुणमभियोगाद्धनं वदेत् ॥ ११ ॥

साहसस्तेयपारुष्यगोऽभिशापाऽयुधे प्रियाम् ।

विवादेत्यस्य एव कालो ज्यत्रेच्छया स्मृतः ॥ १२ ॥

देशदेशान्तरं याति सकिंगी परिलेडि च ।

सलाटं स्विद्यते चास्य मुखं वैवर्ण्यमेति च ॥ १३ ॥

परिशुष्यत्सलद्वाक्यो विरुद्धं बहु भाषते ।

वाक्वक्षुः पूजयति नो तयोद्यौ निर्भुजत्यपि ॥ १४ ॥

स्वभावाद्दिकृतिं याति मनोवाक्कायकर्मभिः ।

अभियोगे ऽय साक्ष्ये न्या दुष्टः स परिकीर्तितः ॥ १५ ॥

सन्दिग्धार्थं स्वतन्त्रो यः साधयेद्यथ निष्पतेत् ।

न चादूतो वदेल्लिचिद्धीनो दण्ड्यश्च स स्मृतः ॥ १६ ॥

साक्षिपूजयतः सत्सु साक्षिणः पूर्ववादिनः ।

पूर्वपक्षे ऽधरीभूते भवन्त्युत्तरवादिनः ॥ १७ ॥

सपणधेष्टिवादः स्यात्तत्र हीनं तु दापयेत् ।

दण्डं च स्वपणं चैव धनिने धनमेव च ॥ १८ ॥

छलं निरस्य भूतेन व्यवहारात्तयेत्तृपः ।

भूतमप्यनुपन्यस्तं हीयते व्यवहारतः ॥ १९ ॥

निह्वते लिखितं नैकमेकदेशविभाषितः ।

दाप्यः सर्वं नृपेणार्थे न घ्राह्यस्त्वनिधेदितः ॥ २० ॥

स्मृत्योर्विरोधे न्यायस्तु बलयान्यवहारतः ।

अर्थशास्त्रात्तु बलयद्धर्मशास्त्रमिति स्थितिः ॥ २१ ॥

प्रमाणं लिखितं मुक्तिः साक्षिणश्चेति कीर्तितम् ।

एषामन्यतमाभावे दिव्यान्यतममुच्येत ॥ २२ ॥

सर्वेष्वर्थविवादेषु बलयत्युत्तरा क्रिया ।

आधी प्रतिघटे क्रीते पूर्वा तु बलयत्तरा ॥ २३ ॥

पश्यतो ऽनुगतो हानिभूमेर्विदातियार्पिकी ।

परेण भुज्यमानाया धनस्य दशवार्धिकी ॥ २४ ॥

आधिमीमोपनिक्षेपजडबालधनैर्विना ।
 तयोपनिधिराजस्त्रीश्रोत्रियाणां धनैरपि ॥ २५ ॥
 आध्यादीनां विहर्तारं धनिगे दापयेद्धनम् ।
 दण्डं च तत्समं राशे शक्त्यपेक्षमयापि वा ॥ २६ ॥
 आगमो ऽभ्यधिको भेगाद्धिना पूर्वक्रमागतात् ।
 आगमे ऽपि बलं नैव भुक्तिः स्वेकापि यत्र नो ॥ २७ ॥
 आगमस्तु कृतो धेन सो ऽभियुक्तस्तमुद्धरेत् ।
 न तच्छ्रुतस्तच्छ्रुतो वा भुक्तिस्तत्र गरीयसी ॥ २८ ॥
 यो ऽभियुक्तः परेतः स्यात्तस्य रिन्धी तमुद्धरेत् ।
 न तत्र कारणं भुक्तिरागभेन विनाकृतात् ॥ २९ ॥
 नृपेणाधिकृताः पूगाः श्रेणयो ऽथ कुलाणि च ।
 पूर्वं पूर्वं गुरु श्रेयं व्यवहारविधौ नृणाम् ॥ ३० ॥
 बलोपधिनिर्वृत्तान्व्यवहारान्निवर्तयेत् ।
 स्त्रीनक्तमन्तरागारवाहिः शत्रुकृतांस्तथा ॥ ३१ ॥
 मत्तोन्मत्तार्त्तव्यसनिवालभीतादियोजितः ।
 असम्बद्धकृतश्चैव व्यवहारो न सिध्यति ॥ ३२ ॥
 प्रनष्टाधिगत देयं नृपेण धनिने धनम् ।
 विभावयेन्न चेद्भिङ्गैस्तत्समं दण्डमर्हति ॥ ३३ ॥
 राजा लब्धा निधिं दद्याद्भिजेभ्यो ऽर्धं द्विजः पुनः ।
 विद्वानशेषमादद्यात्स सर्वस्य प्रभुर्यतः ॥ ३४ ॥
 इतरेण नियौ लब्धे राजा पठांशमाहरेत् ।
 अनिवेदितविज्ञातो दाप्यस्तं दण्डमेव च ॥ ३५ ॥
 देयं चौरहतं द्रव्यं राज्ञा जानपदाय तु ।
 अददद्भिः समामोति किल्बिषं यस्य तस्य तत् ॥ ३६ ॥

॥ अथ ऋणादानप्रकरणम् ॥

अशीतिभागो वृद्धिः स्यान्मासि मासि सवन्धके ।
 वर्णक्रमाच्छतं द्विनिचतुष्पञ्चकमन्यथा ॥ ३७ ॥

कान्तारगास्तु दशकं सामुद्रा विंशकं शतम् ।
 द्युर्वा स्त्रकृता वृद्धिं सर्वे सर्वास्तु जानिषु ॥ ३८ ॥
 सन्ततिस्तु पशुखीणां रसस्याष्टगुणा परा ।
 वस्त्रधान्यहिरण्यानां चतुर्लिङ्गिगुणा तथा ॥ ३९ ॥
 प्रपन्नं सौभयन्नये न वाच्यो नृपतेर्भवेत् ।
 साध्यमानो नृपं गच्छन्दच्छो दाप्यश्च तद्धनम् ॥ ४० ॥
 गृहीतानुकमाहाप्यो धनिनामधर्मार्थिकः ।
 दद्यात्तु ब्राह्मणाधेय नृपतेस्तदनन्तरम् ॥ ४१ ॥
 राज्ञाधर्मार्थिको दाप्यः साधिनादशकं शतम् ।
 पञ्चकं च शतं दाप्यः प्राप्तार्थो तुत्तमार्थिकः ॥ ४२ ॥
 शिनजातिं परिक्षीणमृणार्थं कर्म कारयेत् ।
 ब्राह्मणस्तु परिक्षीणः शनिर्दाप्यो यथोदयम् ॥ ४३ ॥
 दीयमानं न गृह्णाति प्रयुक्तं यः स्वकं धनम् ।
 मध्यस्यस्यापितं तत्स्याद्द्विधेते न ततः परम् ॥ ४४ ॥
 भाविभक्तैः कुटुम्बाधे यदृणं तु कृतं भवेत् ।
 द्युस्त्रदृक्त्रियनः प्रेते प्रोपिते वा कुटुम्बिणि ॥ ४५ ॥
 न योपित्पतिपुत्रभ्यां न पुत्रेण दूतं पिता ।
 दद्यादृते कुटुम्बार्थाय पतिः स्त्रीकृतं तथा ॥ ४६ ॥
 धराकामयुतकृतं दण्डशुल्कादशितकम् ।
 यथादानं तथेनेह पुत्रो दद्यात्तु पितृकम् ॥ ४७ ॥
 गोपशीघ्रितदशैतुपग्नकन्यापयोनिताम् ।
 कर्णं दद्यात्पतिस्तासां यस्माद्दत्तस्तदाभया ॥ ४८ ॥
 प्रतिपद्ये त्रिया देवं पत्या वा सह यगृतम् ।
 स्वयं कृतं वा यदृणं मान्यरत्नी जगुर्मर्दति ॥ ४९ ॥
 वितति प्रोपिते प्रेते व्यसनाभिपुत्रे ऽथ वा ।
 पुत्रपरीशैर्कर्म देवं निद्वेषे साक्षिभाषितम् ॥ ५० ॥
 त्रिकयमाह कर्णं दद्यात्तु योपिदुःखस्तथैव च ।
 पुत्रो ज्ञान्याभितरुष्यः पुत्रैर्निरुह्य त्रिकियनः ॥ ५१ ॥

भ्रातृणामथ दम्पत्योः पितुः पुत्रस्य चैव हि ।
 प्रातिभाव्यमृणं साक्ष्यमविभक्ते न तु स्मृतम् ॥ ५२ ॥
 दर्शने प्रत्यथे दाने प्रातिभाव्यं विधीयते ।
 आद्यो तु वितथे दाप्यावितरस्य सुता अपि ॥ ५३ ॥
 दर्शनगतिभूर्यत्र मृतः प्रात्ययिकोऽपि वा ।
 न तत्पुत्रा ऋणं दगुर्ददुर्दानाय यः स्थितः ॥ ५४ ॥
 बहवः स्युर्यदि स्वांशैर्दद्युः प्रतिभुवो धनम् ।
 एकच्छायाश्रितेष्वेव धनिकस्य ययाखि ॥ ५५ ॥
 प्रतिभूर्दापितो यत्तु प्रकाशं धनिनां धनम् ।
 द्विगुणं प्रतिदातव्यमृणिकैस्तस्य तद्भवेत् ॥ ५६ ॥
 सन्ततिः स्त्रीपशुष्वेव धान्यं त्रिगुणमेव च ।
 वस्त्रं चतुर्गुणं प्रोक्तं रसश्चाष्टगुणस्तथा ॥ ५७ ॥
 आधिः प्रगश्येद्विगुणे धने यदि न मोच्यते ।
 काले कालकृतो नश्येत्फलभोग्यो न नश्यति ॥ ५८ ॥
 गोप्याधिभोगे नो वृद्धिः सोपकारे ऽथ हापिते ।
 नष्टो देयो विनष्टश्च दैवराजकृतादृते ॥ ५९ ॥
 आधेः स्वीकरणात्तिद्धी रक्ष्यमाणो ऽप्यक्षारताम् ।
 यातश्चेदन्य आधेयो धनभाग्वा धनी भवेत् ॥ ६० ॥
 चरित्रबन्धककृतं सवृद्ध्या दापयेद्धनम् ।
 सत्यद्वारकृतं द्रव्यं द्विगुणं प्रतिदापयेत् ॥ ६१ ॥
 उपस्थितस्य मोक्तव्य आधिः स्तेनो ऽन्यथा भवेत् ।
 प्रयोजके ऽस्ति धनं कुले न्यस्याधिमामुयात् ॥ ६२ ॥
 तत्कालकृतमूल्यो वा तत्र तिष्ठेद्वृद्धिकः ।
 विना धारणकाङ्क्षापि विक्रीणीत ससाक्षिकम् ॥ ६३ ॥
 यदा तु द्विगुणीभूतमृणमाधौ तदा खलु ।
 मोच्य आधिस्तदुत्पन्ने प्रविष्टे द्विगुणे धने ॥ ६४ ॥

॥ अथ निक्षेपप्रकरणम् ॥

वासनस्यमनाख्याय हस्ते ऽन्यस्य यदर्प्यते ।
 द्रव्यं तदौपनिधिकं प्रतिदेयं तथैवै तत् ॥ ६५ ॥
 न दाप्ये ऽपदतं तत्तु राजदौविकतस्करैः ।
 भ्रेपथेन्मार्गिते ऽदत्ते दाप्यो दण्डं च तत्समम् ॥ ६६ ॥
 आजीवनस्वेच्छया दण्डो दाप्यस्तं चापि सोदयम् ।
 याचितान्वाहितन्यासनिक्षेपादिप्वयं विधिः ॥ ६७ ॥

॥ अथ साक्षिप्रकरणम् ॥

तपस्विनो दानशीलाः कुलीनाः सत्ययादिनः ।
 धर्मप्रधाना ऋजवः पुत्रवन्तो धनान्विताः ॥ ६८ ॥
 ध्ययराः साक्षिणो ज्ञेयाः श्रौतस्मार्तक्रियापराः ।
 यथाजाति यथावर्ण सर्वे सर्वेषु या स्मृताः ॥ ६९ ॥
 स्त्रीवालबुद्धकितवमत्तोन्मत्ताभिश्चास्तकाः ।
 रत्नवावतारिपाखण्डिकुटकृद्विकलेन्द्रियाः ॥ ७० ॥
 पतितामार्थसम्बन्धिसहायरिपुतस्कराः ।
 साहसी दृष्टदोषश्च निर्भूताद्यास्त्वसाक्षिणः ॥ ७१ ॥
 उभयानुमतः साक्षी भवत्येको ऽपि धर्मवित् ।
 सर्वः साक्षी सद्गुहणे चौर्ये पाह्यसाहसे ॥ ७२ ॥
 साक्षिणः श्रावयेद्वादिप्रतियादिसमीपमान् ।
 ये पातककृतां लोका महापातकिनां तथा ॥ ७३ ॥
 भग्निदानां च ये लोका ये च स्त्रीवालपातिनाम् ।
 स नान्सर्वानयामोति यः साक्ष्यमनृतं यदेत् ॥ ७४ ॥
 सुकृतं यच्चया किञ्चिज्जन्मान्तरशतैः कृतम् ।
 तत्सर्वं तस्य जानीदि यं पराजयसे मृषा ॥ ७५ ॥
 असुयन्हि नरः साक्ष्यमृणं सदशबन्धकम् ।
 राज्ञा सर्वं प्रदाप्यः स्वाल्पद्रव्यार्द्रांशके ऽग्नि ॥ ७६ ॥

न ददाति च यः साक्ष्यं जानन्नपि नराधमः ।
 स कूटसाक्षिणां पापैस्तुल्यो दण्डेन चैव हि ॥ ७७ ॥
 द्वैधे बहूनां वचनं समेषु गुणिनां तथा ।
 गुणिवैधे तु वचनं माह्यं ये गुणवत्तमाः ॥ ७८ ॥
 यस्योचुः साक्षिणः सत्यां प्रतिज्ञां स जयी भवेत् ।
 अन्यथावादिनो यस्य ध्रुवस्तस्य पराजयः ॥ ७९ ॥
 उक्ते ऽपि साक्षिभिः साक्ष्ये यद्यन्ये गुणवत्तमाः ।
 द्विगुणा वान्यथा ब्रूयुः कूटाः स्युः पूर्वसाक्षिणः ॥ ८० ॥
 पृथक्पृथग्दण्डनीयाः कूटकूटसाक्षिणस्तथा ।
 विवादाद्विगुणं दण्डं विवास्यो ब्राह्मणः स्मृतः ॥ ८१ ॥
 यः साक्ष्यं श्रावितो ज्ञेयैभ्यो निहृते तत्तमोवृतः ।
 स दाप्यो ऽष्टगुणं दण्डं ब्राह्मणं तु विवासयेत् ॥ ८२ ॥
 वर्णिनां तु वधो यत्र तत्र साक्ष्यनृतं वदेत् ।
 तत्पावनाय निर्वाप्यथरुः सारस्वतो द्विजैः ॥ ८३ ॥

॥ अथ लेख्यप्रकरणम् ॥

यः कश्चिदर्थो निग्गतः स्ववृत्त्या तु परस्वरन् ।
 लेख्यं तु साक्षिमत्कार्यं तस्मिन्प्रतिकपूर्वकम् ॥ ८४ ॥
 समामासतदर्शहर्नामजातिस्वगोत्रकैः ।
 सत्रह्यचारिकारमीयपितृनामादिविहितम् ॥ ८५ ॥
 समाप्ते ऽयं ऋणी नाम स्वहस्तेन निधेशयेत् ।
 मतं मे ऽमुकपुत्रस्य यदत्रोपरि लेखितम् ॥ ८६ ॥
 साक्षिणश्च स्वहस्तेन पितृनामकपूर्वकम् ।
 अत्राहममुकः साक्षी लिखेयुरिति ते समाः ॥ ८७ ॥
 उभयाभ्यां धितेनैतन्मया ह्यमुकसनुना ।
 लिखितं ह्यमुकेनेति लेखको ज्ञेये ततो लिखेत् ॥ ८८ ॥
 विनापि साक्षिभिर्लेख्यं स्वहस्तालिखितं तु यत् ।
 तत्प्रमाणं स्मृतं लेख्यं बलोपधिकृतवृत्ते ॥ ८९ ॥

ऋणं लेख्यकृतं देयं पुरुषैस्त्रिभिरेव तु ।

भाषिस्तु भुज्यते तावदावत्तन्न प्रदीयते ॥ ९० ॥

देशान्गारस्थे दुर्लेख्ये नष्टोन्मृष्टे हते तथा ।

भिन्नं दग्धे ऽथवा छिन्ने लेख्यमन्यत्तु कारयेत् ॥ ९१ ॥

सन्दिग्धलेख्यशुद्धिः स्यात्सहस्तलिखितादिभिः ।

युक्तात्तन्निष्क्रियाचिह्नसम्बन्धानमन्तेषुभिः ॥ ९२ ॥

लेख्यस्य पृष्ठे ऽभिलिखेदद्या दत्तार्णको धनम् ।

पनी द्योपगतं दद्यात्सहसापरिविहितम् ॥ ९३ ॥

दत्तार्णं पाठयेद्वेख्यं शुद्धे पान्यत्तु कारयेत् ।

साक्षिमद्य भवेद्यद्वा त्द त्वयं सत्ताक्षिणम् ॥ ९४ ॥

॥ अथ दिव्यप्रकरणम् ॥

तुलाग्न्याधो विषं कोशो दिव्यानीह विशुद्धये ।

महाभियोगेष्वेतानि शीर्षरुस्थे ऽभियोक्तरि ॥ ९५ ॥

रुच्या द्वाऽन्यतरः कुर्यादितरो वर्तयेच्छिरः ।

विनापि शीर्षकात्कुर्याच्चूपद्रोहे ऽथ पातके ॥ ९६ ॥

सचैलं छातमाहूय सूर्योदय उपेयितम् ।

कारयेत्सर्वदिव्यानि नृपब्राह्मणसन्निधौ ॥ ९७ ॥

तुला स्त्रीबालवृद्धान्धपद्मब्राह्मणरोषिणाम् ।

अभिर्जलं वा शुद्धस्य यत्राः सप्त विपस्य वा ॥ ९८ ॥

नासहस्राद्धरेत्फलं न विषं न तुलां तथा ।

नृपार्थेष्वभिशापे च वहेषुः शुभयः सदा ॥ ९९ ॥

तुलाधारणविद्वद्भिर्भियुक्तस्तुलाभितः ।

प्रतिमानसमीभूतो रेखां हस्ताचतारितः ॥ १०० ॥

त्वं तुले सत्यधामासि पुरा देवैर्यनिर्मिता ।

तत्सत्त्वं वद कल्याणि सशयान्मां विमोचय ॥ १०१ ॥

यद्यस्मि पापकृन्मातस्तनो मां त्वमधो नय ।

शुद्धश्चेद्भ्रमयोर्ध्वं मां तुलागित्यभिमन्त्रयेत् ॥ १०२ ॥

करौ विमृदितव्रीहेर्लक्षयित्वा ततो न्यसेत् ।
 सप्ताश्वत्यस्य पत्राणि तावत्सूत्रेण वेष्टयेत् ॥ १०३ ॥
 त्वममे सर्वभूतानामन्तश्चरसि पावक ।
 साक्षिवत्पुण्यपापेभ्यो ब्रूहि सत्यं कवे मम ॥ १०४ ॥
 तस्येत्युक्तवतो लौहं पञ्चाशत्पलिकं समम् ।
 अभिवर्णं न्यसेत्पिण्डं हस्तयोरुभयोरपि ॥ १०५ ॥
 स तमादाय सप्तैव मण्डलानि शनैर्ब्रजेत् ।
 षोडशाङ्गुलकं ज्ञेयं मण्डलं तावदन्तरम् ॥ १०६ ॥
 मुक्ताश्रिं मृदितव्रीहिरदग्धः शुद्धिमामुयात् ।
 अन्तरा पतिते पिण्डे सन्देहे वा पुनर्हरेत् ॥ १०७ ॥
 सत्येन माभिरुक्ष त्वं वरुणेत्यभिशाप्य कम् ।
 नाभिदग्धोदकस्यस्य गृहीत्वोरू जलं विशेत् ॥ १०८ ॥
 समकालमिषुं मुक्तमानीयान्यो जयी नरः ।
 गते तस्मिन्निमगाङ्गं पश्येच्चेशुद्धिमामुयात् ॥ १०९ ॥
 त्वं विष ब्रह्मणः पुत्रः सत्यधर्मे व्यवस्थितः ।
 त्रायस्वास्मादभीशापात्सत्येन भव मे ज्मृतम् ॥ ११० ॥
 एवमुक्त्वा विषं शार्ङ्गं भक्षयेद्धिमशैलजम् ।
 यस्य वेगैर्धिना जीर्येच्छुद्धिं तस्य विनिर्दिशेत् ॥ १११ ॥
 देवानुमान्समभ्यर्च्य तत्त्वानोदकमाहरेत् ।
 संभ्राव्य पाययेत्तस्माज्जलात्तु प्रसृतित्रयम् ॥ ११२ ॥
 अर्वाकृतुर्दशादहो यस्य नो राजदैविकम् ।
 व्यसनं जायते घोरं स शुद्धः स्यान्न संशयः ॥ ११३ ॥

॥ अथ दायविभागप्रकरणम् ॥

विभागं वेत्सिता कुर्यादिच्छया विभजेत्सुतान् ।
 ज्येष्ठं वा श्रेष्ठभागेन सर्वे वा स्युः समांशिनः ॥ ११४ ॥
 यदि कुर्यात्समानंशान्पत्न्यः कार्याः समांशिकाः ।
 न दत्तं स्त्रीधनं यासां भर्त्रा वा ऋभुरेण वा ॥ ११५ ॥

- शक्तस्यानीहमानस्य किञ्चिद्व्या वृथक्क्रिया ।
 न्यूनाधिकविभक्तानां धर्म्यः पितृकृतः स्मृतः ॥ ११६ ॥
 विभजेरनुताः पित्रोरूर्ध्वमृत्थमूर्णं समम् ।
 मातुर्दुहितरः शेषमृणात्ताभ्य ऋषी ऽन्वयः ॥ ११७ ॥
 पितृब्रह्माधिरोधेन यदन्यत्स्वयमर्जितम् ।
 मैत्रमौद्गाहिकं चैव दायदानां न तद्भवेत् ॥ ११८ ॥
 क्रमादभ्यागतं द्रव्यं हतमभ्युद्धरेत्तु यः ।
 दायदेभ्यो न तद्दद्याद्विद्यया लब्धमेव च ॥ ११९ ॥
 सामान्यार्थसमुत्थाने विभागस्तु समः स्मृतः ।
 अनेकपितृकाणां तु पितृते भागकल्पना ॥ १२० ॥
 भूर्या पितामहोपात्ता निवन्धो द्रव्यमेव या ।
 तत्र स्यात्सदृशं स्वान्यं पितुः पुत्रस्य चैव हि ॥ १२१ ॥
 विभक्तेषु सुतो जातः सवर्णायां विभागभाक् ।
 दृश्याद्वा तद्विभागः स्यादायव्ययविशोधितान् ॥ १२२ ॥
 पितृभ्यां यस्य यदत्तं तत्तस्यैव धनं भवेत् ।
 पितुरुर्ध्वं विभजतां माताप्यंशं समं हरेत् ॥ १२३ ॥
 असंस्कृतास्तु संस्कार्या भ्रानृभिः पूर्वसंस्कृतैः ।
 भगिन्यथ निजादंशादत्त्वांशं तु तुरीयकम् ॥ १२४ ॥
 षतुष्विद्येकभागाः स्युर्वर्णशो द्वादशात्मजाः ।
 क्षत्रजाष्विद्येकभागा विद्वास्तु द्येकमाग्निः ॥ १२५ ॥
 अन्योन्यापहतं द्रव्यं विभक्ते यत्तु दृश्यते ।
 तत्पुनस्ते समैरदौर्ध्विभजेरदिति स्थितिः ॥ १२६ ॥
 अपुत्रेण परक्षेत्रे नियोगोत्पादितः सुतः ।
 उभयोरप्यसानुष्ठीयं पिण्डदाना च धर्मतः ॥ १२७ ॥
 औरसो धर्मपत्नीजस्तस्य पुत्रिकाद्युतः ।
 क्षेत्रजः क्षेत्रजातस्तु सगोत्रिणेतरेण वा ॥ १२८ ॥
 गृहे मच्छन्न उत्पन्नो गूढगस्तु पुनः स्मृतः ।
 कानीनः कन्यकाजातो मातामहसुतो यतः ॥ १२९ ॥

अक्षतायां क्षतायां वा जातः पौनर्भवस्तथा ।
 दद्यान्माता पिता वा यं स पुत्रो दत्तको भवेत् ॥ १३० ॥
 क्रीतस्तु ताभ्यां विक्रीतः कृत्रिमः स्यात्स्वयङ्गतः ।
 दत्तात्मा तु स्वयन्दत्तो गर्भे विन्नः सहोद्वजः ॥ १३१ ॥
 उत्सृष्टो गृह्यते यस्तु सो ऽपविद्धो भवेत्सुतः ।
 पिण्डदोऽशहरथैषां पूर्वाभावे परः परः ॥ १३२ ॥
 सजातीयेष्वयं प्रोक्तस्तनयेषु मया विधिः ।
 जातो ऽपि दास्यां शूद्रेण कामर्तोऽशहरो भवेत् ॥ १३३ ॥
 मृते पितरि कुर्युस्तं भ्रातरस्त्वर्धभागिकम् ।
 अभ्रातृको हरेत्सर्वं दुहितृणां सुतादृते ॥ १३४ ॥
 पत्नी दुहितरथैव पितरौ भ्रातरस्तथा ।
 तत्सुता गोत्रजा बन्धुशिष्यसन्नञ्जचारिणः ॥ १३५ ॥
 एषामभावे पूर्वस्य धनभागुत्तरोत्तरः ।
 स्वर्यातस्य ह्यपुत्रस्य सर्ववर्णेऽयं विधिः ॥ १३६ ॥
 यानप्रस्थयतिन्नञ्जचारिणामृक्यभागिनः ।
 क्रमेणाचार्यसञ्छिष्यधर्मभ्रात्रेकतीर्थिनः ॥ १३७ ॥
 संसृष्टिनस्तु संसृष्टी सोदरस्य तु सोदरः ।
 दद्यादपहरेचांशं जातस्य च मृतस्य च ॥ १३८ ॥
 अन्योदर्यस्तु संसृष्टी नान्योदर्यो धनं हरेत् ।
 असंसृष्टचपि चादद्यात्संसृष्टो नान्यमातृजः ॥ १३९ ॥
 स्त्रीषो ऽथ पतितस्तज्जः पद्भुङ्ग्मत्तको जडः ।
 अन्यो ऽचिकित्स्यरोगाद्या भर्तव्याः स्युर्निरंशकाः ॥ १४० ॥
 औरसाः क्षेत्रजास्त्वेषां निर्दोषा भागहारिणः ।
 सुताथैषां प्रभर्तव्या यावद्दे भर्तृसात्कृताः ॥ १४१ ॥
 अपुत्रा योपितथैषां भर्तव्याः साधुवृत्तयः ।
 निर्वास्या ध्यभिचारिण्यः प्रतिकृतास्तथैव च ॥ १४२ ॥
 पितृमानृपतिभ्रातृदत्तमध्यग्न्युपागतम् ।
 आधिवेदनिकाद्यं च स्त्रीधनं परिकीर्तितम् ॥ १४३ ॥

बन्धुदत्तं तथा शुल्कमन्वाधेयकमेव च ।
 अतीतायामप्रजसि बान्धवास्तदवामुयुः ॥ १४४ ॥
 अप्रजस्त्रीधनं भर्तुर्ग्राह्यादिषु चतुर्ष्वपि ।
 दुहितृणां प्रसूता चेच्छेषेषु पितृगामि तत् ॥ १४५ ॥
 दत्त्वा कन्यां हरन्दण्ड्यो व्ययं दद्याच्च सोदयम् ।
 मृतायां दत्तमादद्यात्परिशोध्योभयव्ययम् ॥ १४६ ॥
 दुर्भिक्षे धर्मकार्यं च व्याधौ सम्प्रतिरोधके ।
 गृहीतं स्त्रीधनं भर्ता न खियै दातुमर्हति ॥ १४७ ॥
 अधिविन्नखियै दद्यादाधिवेदनिकं समम् ।
 न दत्तं स्त्रीधनं यस्यै दत्ते त्वर्थे प्रकीर्तितम् ॥ १४८ ॥
 विभागनिह्वये ज्ञातिबन्धुसाक्ष्यभिलेखितैः ।
 विभागभावना ज्ञेया गृहक्षेत्रेथ योतकैः ॥ १४९ ॥

॥ अथ सीमाविवादप्रकरणम् ॥

सीमो विवादे क्षेत्रस्य सामन्ताः स्वविरादयः ।
 गोपाः सीमाकृपाणा ये सर्वे च वनगोचराः ॥ १५० ॥
 नयेयुरेते सीमान स्थलाङ्गारतुपद्भुम् ।
 सेतुवल्मीकनिम्नास्थिवैस्याद्यैरुपलक्षिताम् ॥ १५१ ॥
 सामन्ता वासुसमग्रामाधत्वारो ष्टौ दशापि वा ।
 रक्तस्रग्धसनाः सीमां नयेयुः क्षितिधारिणः ॥ १५२ ॥
 अनृते तु पृथग्दण्ड्या राजा मध्यमसाहसम् ।
 अभावे ज्ञातृचिह्नानां राजा सीमः प्रवर्तिता ॥ १५३ ॥
 आरामायतनग्रामनिपानोद्यानवेदमस्य ।
 षड षड त्रिपेदीये, न्यर्षान्बुध्प्रहारिणु ॥, १५४ ॥
 मर्यादायाः प्रभेदे तु सीमानिक्रमणे तथा ।
 क्षेत्रस्य हरणे दण्डा अधमोत्तममध्यमाः ॥ १५५ ॥
 न निषेधो जल्पबाधस्तु सेतुः कल्याणकारकः ।
 परभूमिं हरन्कूप स्वल्पक्षेत्रो बहुदकः ॥ १५६ ॥

स्वामिने यो अनिवेद्यैव क्षेत्रे सेतुं प्रवर्तयेत् ।
 उत्पन्ने स्वामिनो भोगस्तदभावे महीपतेः ॥ १५७ ॥
 फालाहतमपि क्षेत्रं यो न कुर्यान्न कारयेत् ।
 स प्रदाप्यः कूटफलं क्षेत्रमन्येन कारयेत् ॥ १५८ ॥

॥ अथ स्वामिपालविवादप्रकरणम् ॥

मापानटौ तु महिषी सस्यघातस्य कारिणी ।
 दण्डनीत्या तदर्धं तु गौस्तदर्धमजाविकम् ॥ १५९ ॥
 भक्षयित्वोपविष्टानां ययोक्ताद्विगुणो दमः ।
 सममेपां विधीते अपि तरोदूं महिषीसमम् ॥ १६० ॥
 यावत्सस्यं विनश्येत्तु तावत्स्यात्क्षेत्रिणः फलम् ।
 गोपस्ताश्चस्तु शोमी तु पूर्वोक्तं दण्डमर्हति ॥ १६१ ॥
 पथि धामविधीतान्ते क्षेत्रे दोषो न विद्यते ।
 अकामतः कामचारे चौरवदण्डमर्हति ॥ १६२ ॥
 महोक्षोत्सृष्टपशयः सूतिकागन्तुकादयः ।
 पालो येषां न ते भोच्या देवराजपरिभुताः ॥ १६३ ॥
 यथार्पितान्पशून्गोपः सार्यं प्रत्यर्पयेत्तथा ।
 प्रमादमृतनष्टांश्च प्रदाप्यः कृतधेनवः ॥ १६४ ॥
 पालदोषविनाशे च पाले दण्डो विधीयते ।
 अर्धत्रयोदशपणः स्वामिनो द्रव्यमेव च ॥ १६५ ॥
 धाम्येच्छया गोमचारो भूमिराजवशेन वा ।
 द्विजस्तृणैधःपुष्पाणि सर्वतः स्वयदाहरेत् ॥ १६६ ॥
 धनुःशतं परीणाहो धामक्षेत्रान्तरं भयेत् ।
 द्वे शते खर्वटस्य स्याच्चगरस्य चतुःशतम् ॥ १६७ ॥

॥ अथास्वामिविवादप्रकरणम् ॥

स्यं लभेतान्यधिकीतं क्रेतुर्दोषो अकाशिते ।
 हीनाद्रहो हीनमृत्ये विलाहीने च तस्करः ॥ १६८ ॥

नटपद्ममासाद्य हर्षारं माहयेत्तरम् ।
 देशकालातिपत्तौ च गृहीत्वा स्वयमर्पयेत् ॥ १६९ ॥
 विक्रेतुर्दर्शनाच्छुद्धिः स्वामी द्रव्यं नृपो दमम् ।
 धेता मूल्यमवाप्नोति तस्माद्यस्तस्य विक्रयी ॥ १७० ॥
 आगमेनीपभोगेन नटं भाव्यमतो अन्यथा ।
 पञ्चवन्धो दमस्तत्र राज्ञे तेनाविभाविते ॥ १७१ ॥
 हतं प्रनटं यो द्रव्यं परहस्तादवाप्नुयात् ।
 अनिवेद्य नृपे दण्ड्यः स तु पण्णवर्ति पणान् ॥ १७२ ॥
 शौलिककैः स्थानपालैर्वा नटपद्ममाहृतम् ।
 धर्वाक्स्तं वस्तरात्स्वामी हरेत् परतो नृपः ॥ १७३ ॥
 पणानेकशफे दद्याच्चतुरः पञ्च मानुषे ।
 महिषोद्भवां द्वौ द्वौ पादं पादमजाविके ॥ १७४ ॥

॥ अथ दत्ताप्रदानिकप्रकरणम् ॥

स्वं कुटुम्बाविरोधेन देयं दारसुतादृते ।
 नान्वये सति सर्वस्वं यच्चान्यस्मै प्रतिभुतम् ॥ १७५ ॥
 प्रतिग्रहः प्रकाशः स्यात्स्थावरस्य विशेषतः ।
 देयं प्रतिभुतं चैव दत्त्वा नापहरेत्पुनः ॥ १७६ ॥

॥ अथ क्रीतानुशयप्रकरणम् ॥

दशैकपञ्चसप्ताहमासत्र्यहार्धमासिकम् ।
 बीजायोवाह्वरत्नस्त्रीदोहपुंसां परीक्षणम् ॥ १७७ ॥
 अमौ सुवर्णमक्षीर्णं रजते द्विपलं शते ।
 अटौ त्रपुणि सीसे च तात्रे पञ्च दशायसि ॥ १७८ ॥
 शते दशपला घृद्धिरौणे कार्पाससौत्रिके ।
 मध्ये पञ्चपला सूत्रे सूत्रे तु त्रिपला मता ॥ १७९ ॥
 कार्मिके रोमवद्धे च त्रिंशद्भागः क्षयो मतः ।
 न क्षयो न च वृद्धिश्च कौशेये घल्कलेषु च ॥ १८० ॥

देशं कालं च भोगं च ज्ञात्वा नटे बलावृलम् ।
द्रव्याणां कुशला त्र्युर्यत्तद्वाप्यमसंशयम् ॥ १८१ ॥

॥ अथाभ्युपेत्यागाश्रुजाप्रकरणम् ॥

बलाहासीकृतधैरैर्विक्रीतथापि मुच्यते ।
स्वामिप्राणप्रदो भक्तत्यागात्तन्निष्क्रयादपि ॥ १८२ ॥
प्रव्रज्यावसितो राज्ञो दास आमरणान्तिकः ।
वर्णानामानुलोम्येन दास्यं न प्रतिलोमतः ॥ १८३ ॥
कृतशिल्पो ऽपि निवसेत्कृतकालं गुरोर्गृहे ।
अन्तेवासी गुरुप्राप्तभोजनस्तत्फलप्रदः ॥ १८४ ॥

॥ अथ संविद्यतिक्रमप्रकरणम् ॥

राजा कृत्वा पुरे स्थानं ब्राह्मगात्र्यस्य तत्र तु ।
त्रैविद्यं वृत्तिमद्भूयात्स्वधर्मः पाल्यतामिति ॥ १८५ ॥
निजधर्माविरोधेन यस्तु सामायिको भवेत् ।
सोऽपि यत्नेन संरक्ष्यो धर्मो राजकृतश्च यः ॥ १८६ ॥
गणद्रव्यं हरेद्यस्तु संविदं लङ्घयेद्य यः ।
सर्वस्वहरणं कृत्वा तं राष्ट्रादिप्रवासयेत् ॥ १८७ ॥
कर्तव्यं वचनं सर्वैः समूहहितवादिनाम् ।
यस्तत्र विपरीतः स्यात्स दाप्यः प्रथमं दमम् ॥ १८८ ॥
समूहकार्यं आयातान्कृतकार्यान्विसर्जयेत् ।
सदानमानसत्कारैः पूजयित्वा महीपतिः ॥ १८९ ॥
समूहकार्यप्रहितो यत्नमेत तदर्पयेत् ।
एकादशगुणं दाप्यो यद्यसौ नार्पयेत्स्वयम् ॥ १९० ॥
धर्मज्ञाः शुचयो ऽतुब्धा भवेयुः कार्यचिन्तकाः ।
कर्तव्यं वचनं तेषां समूहहितवादिनाम् ॥ १९१ ॥
श्रेणिनैगमपाखण्डिगणानामप्ययं विधिः ।
भेदं चैषां नृपो रक्षेत्पूर्ववृत्तिं च पालयेत् ॥ १९२ ॥

॥ अथ वेतनादानप्रकरणम् ॥

गृहीतवेतनः कर्म त्यजन्द्दिगुणमावहेत् ।
 अगृहीते समं दाप्यो भृत्यै रक्ष्य उपस्करः ॥ १९३ ॥
 दाप्यस्तु दशमं भागं वाणिज्यपशुसस्यतः ।
 अनिश्चित्य भृतिं यस्तु कारयेत्स महीक्षिता ॥ १९४ ॥
 देशं कालं च यो ज्ञीयात्तामं कुर्याच्च यो ज्ञ्यथा ।
 तत्र स्यात्स्वामिनश्छन्दो अधिकं देयं कृते अधिके ॥ १९५ ॥
 यो यावत्कुरुते कर्म तावत्तस्य तु वेतनम् ।
 उभयोरप्यसाध्यं चेत्साध्ये कुर्याद्यथाश्रुतम् ॥ १९६ ॥
 भराजदेविकं नष्टं भाण्डं दाप्यस्तु बाहकः ।
 प्रस्थानविघ्नकृच्चैव प्रदाप्यो द्विगुणं भृतिम् ॥ १९७ ॥
 प्रक्रान्ते सप्तमं भागं चतुर्थं पथि सन्त्यजन् ।
 भृतिमर्धपथे सर्वां प्रदाप्यस्त्याजकोऽपि च ॥ १९८ ॥
 ग्लहे शतिकवृद्धेस्तु सभिकः पञ्चकं शतम् ।
 गृहीयाद्भूर्तकितवादितराद्दशकं शतम् ॥ १९९ ॥

॥ अथ द्यूतसमाह्वयप्रकरणम् ॥

स सम्यक्पालितो दद्याद्वाज्ञे भागं यथाकृतम् ।
 जितमुद्गाहयेज्जेत्रे दद्यात्सत्यं वचः क्षमी ॥ २०० ॥
 प्राप्ते नृपतिना भागे प्रसिद्धे धूर्तमण्डले ।
 जितं ससभिके स्थाने दापयेदन्यथा न तु ॥ २०१ ॥
 द्रष्टारो व्यवहाराणां साक्षिणश्च न एव हि ।
 राज्ञा सचिह्नं निर्वास्याः कूटाक्षोपधिदेविनः ॥ २०२ ॥
 द्यूतमेकमुखं कार्यं तस्करज्ञानकारणान् ।
 एष एव विधिज्ञेयः प्राणिद्यूते समाह्वये ॥ २०३ ॥

॥ अथ चाप्पारूप्यप्रकरणम् ॥

सत्यासत्यान्ययास्तेत्रैर्न्यूनान्नेन्द्रियरोगिणाम् ।
 क्षेपं करोति चेष्टाः पणानर्धत्रयोदश ॥ २०४ ॥

अभिगन्तास्मि भगिनीं मातरं वा तयेति ह ।
 शपन्तं दापयेद्राजा पञ्चविंशतिकं दमम् ॥ २०५ ॥
 अर्धो ऽधमेषु द्विगुणः परस्त्रीपूत्तमेषु च ।
 दण्डप्रणयनं कार्यं वर्णजात्युत्तराधरैः ॥ २०६ ॥
 प्रातिलोम्यापवादेषु द्विगुणात्रिगुणा दमाः ।
 वर्णानामानुलोम्येन तस्मादर्धार्धहानितः ॥ २०७ ॥
 बाह्वृषीवानेत्रसात्त्रिथविनाशे वाचिके दमः ।
 शत्यस्तदर्धिकः पादनासाकर्णकरादिषु ॥ २०८ ॥
 अशक्तस्तु यदन्नेवं दण्डनीयः पणान्दश ।
 तथा शक्तः प्रतिभुवं दाप्यः क्षेमाय तस्य तु ॥ २०९ ॥
 पतनीयकृते क्षेपे दण्डो मध्यमसाहसः ।
 उपपातकयुक्ते तु दाप्यः प्रथमसाहसम् ॥ २१० ॥
 त्रैविद्यनृपदेवानां क्षेप उत्तमसाहसः ।
 मध्यमो जातिपूगानां प्रथमो ग्रामदेशयोः ॥ २११ ॥

॥ अथ दण्डपारुष्यप्रकरणम् ॥

असाक्षिकहते चिह्नैर्युक्तिभिश्चागमेन च ।
 द्रष्टव्यो व्यवहारस्तु कूटचिह्नकृतो भयात् ॥ २१२ ॥
 भस्मपङ्कुरजःस्पर्शो दण्डो दशपणः स्मृतः ।
 अमेध्यपार्णिनिञ्चूतस्पर्शने द्विगुणस्ततः ॥ २१३ ॥
 समेष्वेवं परस्त्रीषु द्विगुणस्तूत्तमेषु च ।
 हीनेष्वर्धदमो मोहमदादिभिरदण्डनम् ॥ २१४ ॥
 विप्रपीडाकरं छेद्यमङ्गमत्रालणस्य तु ।
 उद्गूणे प्रथमो दण्डः संस्पर्शे तु तदर्धिकः ॥ २१५ ॥
 उद्गूणे हस्तपादे तु दशविंशतिकौ दमौ ।
 परस्परं तु सर्वेषां शस्त्रे मध्यमसाहसम् ॥ २१६ ॥
 पादकेशांशुककरोद्गुञ्जनेषु पणान्दश ।
 पीडाकर्पाशुकावेष्टपादाध्यासे शनं दमः ॥ २१७ ॥

श्रोणितेन विना दुःखं कुर्वन्काष्ठादिभिर्भरः ।
 द्वाविंशतं पणान्दण्डो द्विगुणं दर्शने ऽसृजः ॥ २१८ ॥
 करपादृतो भङ्गे छेदने कर्णनासयोः ।
 मध्यो दण्डो व्रगोच्छेदे मृतकल्पहते तथा ॥ २१९ ॥
 चेष्टाभोजनवापेथे नेत्रादिप्रतिभेदने ।
 कन्धराबाहुसक्यां च भङ्गे मध्यमसाहसः ॥ २२० ॥
 एकं घ्रतां बहूनां च यथोक्ताद्विगुणो दमः ।
 कलहापहतं देयं दण्डश्च द्विगुणस्ततः ॥ २२१ ॥
 दुःखमुत्पादयेद्यस्तु स समुत्थानजं व्ययम् ।
 दाप्यो दण्डं च यो यस्मिन्कलहे समुदाहृतः ॥ २२२ ॥
 अभिघाते तथा छेदे भेदे कुञ्चावपातने ।
 पणान्दाप्यः पञ्चदश विंशति तद्वयं तथा ॥ २२३ ॥
 दुःखोत्पादि गृहे द्रव्यं क्षिपन्प्राणहरं तथा ।
 पीडशास्यः पणान्दाप्यो द्वितीयो मध्यमं दमम् ॥ २२४ ॥
 दुःखे च श्रोणितोत्पादे शाखाङ्गच्छेदने तथा ।
 दण्डः क्षुद्रशूनां च द्विपगमृतिः क्रमात् ॥ २२५ ॥
 लिङ्गस्य छेदने मृत्यो मध्यमो मूल्यमेव च ।
 महापशूनामेतेषु स्थानेषु द्विगुणो दमः ॥ २२६ ॥
 प्ररोहिशाखिनां शाखास्कन्धसर्वविदारणे ।
 उपजीव्यद्गुमाणां च विंशतेर्द्विगुणो दमः ॥ २२७ ॥
 चैत्यश्मशानसीमाद्य पुण्यस्थाने ह्युरालये ।
 जातद्गुमाणां द्विगुणो दमो वृक्षे ऽथ विभ्रुते ॥ २२८ ॥
 गुल्ममुच्छुषुपलताप्रतानौषधिवीरुधाम् ।
 पूर्वस्मृतादर्धदण्डः स्थानेषूक्तेषु कर्तने ॥ २२९ ॥ .

॥ अथ साहसप्रकरणम् ॥

सामान्यद्रव्यप्रसभहरणात्साहसं स्मृतम् ।
 तन्मूल्याद्विगुणो दण्डो निहन्ने नु चतुर्गुणः ॥ २३० ॥

यः साहसं कारयति स दाप्यो द्विगुणं दमम् ।
 षष्ठैवमुक्त्वाहं दाता कारयेत्स चतुर्गुणम् ॥ २३१ ॥
 अर्घ्याक्रोशातिक्रमकृद्भ्रातृभार्याप्रिहारदः ।
 सन्दिष्टस्याप्रदाता च समुद्रगृहभेदकृत् ॥ २३२ ॥
 सामन्तकुलिकादीनामपकारस्थ कारकः ।
 पञ्चाशत्पणिको दण्ड एपामिति विनिश्चयः ॥ २३३ ॥
 स्वच्छन्द विधवागामी विक्रुटे नाभिधावकः ।
 अकारणेन विक्रोटा चण्डालश्चोत्तमान्स्पृशन् ॥ २३४ ॥
 शुद्रप्रव्रजितानां च देवे पित्र्ये च भोजकः ।
 अयुक्त शपथं कुर्वन्नयोग्यो योग्यकर्मकृत् ॥ २३५ ॥
 वृषक्षुद्रपशूनां च पुंस्त्वस्य प्रतिघातकृत् ।
 साधारणस्यापलापी दासीगर्भधिनाशकृत् ॥ २३६ ॥
 पितृपुत्रस्वस्रभ्रातृदम्पत्याचार्यशिष्यकाः ।
 एपामपतितान्योन्यत्यागी च शतदण्डभाक् ॥ २३७ ॥
 वसानस्त्रीन्पणान्दण्डो नेजकस्तु परांशुकम् ।
 विक्रयावक्रयाधानयाचितेषु पणान्दश ॥ २३८ ॥
 पितापुत्रविरोधे तु साक्षिणां त्रिपणो दमः ।
 अन्तरे च तयोर्व्यः स्यात्तस्याप्यष्टगुणो दमः ॥ २३९ ॥
 तुलाशासनमानानां कूटकृन्नाणकस्य च ।
 एभिश्च व्यवहर्ता यः स दाप्यो दण्डमुत्तमम् ॥ २४० ॥
 अकूटं कूटकं व्रूते कूट यथाप्यकूटकम् ।
 स नाणकपरीक्षी तु दाप्य उत्तमसाहसम् ॥ २४१ ॥
 भिपङ्गिथ्याचरन्दाप्यस्तिर्यक्षु प्रथम दमम् ।
 मानुषे मध्यम राजमानुषेपुत्तमं दमम् ॥ २४२ ॥
 अबन्ध्य यश्च वध्नाति वन्ध्यं यश्च प्रमुञ्चति ।
 अप्राप्तव्यवहारं च स दाप्यो दण्डमुत्तमम् ॥ २४३ ॥
 मानेन तुलया चापि योऽशमष्टमक हरेत् ।
 दण्ड स दाप्यो द्विशतं वृद्धौ हानौ च कल्पितम् ॥ २४४ ॥

भेषजस्येहलवणगन्धधान्यगुडादियु ।

पण्येषु प्रक्षिपन्हीनं पणान्दाप्यस्तु षोडश ॥ २५६ ॥

मृच्चर्ममणिसूत्राद्यकाष्ठवल्कलधाससाम् ।

अजातौ जातिकरणे विक्रेयाष्टगुणो दमः ॥ २५६ ॥

समुद्रपरिवर्तं च सारभाण्डं च कृत्स्नम् ।

आधानं विक्रयं वापि नयतो दण्डकल्पना ॥ २५७ ॥

भिन्ने पणे तु पञ्चाशत्पणे तु शतमुच्यते ।

द्विपणे द्विशतो दण्डो मूल्यवृद्धौ च वृद्धिमान् ॥ २५८ ॥

सम्भूय कुर्वतामर्घं सबाधं कारुशिल्पिनाम् ।

अर्घ्यस्य ह्रासं वृद्धिं वा जायतां दम उत्तमः ॥ २५९ ॥

सम्भूय वणिजां पण्यमनर्घेणोपरुन्धताम् ।

विक्रीणता वा विहितो दण्ड उत्तमसाहसः ॥ २६० ॥

राजानि स्याप्यन्ते यो ऽर्घ्यं प्रत्यङ्गं तेन विक्रयः ।

क्रयो वा निःसङ्गस्तस्माद्द्विगुणो लाभकृत्स्मृतः ॥ २६१ ॥

स्वदेशप्रणये तु शतं वणिग्गृहीतं पञ्चकम् ।

दशकं पारदेशये तु यः सद्यः क्रयविक्रयी ॥ २६२ ॥

पण्यस्योपरि संस्थाप्य व्ययं पण्यसमुद्भवम् ।

अर्घ्यं ऽनुग्रहकृत्कार्यं, क्रेतुर्विक्रेतुरेव च ॥ २६३ ॥

गृहीतमूल्यं यः पण्यं क्रेतुर्नैव प्रयच्छति ।

सौदयं तस्य दाप्यो ऽसी दिग्गम वा दिगागते ॥ २६४ ॥

विक्रीतमपि विक्रेयं पूर्वक्रेतुर्यगृह्णाति ।

हानिभेदक्रेतुदोषेण क्रेतुरेव हि सा भवेत् ॥ २६५ ॥

राजद्वैवोपघातेन पण्ये दोषमुपागते ।

हानिर्विक्रेतुरेयासो याचितस्याप्रयच्छतः ॥ २६६ ॥

अन्यहस्ते च विक्रीते दुष्टं वादुष्टयद्यदि ।

विक्रीणीते दमस्तत्र मूल्याच्च द्विगुणो भवेत् ॥ २६७ ॥

क्षयं वृद्धिं च वणिजा पण्यानामविजानता ।

क्रीत्वा नानुशयं कार्यः कुर्वन्पद्मागदण्डभाक् ॥ २६८ ॥

॥ अथ सम्भूयसमुत्थानप्रकरणम् ॥

समवायेन वणिजां लाभार्थं कर्म कुर्वताम् ।
 लाभालाभौ यथाद्रव्यं यथा ह्य संविदा कृतौ ॥ २५९ ॥
 प्रतिपिद्धमनादिष्टं प्रमादाद्यच्च नाशितम् ।
 स तद्दद्याद्विभवाच्च रक्षिताहशमांशभाक् ॥ २६० ॥
 अर्घप्रक्षेपणाद्द्विंशं भागं शुल्कं नृपो हरेत् ।
 व्यासिद्धं राजयोग्यं च विक्रीतं रोजगामि तत् ॥ २६१ ॥
 मिथ्या वदन्परीमाणं शुल्कस्थानादपासरन् ।
 दाप्यस्त्वष्टगुणं यश्च सव्याजक्रयविक्रयो ॥ २६२ ॥
 तरिकः स्यलजं शुल्कं गृह्णन्दाप्यः पणान्दश ।
 ब्राह्मणप्रतिवेशयानामेतदेवानिमन्त्रणे ॥ २६३ ॥
 देशान्तरगते प्रेते द्रव्यं दायादवान्धवाः ।
 ज्ञातयो वा हरेयुस्तदागतास्तैर्विना नृपः ॥ २६४ ॥
 जिह्वं त्यजेयुर्निर्लाभमशक्तो अन्येन कारयेत् ।
 अनेन विधिराष्टप्रात ऋत्विर्कर्मकार्मिणाम् ॥ २६५ ॥

॥ अथ स्तेयप्रकरणम् ॥

ग्राहकैर्गृह्यते चौरो लोप्त्रेणाथ पदेन वा ।
 पूर्वकर्मापराधी च तथा चागुद्धवासकः ॥ २६६ ॥
 अन्ये च शङ्कया पाप्मा जातिनामादिनिह्नवैः ।
 द्यूतक्षीपानसक्ताश्च शुष्कभिन्नमुखस्तराः ॥ २६७ ॥
 परद्रव्यगृहाणां च पृच्छका गूढचारिणः ।
 निराया व्ययवन्तश्च विनष्टद्रव्यविक्रयाः ॥ २६८ ॥
 गृहीतः शङ्कया चौर्ये नात्मानं चेद्विशोधयेत् ।
 दापयित्वा हतं द्रव्यं चौरदण्डेन दण्डयेत् ॥ २६९ ॥
 चौरं प्रदाप्यापहतं धानयेद्विधिवैर्धैः ।
 सचिद्धं ब्राह्मणं कृत्वा स्वराष्ट्रादिप्रवासयेत् ॥ २७० ॥

घातिते ऽपहते दोषो मामभर्तुरनिर्गते ।

विवीतभर्तुस्तु पथि चोरोद्धर्तुरवीतके ॥ २७१ ॥

स्वसीसि दद्याद्दामस्तु पदं वा यत्र गच्छति ।

पञ्चमामी वहिः क्रोशाद्दशयाम्भय वा पुनः ॥ २७२ ॥

बन्दित्राहांस्तथा वाजिकुञ्जराणां च हारिणः ।

प्रसह्य घातिनश्चैव भूलानारोपयेन्नरान् ॥ २७३ ॥

उत्क्षेपकप्रस्थिभेदौ करसन्दशहीनकौ ।

कार्यौ द्वितीयापराधे करपादैकहीनकौ ॥ २७४ ॥

क्षुद्रमध्यमहाद्रव्यहरणे सारतो दमः ।

देशकालवयःशक्ति मूर्च्छिन्त्यं दण्डकर्मणि ॥ २७५ ॥

भक्ताघकाशाभ्युदकमन्त्रोपकरणत्रयान् ।

दत्त्वा चौरस्य हन्तुर्वा जानतो दम उत्तमः ॥ २७६ ॥

शस्त्रावपाते गर्भस्य पातने चोत्तमो दमः ।

उत्तमो वाधमो वापि पुरुषट्टीप्रमापणे ॥ २७७ ॥

विप्रदुष्टं खियं चैव पुरुषघ्नीमर्गभिणीम् ।

सेतुभेदकरिं चाप्सु शिलां बद्ध्वा प्रवेशयेत् ॥ २७८ ॥

विपान्निर्दां पतिगुरुनिजापत्यप्रमापणीम् ।

विकर्णकरनासौर्ष्ठीं कृत्वा गोभिः प्रमापयेत् ॥ २७९ ॥

भविज्ञातहतस्याशु कलहं सुतवान्धवाः ।

प्रटव्या योपितथास्य परपुंसि रताः पृथक् ॥ २८० ॥

स्त्रीद्रव्यवृत्तिकामो वा केन वायं गतः सः ।

मृत्युदेशसमासन्नं पृच्छेद्वापि जनं शनैः ॥ २८१ ॥

क्षेत्रधेदमवनपामैविधीतखलदाहकाः ।

राजपत्न्यभिगामी च दग्धव्यास्तु कटाभिना ॥ २८२ ॥

॥ अथ स्त्रीसङ्ग्रहणप्रकरणम् ॥

पुमान्सङ्ग्रहणे घालः केशाकेशि परत्रिया ।

सद्यो वा कामजेभिर्द्वैः प्रतिपत्तौ द्वयोस्तथा ॥ २८३ ॥

नीचीस्तनप्रावरणसक्रियकेशाभिमर्शनम् ।
 भदेशकालसम्भारं सहेकस्थानमेव च ॥ २८४ ॥
 स्त्रीनिपेधे शतं दद्याद्द्विशतं तु दमं पुमान् ।
 प्रतिपेधे द्वयोर्दण्डो यथा सङ्ग्रहणे तथा ॥ २८५ ॥
 स्वजातायुत्तमो दण्ड आनुलोम्ये तु मध्यमः ।
 प्रातिलोम्ये वधः पुंसो नार्याः कर्णादिकर्तनम् ॥ २८६ ॥
 भलङ्कृतं हरन्कन्यामुत्तमं त्वन्यथाऽधमम् ।
 दण्डं दद्यात्सवर्णासु प्रातिलोम्ये वधः स्मृतः ॥ २८७ ॥
 सकामास्त्रनुलोमासु न दोषस्त्वन्यथा दमः ।
 द्रूपणे तु करच्छेद उत्तमायां वधस्तथा ॥ २८८ ॥
 शतं स्त्रीद्रूपणे दद्याद्द्वे तु मिथ्याभिदांसने ।
 पशुन्गच्छञ्जतं दाप्यो हीनां स्त्रीं गां च मध्यमम् ॥ २८९ ॥
 अवयुद्धासु दासीषु भुजिप्यासु तथैव च ।
 गम्यास्त्रापि पुमान्दाप्यः पञ्चाशत्पणिक दमम् ॥ २९० ॥
 प्रसक्त दास्यभिगमे दण्डो दशपणः स्मृतः ।
 बहूनां यशकामासो चतुर्विंशतिकः पृथक् ॥ २९१ ॥
 गृहीतवेतना वैश्या नेच्छन्ती द्विगुणं बहेत् ।
 भगृहीते समं दाप्यः पुमानप्येवमेव च ॥ २९२ ॥
 भयोनौ गच्छतो योपां पुरपं चाभिमेहतः ।
 चतुर्विंशतिको दण्डस्तथा मद्रजितागमे ॥ २९३ ॥
 अन्त्याभिगमने स्वङ्क्यः कुवन्धेन प्रवासयेत् ।
 शूद्रस्तयान्त्य एव स्यादन्त्यस्यार्यागमे वधः ॥ २९४ ॥

॥ अथ प्रकीर्णकप्रकरणम् ॥

ऊनं वाभ्यधिक वापि लिखेद्यो राजशासनम् ।
 पारदारिकचौर वा मुञ्चतो दण्ड उत्तमः ॥ २९५ ॥
 अभक्ष्येण द्विजं द्रूप्य दण्ड उत्तमसाहसम् ।
 क्षत्रिय मध्यम वैश्य प्रथम शूद्रमधिकम् ॥ २९६ ॥

कूटं स्वर्णव्यवहारी विमासस्य च विक्रयी ।
 भङ्गहीनस्तु कर्तव्यो दाप्यश्चोत्तमसाहसम् ॥ २९७ ॥
 पतुष्पादकृतो दोषो नापैहीति प्रजल्पत ।
 काष्ठलोढेषु पापाणामाहुयुग्यकृतस्तथा ॥ २९८ ॥
 छिन्ननस्यैव यानेन तथा भग्नयुगादिना ।
 पश्चाद्येवापसरता हिंसने स्वाम्यदोषभाक् ॥ २९९ ॥
 शक्तो क्षमोक्षयन्स्वामी दंष्ट्रिणा शृङ्गिणा तथा ।
 प्रथमं साहसं दद्याद्विक्रुष्टे द्विगुणं तत ॥ ३०० ॥
 जारं चौरैर्यभिवदन्दाप्य पञ्चशतं दमम् ।
 उपगीव्यं धनं मुञ्चस्त्रेवाष्टगुणीकृतम् ॥ ३०१ ॥
 राज्ञोऽनिष्टप्रवचनारं तस्यैवाश्लोशकारिणम् ।
 तन्मन्त्रस्य च भेत्तारं जिह्वा छिन्वा प्रवासयेत् ॥ ३०२ ॥
 मृताङ्गलमधिक्रेतुर्गुरोस्ताडयितुस्तथा ।
 राजयानासनारोर्दुर्दण्ड उच्चमसाहस ॥ ३०३ ॥
 हिनेत्रभेदिनो राजद्विष्टादेशकृतस्तथा ।
 विप्रत्वेन च शूद्रस्य जीवतोऽष्टशतो दम ॥ ३०४ ॥
 बुर्दृष्टास्तु पुनर्दृष्ट्वा व्यवहाराभूषेण तु ।
 सभ्या सजयिनो दण्डा विघ्नादाद्विगुणं दमम् ॥ ३०५ ॥
 यो मन्येताजितोऽस्मीति न्यायेनापि परानित ।
 तमायान्तं पुनर्जित्वा दापयेद्विगुणं दमम् ॥ ३०६ ॥
 राज्ञाऽन्यायेन यो दण्डो गृहीतो परणाय तम् ।
 निषेद्य दद्याद्विभेभ्य स्वयं त्रिंशद्गुणीकृतम् ॥ ३०७ ॥

॥ इति याज्ञवल्क्ये पर्वश्लोके

व्यवहाराध्याय

द्वितीयोऽध्यायः ॥

॥ अथ प्रायश्चित्ताध्यायः ॥

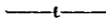

॥ अथाशौचप्रकरणम् ॥

ऊनद्विघर्षे निखनेन कुर्यादुदकं ततः ।
 आश्मशानादनुप्राज्य इतरो शातिभिर्मृतः ॥ १ ॥
 यमसूक्तं तथा गार्गां जपद्भिर्नाकिकाग्निना ।
 स दग्धव्य उपेतभेदाहिताभ्यायृतार्यवत् ॥ २ ॥
 सप्तमाहशमाद्वापि शतयो जभ्युपयन्त्यपः ।
 अप नः शोशुर्दधमनेन पितृदिङ्गुखाः ॥ ३ ॥
 एवं मातामहाचार्यप्रेतानामुदकक्रिया ।
 कामोदकं सत्प्रित्तास्वस्तीयश्चशुरार्त्विजाम् ॥ ४ ॥
 सकृत्प्रसिञ्चन्त्युदकं नामगोत्रेण वाग्यताः ।
 न ब्रह्मचारिणः कुर्युरुदकं पतितास्तथा ॥ ५ ॥
 पाखण्डनाश्रिताः स्तेना भर्तृघ्न्यः कामगादिकाः ।
 सुराप्य आत्मत्यागिन्यो नाशौचोदकभाजनाः ॥ ६ ॥
 कृतोदकान्समुत्तीर्णान्मृदुशाद्वलसंस्थितान् ।
 स्नातान्प्रयदेयुस्तानितिहासैः पुरातनेः ॥ ७ ॥
 मानुष्ये कदलीस्तम्भनिःसारे सारमार्गणम् ।
 यः करोति स सम्मूढो जलबुद्बुदसन्निभे ॥ ८ ॥
 पञ्चधा सम्भृतः कायो यदि पञ्चत्वमागतः ।
 कर्मभिः स्वशरीरोत्थैस्तत्र का परिदेवना ॥ ९ ॥
 गन्त्री वसुमती नाशमुदर्धिर्देवतानि च ।
 फेनप्रख्यः कथं नाशं भर्त्यलोको न यास्यति ॥ १० ॥
 श्रेष्ठाभ्यु वान्धवैर्मुक्तं प्रेतो भुङ्क्ते यतो ज्वशः ।
 अतो न रोदितव्यं हि क्रियाः कार्याः स्वशक्तितः ॥ ११ ॥

इति संभृत्य गच्छेयुर्गृहं बालपुरःसराः ।
 विदद्वय निम्बपत्राणि नियता द्वारि वेदमनः ॥ १२ ॥
 आचम्याभ्यादि सलिलं गोमयं गौरसर्पपान् ।
 प्रविशेयुः समांलभ्य कृत्वाऽऽत्मनि पदं शनैः ॥ १३ ॥
 प्रवेशनादिकं कर्म प्रेतसंस्पर्शानामपि ।
 इच्छतां तत्संगाच्छुद्धिं परेषां ज्ञानसंयमात् ॥ १४ ॥
 आचार्यपित्रुपाध्यायानिर्हस्यापि व्रती व्रती ।
 सकटाक्षं च नाभ्रीयात्त च तैः सह संवसेत् ॥ १५ ॥
 क्रीतलब्धाशना भूमौ स्वपेयुस्ते पृथग्पृथक् ।
 पिण्डयज्ञावृता देयं प्रेतायान्नं दिनत्रयम् ॥ १६ ॥
 जलमेकाहमाकाशे स्थाप्यं क्षीरं च मृन्मये ।
 वैतानौपासनाः कार्यः क्रियाश्च भुविचोदनात् ॥ १७ ॥
 त्रिरात्रं दशरात्रं वा श्रावमाशौचमिष्यते ।
 ऊनद्विवर्ष उभयोः सूतकं मातुरेव हि ॥ १८ ॥
 पित्रोस्तु सूतकं मातुस्तदष्टदर्शनाद्भवम् ।
 तदहर्नं प्रदुष्येत पूर्वेपां जन्मकारणात् ॥ १९ ॥
 अन्तरा जन्ममरणे शेषाहोभिर्भिषुध्यति ।
 गर्भस्त्रावे मासतुल्या निशाः शुद्धेस्तु कारणम् ॥ २० ॥
 हतानां नृपगोविधैरन्वक्षं चात्मघातिनाम् ।
 प्रोषिते कालशेषः स्यात्पूर्णे दस्त्वोदकं शुचिः ॥ २१ ॥
 क्षत्रस्य द्वादशाहानि विशः पञ्चदशैव तु ।
 त्रिंशद्दिनानि शूद्रस्य तदर्धं न्यायवार्तिनः ॥ २२ ॥
 आदन्तजन्मनः सद्य आनूडात्रैशिकी स्मृता ।
 त्रिरात्रमाव्रतादेशाद्दशरात्रमतः परम् ॥ २३ ॥
 अहस्त्वदत्तकन्याद्यु याल्लेषु च विशोषनम् ।
 गुर्धन्तेवास्यनूयानमातुलभोत्रियेषु च ॥ २४ ॥
 अनौरसेषु पुत्रेषु भार्यास्वन्वगताद्यु च ।
 निवासरानि प्रेते तदहः शुद्धिकारणम् ॥ २५ ॥

ब्राह्मणेनानुगन्तव्यो न शूद्रो न द्विजः क्वचित् ।
 अनुगम्याम्मसि स्नात्वा स्पृष्ट्वाग्निं घृतमुक्शुचिः ॥ २६
 महीपतीनां नाशौचं हतानां विधुता तथा ।
 गोब्राह्मणार्थे सङ्ग्रामे यस्य चेत्तति भूमिपः ॥ २७ ॥
 ऋत्विजां दीक्षितानां च यज्ञियं कर्म कुर्वताम् ।
 सत्रिव्रतिव्रह्मचारिदातृव्रह्मविदां तथा ॥ २८ ॥
 दाने विद्वाहे यज्ञे च सङ्ग्रामे देशविप्लवे ।
 आपद्यपि च कट्यायां सद्यः शौचं विधीयते ॥ २९ ॥
 उदक्याशुचिभिः स्नायात्संस्पृष्टस्तैरुपस्पृशेत् ।
 अश्लिङ्गानि जपेच्चैव गायत्रीं मनसा सङ्कृत् ॥ ३० ॥
 कालो ऽग्निः कर्म मृदायुर्मनो ज्ञानं तपो जलम् ।
 पश्चात्तापो निराहारः सर्वे ऽग्नी शुद्धिहेतवः ॥ ३१ ॥
 आकार्यकारिणां दानं वेगो नद्यास्तु शुद्धिकृत् ।
 शोध्यस्य मृच तोयं च सङ्ग्रासो वै द्विजन्मनाम् ॥ ३२ ॥
 तपो वेदविदां क्षान्तिर्विदुषां वर्मणो जलम् ।
 जपः प्रच्छन्नपापानां मनसः सत्यमुच्यते ॥ ३३ ॥
 भूतात्मनस्तपोविद्ये बुद्धेर्ज्ञानं विशोधनम् ।
 क्षेत्रज्ञस्येश्वरज्ञानाद्विशुद्धिः परमा मता ॥ ३४ ॥

• ॥ अथापद्धर्मप्रकरणम् ॥

क्षात्रेण कर्मणा जीवेद्विशां वाप्यापदि द्विजः ।
 निस्तीर्य तामथात्मानं पावयित्वा न्यसेत्पथि ॥ ३५ ॥
 फलोपलक्षीमसोममनुष्यापूपवीरुधः ।
 तिलौदनरसक्षारान्दधि क्षीरं घृतं जलम् ॥ ३६ ॥
 शखासवमधूच्छिटमधुलाक्षाथ वार्हपः ।
 मृचर्मपुष्पकुतपकेशतक्रविपक्षितीः ॥ ३७ ॥
 कौशेयनीललवणमांसेकदाफसीसकान् ।
 शाकार्द्रांपिपिण्याकपशुगन्धांस्तथैव च ॥ ३८ ॥

वैश्यवृत्त्यापि जीवन्नो विक्रीणीत कदाचन ।
 धर्मार्थं विक्रयं नेयास्तिला धान्येन तस्मिन् ॥ ३९ ॥
 लाक्षालवणमांसानि पतनीयानि विक्रये ।
 पयो दधि च मद्यं च हीनवर्णकराणि तु ॥ ४० ॥
 आपद्गतः सम्पगृह्णन्भुञ्जानो वा यतस्ततः ।
 न लिप्येतैनसा विप्रो ज्वलनार्कसमो हि सः ॥ ४१ ॥
 कृषिः शिल्पं भृतिर्विद्या कुसीदं शकटं गिरिः ।
 सेवानूपं नृपो मैक्षमापत्तौ जीवनानि तु ॥ ४२ ॥
 सुभुक्षितरुयहं स्थित्वा धान्यमब्राह्मणाद्धरेत् ।
 प्रतिगृह्य तदाख्येयमभियुक्तेन धर्मतः ॥ ४३ ॥
 तस्य वृत्तं कुलं शीलं भुतमध्ययनं तपः ।
 ज्ञात्वा राजा कुटुम्बं च धर्म्या वृत्तिं प्रकल्पयेत् ॥ ४४ ॥

॥ अथ वानप्रस्थधर्मप्रकरणम् ॥

सुतविन्यस्तपत्रीकस्तया वानुगतो वनम् ।
 वानप्रस्थो ब्रह्मचारी साभिः सोपासनो व्रजेत् ॥ ४५ ॥
 अफालकृटेनाग्निंश्च पितृन्देवातिर्धीस्तथा ।
 भृत्यांश्च तर्पयेच्छ्रुजटालोमभृदात्मयान् ॥ ४६ ॥
 अह्नो मासस्य पण्णं वा तथा संवत्सरस्य वा ।
 अर्घ्यस्य सञ्चयं कुर्यात्कृतमाश्वयुजे त्यजेत् ॥ ४७ ॥
 दान्तस्त्रिपवणछायी निवृत्तश्च प्रतिग्रहात् ।
 स्वाध्यायवान्दानशीलः सर्वसत्वहिते रतः ॥ ४८ ॥
 दन्तोलूखलिकः कालपक्षाशी वारमकुट्टकः ।
 श्रौतं स्मार्तं फलधेहैः कर्म कुर्यात्तथा क्रियाः ॥ ४९ ॥
 चान्द्रायणैर्नयेत्कालं कृच्छ्रैर्यां वर्तयेत्सदा ।
 पक्षे गते वाप्यभ्रीयान्मासे वाहनि वा गते ॥ ५० ॥
 स्वप्याद्भूमौ शुची रात्रौ दिने सम्प्रदर्शयेत् ।
 म्नात्सनाविहारिर्वा योगाभ्यासेन वा तथा ॥ ५१ ॥

मीष्मे पञ्चाभिमाध्यस्यो वर्षासु स्थण्डिलेशयः ।
 आर्द्रयासास्तु हेमन्ते शक्तया वापि तपश्चरेत् ॥ ५२ ॥
 यः कण्टकैर्वितुदति चन्दनैर्वध लिम्पति ।
 अनुद्धो उपरितुष्टश्च समस्तस्त च तस्य च ॥ ५३ ॥
 अमीन्याप्यात्मसात्कृत्वा वृक्षायासो मिताशनः ।
 घानप्रस्यगृहेष्वेव यात्रार्यं भिक्षमाचरेत् ॥ ५४ ॥
 मामादादृत्य या मासानष्टौ भुञ्जीत वाग्यतः ।
 यायुभक्षः प्रागुदीर्घां गच्छेदावर्ष्मसङ्घात् ॥ ५५ ॥

॥ अथ यतिधर्मप्रकरणम् ॥

यनाद्दृष्ट्वा ह्य फल्येष्टिं सार्ववेदसदाक्षिणाम् ।
 प्रागापत्यां तदन्ते तानमीनारोप्य चात्मनि ॥ ५६ ॥
 अधीतवेदो जपकृत्युत्रयानन्नदो धमिमान् ।
 शक्तया च यज्ञकृन्मोक्षे मनः कुर्यात्तु नान्यथा ॥ ५७ ॥
 सर्वभूतहितः शान्तधिदण्डी सकमण्डलुः ।
 एकारामः परित्रज्य भिक्षार्थी ग्राममाश्रयेत् ॥ ५८ ॥
 अप्रमत्तश्चरेद्भैक्षं सायाह्ने नाभिलक्षितः ।
 रहिते भिक्षुकैर्षामे यात्रामात्रमलोलुपः ॥ ५९ ॥
 यतिपात्राणि मृद्दिणुदार्वलाबुमयानि च ।
 सलिलैः शुद्धिरेतेषां गोवालैश्चावर्षणात् ॥ ६० ॥
 सधिरुध्येन्द्रियमानं रागद्वेषौ प्रहाय च ।
 भयं दत्त्वा च भूतानाममृतीभवति द्विजः ॥ ६१ ॥
 कर्तव्याशयशुद्धिस्तु भिक्षुकेण विशेषतः ।
 ज्ञानोत्पत्तिनिमित्तत्वात्स्रातन्व्यकरणाय च ॥ ६२ ॥
 अवेश्या गर्भवासाश्च कर्मजा गतयस्तथा ।
 आधयो व्याधयः ह्येशा जरा रूपत्रिपर्ययः ॥ ६३ ॥

मथो जातिसहस्रेषु प्रियाप्रियविपर्ययः ।
 ध्यानयोगेन संपश्येत्सूक्ष्म आत्मात्मनि स्थितः ॥ ६४ ॥
 आश्रमः कारणं धर्मे क्रियमाणे भवेद्धि सः ।
 अतो यदात्मनोऽपथ्य परेषां न तदाचरेत् ॥ ६५ ॥
 सत्यमस्तेयमक्रोधो ह्रीः शौचं धीर्धृतिर्दमः ।
 संयतेन्द्रियता विद्या धर्मः सर्व उदाहृतः ॥ ६६ ॥
 निःसरन्ति यथा लोहपिण्डात्तत्रास्फुलिङ्गकाः ।
 सकाशादात्मनस्तद्गदात्मानः प्रभवन्ति हि ॥ ६७ ॥
 तत्रात्मा हि स्वयं किञ्चित्कर्म किञ्चित्स्वभावतः ।
 करोति किञ्चिदभ्यासाद्दर्माधर्मोभयात्मकम् ॥ ६८ ॥
 निमित्तमक्षरः कर्ता बोद्धा ब्रह्म गुणी यशी ।
 अजः शरीरग्रहणात्स जात इति कीर्त्यते ॥ ६९ ॥
 सर्गादौ स यथाकाशं वायुं ज्योतिर्जलं महीम् ।
 सृजत्येकोत्तरगुणांस्तथादत्ते भवन्नपि ॥ ७० ॥
 आहुत्याप्यायते सूर्यः सूर्याद्दृष्टिरधौपधिः ।
 तदन्नं रसरूपेण शुक्रत्वमुपगच्छति ॥ ७१ ॥
 स्त्रीपुंसयोस्तु संयोगे विशुद्धे शुक्रशोणिते ।
 पञ्चधातु एव पृथग् आदत्ते युगपत्प्रभुः ॥ ७२ ॥
 इन्द्रियाणि मनः प्राणो ज्ञानमायुः सुखं धृतिः ।
 धारणा प्रेरण दुःखमिच्छाऽहङ्कार एव च ॥ ७३ ॥
 प्रयत्न आकृतिर्वर्णः स्वरद्वेषौ भवाभवौ ।
 तस्यैतदात्मजं सर्वमनादेरादिमिच्छतः ॥ ७४ ॥
 प्रथमे मासि सङ्कृद्भूतो धातुविमूर्च्छितः ।
 मास्यर्बुद द्वितीये तु तृतीयेऽङ्गेन्द्रियैर्युतः ॥ ७५ ॥
 आकाशात्लाघवं सौख्यं शब्दं श्रोत्रं बलादिकम् ।
 वायोश्च स्पर्शनं चेष्टां व्यूहनं रौक्ष्यमेव च ॥ ७६ ॥
 पित्ताक्षु दर्शनं पक्तिमोष्यं रूपं प्रकाशताम् ।
 रसज्ञ रसनं शैत्यं स्नेहं क्लृप्तं समार्दवम् ॥ ७७ ॥

भ्रूमेर्गन्धं तथाघ्राणं गौरवं मूर्तिमेव च ।
 आत्मा गृह्णात्यजः सर्वं तृतीये स्पन्दते ततः ॥ ७८ ॥
 दोहदस्याप्रदानेन गर्भो दोषमद्वाप्नुयात् ।
 वैरूप्यं मरणं वापि तस्मात्कुर्ये प्रियं स्त्रियाः ॥ ७९ ॥
 स्थैर्यं चतुर्ये त्वद्भानां पञ्चमे शोणितोद्भवः ।
 पष्ठे बलस्य वर्णस्य नखरोम्णां च सम्भवः ॥ ८० ॥
 मनश्चैतन्ययुक्तो ऽसौ नाडीस्त्रायुशिरायुतः ।
 सप्तमे चाष्टमे चैव त्वद्भांसस्मृतिमानपि ॥ ८१ ॥
 पुनर्धात्रीं पुनर्गर्भमोजस्तस्य प्रधावति ।
 अष्टमे मास्यतो गर्भो जातः प्राणैर्वियुज्यते ॥ ८२ ॥
 नवमे दशमे वापि प्रबलैः सूतिमारुतैः ।
 निःसार्यते बाण इव यन्त्रच्छिद्रेण सञ्चरः ॥ ८३ ॥
 तस्य पोढा शरीराणि पट् त्वचो धारयन्ति च ।
 पडद्भानि तथास्थानां च सह पट्या शतत्रयम् ॥ ८४ ॥
 स्थालैः सह चतुःपटिर्दन्ता वै विंशतिर्नखाः ।
 पाणिपादशलाकाश्च तासां स्थानचतुष्टयम् ॥ ८५ ॥
 पट्यचंगुलीनां द्वे पाण्योर्गुल्फेषु च चतुष्टयम् ।
 चत्वार्यरात्रिकास्थीनि जङ्घयोस्तावदेव तु ॥ ८६ ॥
 द्वे द्वे जानुकपोलोरुफलकांससमुद्भवे ।
 अक्षतालूपके श्रोणीफलके च विनिर्दिशेत् ॥ ८७ ॥
 भगास्थ्येकं तथा पृष्ठे चत्वारिंशच्च पञ्च च ।
 मीवा पञ्चदशास्थिः स्याज्जन्त्र्येकैकं तथा हनुः ॥ ८८ ॥
 तन्मूले द्वे ललाटाक्षिगण्डे नासा घनास्थिका ।
 पार्श्वकाः स्थालकैः सार्धमर्बुदैश्च द्विसप्ततिः ॥ ८९ ॥
 द्वौ शङ्खकौ कपालानि चत्वारि शिरसस्तथा ।
 उरः सप्तदशास्थीनि पुरुषस्यास्थिसङ्ग्रहः ९० ॥
 गन्धरूपरसस्पर्शशब्दाश्च विषयाः स्मृताः ।
 नासिका लोचने जिह्वा त्वक् श्रोत्रं चेन्द्रियाणि तु ॥ ९१ ॥

हस्तौ पायुरुपस्थश्च वाम्पादौ चेति पञ्च वै ।
 कर्मेन्द्रियाणि जानीयान्मनश्चैवोभयात्मकम् ॥ ९२ ॥
 नाभिरोजो गुदं शुक्रं शोणितं शङ्खकौ तथा ।
 मूर्धासैकण्ठहृदयं प्राणस्यायतनानि तु ॥ ९३ ॥
 वषा वसावहननं नाभिः क्लोम यकृत्त्रिहा ।
 शुद्रान्त्रं वृक्कौ वस्तिः पुरीषाधानमेव च ॥ ९४ ॥
 आमामशयो ज्य हृदयं स्थूलान्त्रं गुदमेव च ।
 उदरं च गुदौ कौष्ठशौ विस्तारो ज्यमुदाहतः ॥ ९५ ॥
 कनीनिके चाक्षिकूटे शङ्कुली कर्णपत्रकौ ।
 कर्णा शङ्खौ भ्रुवौ दन्तत्रेष्टाबोष्ठी ककुन्दरे ॥ ९६ ॥
 वृङ्गौ वृषणौ वृक्को श्लेष्मसङ्घातजौ स्तनी ।
 उपजिह्वा स्फिजौ बाहू जङ्घोरुपु च पिण्डिका ॥ ९७ ॥
 नालूदरं वस्तिशीर्षं त्रिवुक्कं गलशुण्डिके ।
 अयटश्रेयमेतानि स्यानान्यत्र शरीरके ॥ ९८ ॥
 अक्षिवर्णानुष्कं च पद्मस्तहृदयानि च ।
 नव छिद्राणि तान्येव प्राणस्यायतनानि तु ॥ ९९ ॥
 शिराः शतानि सप्तैव नव क्षायुशतानि च ।
 धमनीनां शते द्वे च पञ्च पेशीशतानि च ॥ १०० ॥
 एकोनत्रिंशत्क्षणाणि तथा नव शतानि च ।
 पद्पञ्चाशच्च जानीत शिराधमनिसञ्ज्ञिताः ॥ १०१ ॥
 त्रयो लक्षास्तु विज्ञेयाः श्मश्रुकेशाः शरीरिणाम् ।
 समोत्तरं मर्मशतं द्वे च सन्धिशते तथा ॥ १०२ ॥
 रोम्णां कोट्यस्तु पञ्चाशत्तस्रः कोट्य एव च ।
 सप्तपटिस्तथा लक्षाः सार्धाः स्वेदायनैः सह ॥ १०३ ॥
 यायथीथैर्दिगण्यन्ते विभक्ताः परमाणवः ।
 यद्यप्येको ऋषेदेपां भायानां पैव संख्यतिम् ॥ १०४ ॥
 रसस्य नव विज्ञेया जलस्याञ्जनयो दश ।
 सन्निभे तु पुरीषस्य रक्तस्याष्टौ प्रकीर्तिताः ॥ १०५ ॥

पद् श्लेष्मा पञ्च पित्तं च चत्वारो मूत्रमेव च । ॥
 वसा त्रयो द्वौ तु मेदो मज्जैको ऽर्धं तु मस्तके ॥ १०६ ॥
 श्लेष्मोजसस्तावदेव रेतसस्तावदेव तु ।
 इत्येतदस्थिरं वर्ष्म यस्य मोक्षाय कृत्यसौ ॥ १०७ ॥
 ह्यासप्तिसहस्राणि हृदयादभिनिःसृताः ।
 हिताहिता नाम नाद्यास्तासां मध्ये शशिप्रभम् ॥ १०८ ॥
 मण्डलं तस्य मध्यस्थ आत्मा दीप इवाचलः ।
 स ज्ञेयस्तं विदित्येह पुनराजायते न तु ॥ १०९ ॥
 ज्ञेयं चारण्यकमहं यदादित्यादवामवान् ।
 योगशास्त्रं च मत्प्रोक्तं ज्ञेयं योगमभीप्सता ॥ ११० ॥
 अनन्यविषयं कृत्वा मनोबुद्धिस्मृतीन्द्रियम् ।
 ध्येय आत्मा स्थितो यो ऽसौ हृदये दीपवत्प्रभुः ॥ १११ ॥
 यथा विधानेन पठन्सामगायमविच्युतम् ।
 सावधानस्तदभ्यासात्परं ब्रह्माधिगच्छति ॥ ११२ ॥
 अपरान्तकमुद्गोप्यं मद्रकं प्रकरिं तथा ।
 औषेणकं सरोविन्दुमुत्तरं गीतकानि च ॥ ११३ ॥
 ऋग्गाथा पाणिका दक्षविहिता ब्रह्मगीतिका ।
 ज्ञेयमेतत्तदभ्यासकरणान्मोक्षसञ्ज्ञितम् ॥ ११४ ॥
 वीणाघादनतत्त्वज्ञः श्रुतिजातिविशारदः ।
 तालश्रवाप्रयासेन मोक्षमार्गं नियच्छति ॥ ११५ ॥
 गीतज्ञो यदि योगेन नामोति परमं पदम् ।
 रुद्रस्यानुचरो भूत्वा सह तेनैव मोदते ॥ ११६ ॥
 अनादिरात्मा कथितस्तस्यादिस्तु शरीरकम् ।
 आत्मनश्च जगत्सर्वं जगतश्चात्मसम्भवः ॥ ११७ ॥
 कथमेतद्दिमुह्यामः सदेवासुरमानवम् ।
 जगदुद्भूतमात्मा च कथं तस्मिन्वदस्य नः ॥ ११८ ॥
 मोहजालमपास्येह पुरुषो वृश्यते हि यः ।
 सहस्रकरपद्मेऽत्रः सूर्यवर्चाः सहस्रकः ॥ ११९ ॥

स आत्मा चैव यज्ञश्च विश्वरूपः प्रजापतिः ।
 विराजः सो ऽन्नरूपेण यज्ञत्वमुपगच्छति ॥ १२० ॥
 यो ब्रह्मदेवतात्यागसम्भूतो रस उत्तमः ।
 देवान्सन्तर्प्य स रसो यजमानं फलेन च ॥ १२१ ॥
 संयोज्य वायुना सोमं नीयते रश्मिभिस्ततः ।
 क्रम्यजुःसामविहितं सौरं धामोपनीयते ॥ १२२ ॥
 स्वमण्डलादसौ सूर्यः स्रजत्यमृतमुत्तमम् ।
 यज्जन्म सर्वभूतानामशनानशनात्मनाम् ॥ १२३ ॥
 तस्माद्वात्पुनर्यज्ञः पुनरन्नं पुनः क्रतुः ।
 एवमेतदनावन्तं चक्रं संपरिवर्तते ॥ १२४ ॥
 भनादिरात्मा सम्भूतिर्विद्यते नान्तरात्मनः ।
 तमवायी तु पुरूपो मोहेच्छाद्वेषकर्मजः ॥ १२५ ॥
 तद्वस्त्रात्मा मया यो च आदिदेव उदाहृतः ।
 [खबाहूरुपज्जाः स्युस्तस्य वर्णा यथाक्रमम् ॥ १२६ ॥
 धिची, पादतस्तस्य शिरसो धीरजायत ।
 त्तः प्राणा दिशः श्रोत्रात्स्पर्शाद्वायुर्मुखाच्छिखी ॥ १२७ ॥
 निसञ्चन्द्रमा जातश्चक्षुषश्च दियाकरः ।
 धनादन्तरिक्षं च जगच्च सचराचरम् ॥ १२८ ॥
 योऽसौ स कथं ब्रह्मन्पापयोनिषु जायते ।
 धरः स कथं भावैरनिष्टैः संप्रयुज्यते ॥ १२९ ॥
 रणैरन्वितस्यापि पूर्यज्ञानं कथं च न ।
 चि सर्वगतं कस्मात्सर्वगो ऽपि न वेदनाम् ॥ १३० ॥
 न्त्यपक्षिरथावहतां मनोवाक्कायकर्मैः ।
 वैः प्रयाति जीवो ऽयं भवं योनिशतेषु च ॥ १३१ ॥
 नन्नाथ यथा भाषाः शरीरेषु शरीरिणाम् ।
 ण्यपि तथैवेह सर्वयोनिषु वेदिनाम् ॥ १३२ ॥
 णकः कर्मणां प्रेत्य केषांनिदिह जायते ।
 णामुत्र हि केषां भावस्तत्र प्रयोजनम् ॥ १३३ ॥

परद्रव्याण्यभिध्यायंस्तथानिष्टानि चिन्तयन् ।
 वितथाभिनिवेशी च जायते ऽन्त्यासु योनिषु ॥ १३४ ॥
 पुरुषो ऽनृतवादी च पिशुनः स्वरुपस्तथा ।
 अनिवद्धप्रलापी च मृगपक्षिषु जायते ॥ १३५ ॥
 अदत्तादाननिरतः परदारोपसेवकः ।
 हिंसकश्चाविधानेन स्यावरैष्वभिजायते ॥ १३६ ॥
 आत्मज्ञः शौचवान्दान्तस्तपस्वी विजितेन्द्रियः ।
 धर्मकृद्देदाश्रियावित्सारिको देवयोनिषु ॥ १३७ ॥
 असत्कार्यरतो ऽरीर आरम्भी त्रिपथी च यः ।
 स राजसो मनुष्येषु मृतो जन्माधिगच्छति ॥ १३८ ॥
 निद्रालुः क्रूरकृद्भ्रुम्यो नास्तिको याचकस्तथा ।
 प्रमादवान्भिन्नवृत्तो भवेत्तिर्यक्षु तामसः ॥ १३९ ॥
 रजसा तमसा चैवं समाविष्टो भ्रमन्निह ।
 भावैरानिष्टैः संयुक्तः संसारं प्रतिपद्यते ॥ १४० ॥
 मलिनो हि यथादशो रूपालोकस्य न क्षमः ।
 तथाविपक्वकरण आत्मा ज्ञानस्य न क्षमः ॥ १४१ ॥
 कट्टेर्वारौ यथापक्वे मधुरः सन्नसो ऽपि न ।
 प्राप्यते ह्यात्मनि तथा नापक्वकरणे ज्ञता ॥ १४२ ॥
 सर्वाश्रयां निजे देहे देही विन्दाति वेदनाम् ।
 योगी मुक्तश्च सर्वासां योगादाप्नोति वेदनाम् ॥ १४३ ॥
 आकाशमेकं हि यथा घटादिषु पृथग्भवेत् ।
 तथात्मैको ऽप्यनेकश्च जलाधारेष्विवांशुमान् ॥ १४४ ॥
 ब्रह्मखानिलतेजांसि जलं भूथेति धातवः ।
 इमे लोका एष चात्मा तस्माच्च सचरानरम् ॥ १४५ ॥
 मृद्गडचक्रसंयोगात्कुम्भकारो यथा घटम् ।
 करोति तृगमृत्काष्ठैर्गृहं वा गृहकारकः ॥ १४६ ॥
 हेममात्रमुपादाय रूप्यं वा हेमकारकः ।
 निजलासासमायोगात्कोशं वा कोशकारकः ॥ १४७ ॥

कारणान्येवमादाय तासु तास्विह योनिषु ।
सृजत्वात्मानमात्मा च सम्भूय करणानि च ॥ १४८ ॥
महाभूतानि सत्यानि ययात्मापि तथैव हि ।
कोऽन्यथेकेन नेत्रेण दृष्टमन्येन पश्यति ॥ १४९ ॥
वाचं वा को विजानाति पुन सश्रुत्य संभुताम् ।
अतीतार्थस्मृति वस्य को वा स्वप्नस्य कारक ॥ १५० ॥
जातिरूपधयोवृत्तिविद्यादिभिरहङ्कृत ।
शब्दादिविषयोद्योग कर्मणा मनसा गिरा ॥ १५१ ॥
स सन्दिग्धमति कर्मफलमस्ति न वेति वा ।
विभुत सिद्धमात्मानमसिद्धोऽपि हि मन्यते ॥ १५२ ॥
मम दारा सुतामात्या अहमेवामिति स्थिति ।
हिताहितेषु भावेषु विपरीतमति सदा ॥ १५३ ॥
श्रेयज्ञे प्रकृतो चैव विकारे वाविशेषवान् ।
अनाशकानलापातजलप्रपतनोद्यमी ॥ १५४ ॥
एवंवृत्तोऽविनीतात्मा वितयाभिविशवान् ।
कर्मणा द्वेषमोहाभ्यामिच्छया चैव बध्यते ॥ १५५ ॥
आचार्योपासनं वेदशास्त्रार्थेषु विवेकिता ।
तत्कर्मणामनुष्ठानं गङ्गा सङ्गिर्धर शुभा ॥ १५६ ॥
ख्यालोकालम्बविगम सर्वभूतात्मदर्शनम् ।
त्याग परिमहाणा च जीर्णकापायधारणम् ॥ १५७ ॥
विषयेन्द्रियसरोधस्तन्द्रालस्यविवर्जनम् ।
शरीरपरिसङ्ख्यान प्रवृत्तिष्वधदर्शनम् ॥ १५८ ॥
नीरजस्तमसा सत्त्वशुद्धिर्नि स्पृहता शम ।
एतैरुपायै संशुद्ध सत्त्वयुक्तोऽमृती भवेत् ॥ १५९ ॥
तत्त्वस्मृतेरुपस्थानात्सत्त्वयोगात्परिक्षयान् ।
कर्मणा सन्निकर्षाद्य सता योग प्रवर्तते ॥ १६० ॥
शरीरसङ्कुचे यस्य मन सत्त्वरयमीश्वरे ।
अविभ्रतमतेः सम्यक्स जातिस्मरतामियान् ॥ १६१ ॥

यथा हि भरतो वर्णैर्विर्णयत्यात्मनस्तनुम् ।
 नानारूपाणि कुर्वाणस्तथात्मा कर्मजास्तनूः ॥ १६२ ॥
 कालकर्मात्मबीजानां दोषैर्मानुस्तथैव च ।
 गर्भस्य वैकृतं दृष्टमङ्गहीनादिः जन्मतः ॥ १६३ ॥
 अहङ्कारेण मनसा गत्या कर्मफलेन च ।
 शरीरेण च नात्मायं मुक्तपूर्वः कदाचन ॥ १६४ ॥
 यत्प्राधारस्नेहयोगाद्यया दीपस्य संस्थितिः ।
 विक्रियापि च दृष्टैवमकाले प्राणसङ्ख्यः ॥ १६५ ॥
 अनन्ता रश्मयस्तस्य दीपवद्यः स्थितो हृदि ।
 सितासित्यः कर्बुनीलाः कपिलाः पीतलोहिताः ॥ १६६ ॥
 ऊर्ध्वमेकः स्थितस्त्रेपां यो भित्त्वा सूर्यमण्डलम् ।
 ब्रह्मलोकमतिक्रम्य तेन याति परां गतिम् ॥ १६७ ॥
 यदस्यान्यद्राशिंशतमूर्ध्वमेव व्यवस्थितम् ।
 तेन देवशरीराणि सधामानि प्रपद्यते ॥ १६८ ॥
 ये ऽनेकरूपाश्चापस्ताद्रश्मयो ऽस्य मृदुप्रभाः ।
 इह कर्मोपभोगाय तैः संसरति सो ऽवशः ॥ १६९ ॥
 वेदैः शास्त्रैः साविज्ञानैर्जन्मना मरणेन च ।
 आर्त्या गत्या तथागत्या सत्येन ह्यनृतेन च ॥ १७० ॥
 श्रेयसा मुखदुःखाभ्यां कर्मभिश्च शुभाशुभैः ।
 निमित्तशकुनज्ञानमहसंयोगजैः फलैः ॥ १७१ ॥
 तारानक्षत्रसञ्चारैर्जागरेः स्वप्नजैरपि ।
 आकाशपवनज्योतिर्जलभूतिर्मिरेस्तथा ॥ १७२ ॥
 मन्वन्तरैर्युगप्राप्त्या मन्त्रोपाधिकैरपि ।
 विज्ञात्मानं विद्यमानं कारणं जगतस्तथा ॥ १७३ ॥
 अहङ्कारः स्मृतिर्मेधा द्वेषो बुद्धिः श्रुतं धृतिः ।
 इन्द्रियान्तरसञ्चार इच्छा धारणजीविते ॥ १७४ ॥
 स्वर्गः स्वप्नश्च भाषाणां मेरणं मनसो गतिः ।
 निशेषधेनवायत्त आदानं पाप्मभौतिकम् ॥ १७५ ॥

यत एतानि वृश्यन्ते लिङ्गानि परमात्मनः ।
 तस्मादस्ति परो देहादात्मा सर्वग ईश्वरः ॥ १७६ ॥
 बुद्धीन्द्रियाणि सार्थानि मनः कर्मेन्द्रियाणि च ।
 अहङ्कारश्च बुद्धिश्च पृथिव्यादीनि चैव हि ॥ १७७ ॥
 अव्यक्तमात्मा क्षेत्रज्ञः क्षेत्रस्यास्य निगद्यते ।
 ईश्वरः सर्वभूतस्थः सन्नसन्सदसच्च यः ॥ १७८ ॥
 बुद्धेरुत्पत्तिरव्यक्तात्ततो जहङ्कारसम्भवः ।
 तन्मात्रादीन्यहङ्कारादेकोत्तरगुणानि च ॥ १७९ ॥
 शब्दः स्पर्शश्च रूपं च रसो गन्धश्च तद्गुणाः ।
 यो यस्मान्निःसृतश्चैषां स तस्मिन्नेव लीयते ॥ १८० ॥
 यथात्मानं सृजत्यात्मा तथा धः कथितो मया ।
 विपाकाक्षिप्रकाराणां कर्मणामीश्वरो अपि सन् ॥ १८१ ॥
 सत्त्वं रजस्तमश्चैव गुणास्तस्यैव कीर्तिताः ।
 रजस्तमोभ्यामाविष्टश्चायम्यते ह्यसौ ॥ १८२ ॥
 अनादिप्रादिमांश्वैव स एव पुरुषः परः ।
 लिङ्गेन्द्रियमाद्यरूपः सविकार उदाहृतः ॥ १८३ ॥
 पितृयानो ऽजवीध्याश्च यदगस्त्यस्य चान्तरम् ।
 तेनाग्निहोत्रिणो यान्ति स्वर्गकामा दिवं प्रति ॥ १८४ ॥
 ये च दानपराः सम्यगटाभिश्च गुणैर्युक्ताः ।
 ते अपि तेनेव मार्गेण सत्यव्रतपरायणाः ॥ १८५ ॥
 तत्राटाशीतिसाहस्रा मुनयो गृहमेधिनः ।
 पुनरावर्तिनो धीजभूता धर्मप्रवर्तकाः ॥ १८६ ॥
 सप्तार्धिनागधीभ्यन्तर्देवलोकं समाभिताः ।
 तावन्त एव मुनयः सर्वारम्भविषर्जिताः ॥ १८७ ॥
 तपसा ब्रह्मचर्येण सङ्गत्यागेन मेधया ।
 तत्रैव तापक्षिण्णान्ति यापदाहूतसम्प्रयम् ॥ १८८ ॥
 यतो वेदाः पुराणानि विद्योपनिषदस्तथा ।
 श्लोकाः सूत्राणि भाष्याणि यद्य किञ्चन याद्वयम् ॥ १८९ ॥

- वेदानुबचनं यज्ञो ब्रह्मचर्यं तपो दमः ।
 श्रद्धोपवासः स्वातन्त्र्यमात्मनो ज्ञानहेतवः ॥ १९० ॥
 स ह्याश्रमैर्विजिज्ञास्यः समस्तैरेवमेव तु ।
 द्रष्टव्यस्त्वथ मन्तव्यः श्रोतव्यश्च द्विजातिभिः ॥ १९१ ॥
 य एनमेवं विन्दन्ति ये चारण्यकमाश्रिताः ।
 उपासते द्विजाः सत्यं श्रद्धया परया युताः ॥ १९२ ॥
 क्रमात्ते संभवन्त्यर्चिरहः शुक्लं तयोत्तरम् ।
 अयनं देवलोकं च सचितारं च वेद्युतम् ॥ १९३ ॥
 ततस्तान्पुरुषो ऽभ्येत्य मानसो ब्रह्मलौकिकान् ।
 करोति पुनरावृत्तिस्तेषामिह न विद्यते ॥ १९४ ॥
 यज्ञेन तपसा दानैर्ये हि स्वर्गजितो नराः ।
 धूमं निशां कृष्णपक्षं दक्षिणायनमेव च ॥ १९५ ॥
 पितृलोकं चन्द्रमसं वायुं वृष्टिं जलं महीम् ।
 क्रमात्ते संभवन्तीह पुनरेव ब्रजन्ति च ॥ १९६ ॥
 एतद्यो न विजानाति मार्गद्वितयमात्मवान् ।
 दन्दशूकः पतङ्गो वा भवेत्कीटो ऽथवा कृमिः ॥ १९७ ॥
 ऊरुस्थोत्तानचरणः सव्ये न्यस्येतरं करम् ।
 उत्तानं किञ्चिदुन्नाम्य मुखं विष्टभ्य चोरसा ॥ १९८ ॥
 निमोलिताक्षः सत्त्वस्यो दन्तैर्दन्तानसंस्पृशन् ।
 तालुस्थाचलजिह्वश्च संवृतास्यः सुनिधलः ॥ १९९ ॥
 सन्निरुध्येन्द्रियग्रामं नातिनीचोऽङ्गितासनः ।
 द्विगुणं त्रिगुणं वापि प्राणायाममुपक्रमेत् ॥ २०० ॥
 ततो ध्येयः स्थितो यो ऽसौ हृदये दीपयत्प्रभुः ।
 धारयेत्तत्र चात्मानं धारणां धारयन्नुपः ॥ २०१ ॥
 भन्तर्धानं स्मृतिः कान्तिर्दृष्टिः श्रोत्रज्ञता तथा ।
 निजं शरीरमुत्सृज्य परकायप्रवेशनम् ॥ २०२ ॥
 अर्थानां उन्दतः सृष्टिर्योगसिद्धेस्तु लक्षणम् ।
 सिद्धे योगे त्यजन्देहममृतत्वाय कल्पते ॥ २०३ ॥

अथवाप्यभ्यसन्वेदं न्यस्तकर्मा वने वसन् ।

अयाचिताशी मितभुक्परां सिद्धिमवामुयात् ॥ २०४ ॥

न्यायागतधनस्तत्पज्ञाननिष्ठो अतिथिमियः ।

आदिहृतसत्यवादी च गृहस्थो ऋषि हि मुच्यते ॥ २०५ ॥

॥ अथ ब्रह्महत्याप्रायश्चित्तप्रकरणम् ॥

महापातकजान्घोराक्षरकान्प्राप्य दारुणान् ।

कर्मक्षयात्प्रजायन्ते महापातकिनास्त्वह ॥ २०६ ॥

मृगश्चशूकरोट्टाणां ब्रह्महा योनिमृच्छति ।

खरपुङ्गसवेणानां सुरापो नात्र सशयः ॥ २०७ ॥

कृमिकीटपतङ्गत्वं स्वर्णहारी समाप्नुयात् ।

तृणगुल्मलतात्वं च क्रमशो गुरुतल्पगः ॥ २०८ ॥

ब्रह्महा क्षयरोगी स्यात्सुरापः श्यावदन्तकः ।

हेमहारी तु कुनखी बुधर्मा गुरुतल्पगः ॥ २०९ ॥

यो येन संघसत्येषां स तद्धिड्डो अभिजायते ।

अन्नहर्ता मयावी स्यान्मूको वागपहारकः ॥ २१० ॥

धान्यमिश्रो अतिरिक्ताङ्गः पिशुनः पूतिनासिकः ।

तैलहृत्तैलपायी स्यात्पूतिवक्त्रस्तु सूचकः ॥ २११ ॥

परस्य योपितं दत्त्वा ब्रह्मस्वमपहत्य च ।

अरण्ये निर्जने घोरे भवति ब्रह्मराक्षसः ॥ २१२ ॥

हीनजातौ प्रजायेत पररत्नापहारकः ।

पत्रशाकं शिखी दत्त्वा गन्धांशुच्छुन्दरिः शुभान् ॥ २१३ ॥

मूपको धान्यहासी स्याद्यानमुट्टः फलं कपिः ।

जलं प्रवः पयः काको गृहकारी सुपस्करम् ॥ २१४ ॥

मधु दंशः पलं गृध्रो गां गोधाग्निं बकस्तथा ।

धित्री वखं आ रसं तु चीरी लघणहारकः ॥ २१५ ॥

प्रदर्शनार्थमेतत्तु मयोक्तं स्तेयकर्मणि ।

ब्रह्मप्रकारा हि यथा तथैव प्राणिजातयः ॥ २१६ ॥

यथाकर्मफलं प्राप्य तिर्यक्तं कालपर्ययात् ।
 जायन्ते लक्षणभ्रष्टा दरिद्राः पुरुषाधमाः ॥ २१७ ॥
 ततो निष्कल्मषीभूताः कुले महति भोगिनः ।
 'जायन्ते विद्ययोपेता धनधान्यसमन्विताः ॥ २१८ ॥ °
 विहितस्यानुष्ठानान्निन्दितस्य च सेवनात् ।
 भनिमहाद्येन्द्रियाणां नरः पतनमृच्छति ॥ २१९ ॥
 'तस्मात्तेतेह कर्तव्यं प्रायश्चित्तं विशुद्धये ।
 एवमस्यान्तरात्मा च लोकश्चैव प्रसीदति ॥ २२० ॥
 प्रायश्चित्तमकुर्वाणाः पापेषु निरता नराः ।
 भपथात्तापिनः कटाक्षरकान्यान्ति दास्यान् ॥ २२१ ॥
 तामिस्रं लोहशङ्कुं च महानिरयशाल्मली ।
 रौरवं कुङ्कुलं पूतिमृत्तिकं कालसूत्रकम् ॥ २२२ ॥
 सङ्घातं लोहितोदं च सविषं सम्प्रतापनम् ।
 महानरककाकोलं सञ्जीवनमहापयम् ॥ २२३ ॥
 अवीचिमन्धतामिस्रं कुम्भीपाकं तथैव च ।
 असिपत्रवनं चैव तापनं चैकविंशकम् ॥ २२४ ॥
 महापातकजैर्दोषैरुपपातकजैस्तथा ।
 अन्विता यान्त्यचरितप्रायश्चित्ता नराधमाः ॥ २२५ ॥
 प्रायश्चित्तैरपेत्येनो यदज्ञानकृतं भवेत् ।
 कामतो व्यवहार्यस्तु वचनादिह जायते ॥ २२६ ॥
 ब्रह्महा मद्यपः स्तेनस्तथैव गुरुतल्पगः ।
 एते महापातकिनो यश्च तैः सह संवसेत् ॥ २२७ ॥
 गुरूणामध्याधिक्षेपो वेदनिन्दा सुद्विधः ।
 ब्रह्महत्यासमं ज्ञेयमधीतस्य च नाशनम् ॥ २२८ ॥
 निषिद्धभक्षणं जैह्वयमुत्कर्षं च वचोऽनृतम् ।
 रजस्वलामुखास्वादः सुरापानसमानि तु ॥ २२९ ॥
 अश्वरत्नमनुप्यस्त्रीभूधेनुहरणं तथा ।
 निक्षेपस्य च सर्वं हि सुवर्णस्तेयसम्मितम् ॥ २३० ॥

सखिभार्याकुमारीषु स्वयोनियन्त्यजासु च ।
 सगोत्रासु सुतस्त्रीषु गुरुतल्पसम स्मृतम् ॥ २३१ ॥
 पितु स्वसार मातुश्च मातुलानी स्तुषामपि ।
 मानु^३ सपत्नी भगिनीमाचार्यतनया तथा ॥ २३२ ॥
 आचार्यपत्नी स्वसुता गच्छस्तु गुरुतल्पग ।
 लिङ्गं छिन्वा वधस्तस्य सकामाया स्त्रिया अपि ॥ २३३ ॥
 गोवधो व्रात्यता स्तेयमृणाना चानपक्रिया ।
 अनाहिताग्नितापण्यविक्रय परिवेदनम् ॥ २३४ ॥
 भृतादध्ययनादानं भृतकाध्यापन तथा ।
 पारदार्यं पारिविच्य व्यर्द्धुष्यं तत्रणक्रिया ॥ २३५ ॥
 स्त्रीशूद्रविट्क्षत्रवधो निन्दितार्थोपजीवनम् ।
 नास्तिक्यं व्रतलोपश्च सुताना चैव विक्रय ॥ २३६ ॥
 धान्यकुप्यपशुस्तेयमयाज्याना च याजनम् ।
 वितृमातृघ्नतत्यागस्तडागारामविक्रय ॥ २३७ ॥
 कन्यासज्दूषणं चैव परिवेदकयाजनम् ।
 कन्याप्रदानं तस्यैव कौटिल्यं व्रतलोपनम् ॥ २३८ ॥
 आत्मनो ज्यै क्रियारम्भो मद्यपस्त्रीनिषेवणम् ।
 स्वाध्यायाग्निमुतत्यागो बान्धवत्याग एव च ॥ २३९ ॥
 इन्धनार्थं द्रुमच्छेद स्त्रीहिंसोपधजीवनम् ।
 हिलयन्त्रविधानं च व्यसनान्यात्मविक्रय ॥ २४० ॥
 शूद्रप्रेष्यं हीनसरयं हीनयोनिनिषेवणम् ।
 नथैवानाश्रमे वास पराक्षपरिपुष्टता ॥ २४१ ॥
 असच्छास्त्राधिगमनमाकरेष्वाधिकारिता ।
 भार्याया विक्रयधैषामेकैकमुपपातकम् ॥ २४२ ॥
 शिर कपाली ध्वजवाग्भिभाशी कर्म वेदयन् ।
 व्रतहा हाश्शाब्दानि मितमुक्त् शुद्धिमानुयात् ॥ २४३ ॥
 व्रातणस्य परित्राणाहवा इदशकस्य धा ।
 नग्नश्रमेध्यास्यभक्तानाहा अडिमानुयात् ॥ २४४ ॥

दीर्घतीव्रामयमस्तं ब्राह्मणं गामयापि वा ।
 दृष्ट्वा पथि निरातङ्गं कृत्वा वा ब्रह्महा शुचिः ॥ २४५ ॥
 आनीय विप्रसर्वस्वं हतं घातिभ एव वा ।
 तन्निमित्तं क्षतः शस्त्रैर्जायन्नपि विशुध्यति ॥ २४६ ॥
 लोमभ्यः स्वाहेत्येवं हि लोमप्रभृति वै तनुम् ।
 मज्जान्तां जुहुषाद्वापि मन्त्रैरेभिर्वथाक्रमम् ॥ २४७ ॥
 सद्भामे वा हतो लक्ष्यभूतः शुद्धिमवामुयात् ।
 मृतकल्पः प्रहारात्तौ जीवन्नपि विशुध्यति ॥ २४८ ॥
 अरण्ये नियतो जन्वा त्रिर्वेदे वेदस्य संहिताम् ।
 शुध्यते वा मिताशीत्या प्रतिश्लोतः सरस्वतीम् ॥ २४९ ॥
 पात्रे धनं वा पर्याप्तं दत्त्वा शुद्धिमवामुयात् ।
 आदातुश्च विशुद्ध्यर्थमिष्टिवैश्वानरी स्मृता ॥ २५० ॥
 यागस्थक्षत्रविद्ध्याती चरेद्ब्रह्महणो व्रतम् ।
 गर्भहा च यथावर्णं तयात्रेयीनिपूदकः ॥ २५१ ॥
 चरेद्ब्रतमहत्वाऽपि घातार्थं चेत्समागतः ।
 द्विगुणं सवनस्ये तु ब्राह्मणे व्रतमादिशेत् ॥ २५२ ॥

॥ अथ सुरापानप्रायश्चित्तप्रकरणम् ॥

सुराम्शुघृतगोमूत्रपयसामग्निसन्निभम् ।
 सुरायोऽन्यतमं पीत्वा मरणाच्छुद्धिमृच्छति ॥ २५३ ॥
 बालवासा जटी वापि ब्रह्महत्याव्रतं चरेत् ।
 पिण्याकं वा कणान्यापि भक्षयेत्तिसमा निशि ॥ २५४ ॥
 अज्ञानान्तु सुरां पीत्वा रेतोविण्मूत्रमेव च ।
 पुनः संस्कारमर्हन्ति त्रयो वर्णा द्विजातयः ॥ २५५ ॥
 पतिलोकं न सा याति ब्राह्मणी या सुरां पिबेत् ।
 त्रैलोक्यं वा जनी गभी वाकरी चोपजायते ॥ २५६ ॥

॥ अथ स्वर्णस्तेयप्रायश्चित्तप्रकरणम् ॥

ब्राह्मणस्वर्णहारी तु राज्ञे मुपलमर्पयेत् ।

स्वकर्म ख्यापयस्तेन हतो मुच्यो ऽपि वा शुचिः ॥ २५७ ॥

अनिर्वेद्य नृपे शुभ्येत्क्षरापघ्नतमाचरन् ।

आत्मतुल्यं सुवर्णं वा दद्याद्वा विप्रतुष्टिकृत् ॥ २५८ ॥

॥ अथ गुरुतल्पगप्रायश्चित्तप्रकरणम् ॥

तप्रेऽयःशयने सार्धभायस्या योयिता स्वपेत् ।

गृहीत्वोत्कृत्य वृषणैः नैर्कृत्यां वोत्सृजेत्तनुम् ॥ २५९ ॥

प्राजापत्यं चरेत्कृच्छ्रं समा वा गुरुतल्पगः ।

चान्द्रायणं वा त्रीन्मासानभ्यस्यन्वेदसंहिताम् ॥ २६० ॥

॥ अथ संसर्गिप्रायश्चित्तप्रकरणम् ॥

एभिस्तु संवसेद्यो वै वत्सरं सो ऽपि तत्समः ।

कन्यां समुद्देहेदेपां सोपवासामकिञ्चनाम् ॥ २६१ ॥

चान्द्रायणं चरेत्सर्धानवकृष्टान्निहन्य तु ।

शूद्रोऽधिकारहीनोऽपि कालेनानेन शुध्यति ॥ २६२ ॥

॥ अथोपपातकप्रायश्चित्तप्रकरणम् ॥

पञ्चगव्यं पिबन्योग्रो मासमासीत् संयतः ।

गोष्ठेशयो गोऽनुगामी गोप्रदानेन शुध्यति ॥ २६३ ॥

कृच्छ्रं चैवातिकृच्छ्रं च चरेद्वापि समाहितः ।

दद्यात्तिरात्रं वोपोष्य वृषभैकादशास्तु गाः ॥ २६४ ॥

उपपातकशुद्धिः स्यादेवं चान्द्रायणेन वा ।

पयसा वापि मासेन पराकेणाय वा पुनः ॥ २६५ ॥

ऋषभैकसहस्रा गा दद्यात्सत्रयथे पुमान् ।

ब्रह्महत्याघ्नत वापि वत्सरत्रितयं चरेत् ॥ २६६ ॥

धैर्यहाव्यं चरेदेतद्व्याद्वैकशतं गवाम् ।
 पण्मासाञ्छूद्रहाप्येतद्धेनूर्दद्यात्तथा वा ॥ २६७ ॥
 दुर्वृत्ता ब्रह्मविद्वक्षत्रशूद्रयोपाः प्रमाप्य तु ।
 वृत्तिं धनुर्वस्तमविं क्रमाद्दद्याद्विशुद्धये ॥ २६८ ॥
 अमदुष्टां स्त्रियं हत्वा शूद्रहत्याव्रत चरेत् ।
 अस्थिमतां सहस्रं तु तथाऽनस्थिमतामनः ॥ २६९ ॥
 मार्जारगोधानकुलमण्डूकश्चपतत्रिणः ।
 हत्वा ऽयहं पिबेत्क्षीरं कृच्छ्रं वा पादिकं चरेत् ॥ २७० ॥
 गजे नीलवृषाः पञ्च शुक्रे वत्सो द्विहायनः ।
 खराजमेपेषु वृषो देयः क्रौञ्चे त्रिहायणः ॥ २७१ ॥
 हंसश्चेनकपिकृष्याञ्जलस्थलशिखण्डिनः ।
 भासं च हत्वा दद्याद्गामक्रव्यादस्तु वत्सिकाम् ॥ २७२ ॥
 उरगेष्वायसो दण्डः पण्डके त्रपुसीसकम् ।
 कोले घृतघटो देय उद्रे गुञ्जा हयैः ऽशुकम् ॥ २७३ ॥
 तित्तिरौ तु तिलद्रोणं गजादीनामशकुवन् ।
 दानं दातुं चरेत्कृच्छ्रमेकैकस्य विगुद्धये ॥ २७४ ॥
 फलपुष्पान्नरसजसच्चाघते घृताशनम् ।
 किञ्चित्सास्थिवधे देयं प्राणायामस्त्वनस्थिके ॥ २७५ ॥
 घृक्षगुल्मलतायीरुच्छेदने जप्यमृक्शतम् ।
 स्यादौषधिवृथाच्छेदे क्षीराशी गोऽनुगो दिनम् ॥ २७६ ॥
 पुंश्चलीवानरखरैर्दष्टः श्रोत्रादिवायसैः ।
 प्राणायामं जले कृत्वा घृतं प्राश्य विशुध्यति ॥ २७७ ॥
 यन्मे ऽथ रेत इत्याभ्यां स्कञ्चं रेतो अभिमन्त्रयेत् ।
 स्नानान्तरं भ्रुयोर्मध्यं तेनानामिकया स्पृशेत् ॥ २७८ ॥
 मयि तेज इति छायां स्वां वृद्धाम्बुगतां जपेत् ।
 सावित्रीमशुचौ दृष्टे चापल्ये चानृते ऽपि च ॥ २७९ ॥
 भयकीर्णा भवेद्द्रव्या ब्रह्मचारी तु योपितम् ।
 गर्दभं पशुमालभ्य नैर्ऋत्येन विहायति ॥ २८० ॥

भैक्षामिकायै त्यक्त्वा तु समस्तत्रमनातुरः ।
 कामावकीर्ण इत्याभ्यां जुह्यादाहुतिद्वयम् ॥ २८१ ॥
 उपस्थानं ततः कुर्यात्समासिञ्चत्वनेन तु ।
 मधुमांसाशने कार्यः कृच्छ्रः शेषव्रतानि च ॥ २८२ ॥
 प्रतिकूलं गुरोः कृत्या प्रसादैव विशुध्यति ।
 कृच्छ्रत्रयं गुरुः कुर्यान्म्रियेत प्रहितो यदि ॥ २८३ ॥
 क्रियमाणोपकारे तु मृते विप्रे न पातकम् ।
 विपाके गोवृषाणां च भेषजाभिक्रियासु च ॥ २८४ ॥
 मिथ्याभिशांसिनो दोषो द्विःसमो भूतवादिनः ।
 मिथ्याभिशास्तदोषं च समादत्ते मृषा वदन् ॥ २८५ ॥
 महापापोपपापाभ्यां यो अभिशांसेन्मृषा परम् ॥
 अचमन्नो मासमासीत् स जपी नियतेन्द्रियः ॥ २८६ ॥
 अभिशास्तो मृषा कृच्छ्रं चरेदाप्रेयमेव वा ।
 निर्वपेच्च पुरोडाशं वायव्यं पशुमेव वा ॥ २८७ ॥
 अनियुक्तो भ्रानृजायां गच्छंश्चान्द्रायणं चरेत् ।
 विरात्रान्ते घृतं प्राश्य गत्वोदक्यां विशुध्यति ॥ २८८ ॥
 त्रीन्कृच्छ्रानाचरेद्भ्रात्ययाजको अभिचरन्नपि ।
 वेदप्लावी यवाद्यब्दं त्यक्त्वा च शरणागतम् ॥ २८९ ॥
 गोष्ठे वसन्नन्नचारी मासमेकं पयोव्रतः ।
 गायत्रीजप्यनिरतः शुध्यते ऽस्तत्रतिप्रहात् ॥ २९० ॥

॥ अथ प्रकीर्णकप्रायश्चित्तप्रकरणम् ॥

प्राणायामी जले स्नात्वा खरयानोद्वयानगः ।
 नमः स्नात्वा च भुक्त्वा च गत्वा चैव दिवा स्त्रियम् ॥ २९१ ॥
 गुरुं त्वङ्गत्य हुङ्गत्य विप्रं निर्जित्य वादतः ।
 बद्धा वा वाससा क्षिप्रं प्रसाद्योपवसेदिनम् ॥ २९२ ॥
 विप्रदण्डोद्यमे कृच्छ्रस्त्वतिकृच्छ्रो निपातने ।
 कृच्छ्रातिकृच्छ्रो ऽष्टकपाते कृच्छ्रो ऽभ्यन्तरशोणिते ॥ २९३ ॥

देशं कालं वयः शक्तिं पापं चावेक्ष्य यन्नतः ।

प्रायश्चित्तं प्रकल्प्यं स्याद्यत्र चोक्ता न निष्कृतिः ॥ २९४ ॥

॥ अथ पतितत्यागविधिः ॥

६

दासीकुम्भं बहिर्ग्रामान्नियेरन्स्यवान्धवाः ।

पतितस्य बहिः कुर्युः सर्वकार्येषु चैव तम् ॥ २९५ ॥

चरितव्रत आयाते, निनयेरन्नघं घटम् ।

जुगुप्सेरन्न चाप्येनं संवसेयुश्च सर्वशः ॥ २९६ ॥

पतितानामेष एव विधिः स्त्रीणां प्रकीर्तितः ।

वासो गृहान्तिके देयमन्नं वासः सरक्ष्यम् ॥ २९७ ॥

नीचाभिगमनं गूर्मपातनं भर्तृहिंसनम् ।

विशेषपतनीयानि स्त्रीणामेतान्यपि ध्रुवम् ॥ २९८ ॥

शरणागतबालस्त्रीहिंसकान्संवसेन्न तु ।

चीर्णव्रतानपि सदा कृतघ्नसहितानिमान् ॥ २९९ ॥

घटेऽप्यर्जिते ज्ञातिमध्यस्थो यवसं गयाम् ।

प्रदद्यात्प्रयमं गोभिः सत्कृतस्य हि सत्क्रिया ॥ ३०० ॥

विख्यातदोषः कुर्वति पर्यदोऽनुमतं व्रतम् ।

॥ अथ रहस्यप्रायश्चित्तप्रकरणम् ॥

अनभिर्यातदोषस्तु रहस्यं व्रतमाचरेत् ॥ ३०१ ॥

त्रिरात्रोपोषितो जप्या ब्रह्महा त्वघमर्षणम् ।

अन्तर्जले विशुध्येत गां दत्त्वा च पयस्विनीम् ॥ ३०२ ॥

लोमभ्यः स्वाहेत्यथवा दिवसं मारुताशनः ।

जले स्थित्वाभिजुह्याद्यत्वारिंशद्गृताहृतीः ॥ ३०३ ॥

त्रिरात्रोपोषितो हृत्वा कूम्पाण्डीभिर्धृतं शुचिः ।

ब्राह्मणः स्वर्णहारी तु रुद्रजापी जले स्थितः ॥ ३०४ ॥

सहस्रशीर्षाजापी तु मुच्यते गुरुतल्पगः ।

गौर्देया कर्मणोऽस्यान्ते पृथगेभिः पयस्विनी ॥ ३०५ ॥

प्राणायामशतं कार्यं सर्वपापापनुत्तये ।

उपपातकजातानामनादिष्टस्य चैव हि ॥ ३०६ ॥

ओङ्काराभिद्रुतं सोमसलिलं पावनं पिबेत् ।

कृत्वा तु रेतोविष्णुमूत्रप्राशनं च नृदिजोत्तमः ॥ ३०७ ॥

निशायी वा दिवा वापि यदज्ञानकृतं भवेत् ।

त्रैकाल्यसन्ध्याकरणात्तत्सर्वं विप्रणश्यति ॥ ३०८ ॥

शुक्रियारण्यकजपो गायत्र्याथ विशेषतः ।

सर्वपापहरा ह्येते हृद्रेकादशिनी तथा ॥ ३०९ ॥

यत्र यत्र च सङ्कीर्णमात्मानं मन्यते द्विजः ।

तत्र तत्र तिलैर्होमो गायत्र्या वाचनं तथा ॥ ३१० ॥

वेदाभ्यासरतं क्षान्तं महायज्ञक्रियापरम् ।

न स्पृशन्तीह पापानि महापातकजान्यपि ॥ ३११ ॥

वायुभक्षो दिवा तिष्ठन्नाग्निं नीत्वाप्तु सूर्यदृक् ।

जम्वा सहस्रं गायत्र्याः शुध्येद्ब्रह्मवधादृते ॥ ३१२ ॥

॥ अथ कृच्छ्रादिलक्षणप्रकरणम् ॥

ब्रह्मचर्यं दया क्षान्तिर्दानं सत्यमकल्कता ।

अहिंसास्तेयमाभुर्यदमाधेति यमाः स्मृताः ॥ ३१३ ॥

स्नानमौनोपवासैर्ज्यास्याध्यायोपस्थनिमहाः ।

नियमा गुरुशुभ्रूपाशीचाक्रोधाप्रमादताः ॥ ३१४ ॥

गोमूत्रं गोमयं क्षीरं दधि सर्पिः कुशोदकम् ।

जम्घ्वा परे ऽह्न्युपयसेत्कृच्छ्रं सान्तपन चरन् ॥ ३१५ ॥

पृथक्सान्तपनद्रव्यैः षडहः सोपवासकः ।

सप्ताहेन तु कृच्छ्रो ज्यं महासान्तपनः स्मृतः ॥ ३१६ ॥

पर्णोदुम्बरराजीवविल्वपत्रकुशोदकोः ।

प्रत्येकं प्रत्यहं पीतैः पर्णकृच्छ्र उदाहृतः ॥ ३१७ ॥

तत्रक्षीरघृताम्बूनामेकैकं प्रत्यहं पिबेत् ।

एकरात्रोपवासश्च तत्रकृच्छ्र उदाहृतः ॥ ३१८ ॥

एकमक्तेन नक्तेन तथैवायाचितेन च ।
 उपवासेन चैकेन पादकृच्छ्रः प्रकीर्तितः ॥ ३१९ ॥
 यथा कथंचिन्निगुणः प्राजापत्यो ज्यमुच्यते ।
 अभयमेवातिकृच्छ्रः स्यात्पाणिपूजाभोजनः ॥ ३२० ॥
 कृच्छ्रातिकृच्छ्रः पयसा दिवसानेकविंशतिम् ।
 द्वादशाहोपवासेन पराकः परिकीर्तितः ॥ ३२१ ॥
 पिण्याकृत्चामतक्राम्बुसक्तूनां प्रतिवासरम् ।
 एकरात्रोपवासश्च कृच्छ्रः सौम्यो ज्यमुच्यते ॥ ३२२ ॥
 एषां त्रिरात्रमभ्यासादेकैकस्य यथाक्रमम् ।
 तुलापुरुष इत्येष श्रेयः पञ्चदशाहिकः ॥ ३२३ ॥
 तिथिवृद्ध्याचरेत्पिण्डान्जुक्ते शिख्यण्डसम्मितान् ।
 एकैकं हासयेत्कृष्णे पिण्डं चान्द्रायणं चरन् ॥ ३२४ ॥
 यथा कथंचित्पिण्डानां चत्वारिंशच्छतद्वयेम् ।
 मासेनैवोपभुञ्जीत चान्द्रायणमयापरम् ॥ ३२५ ॥
 कुर्यान्नृपवणक्षायी कृच्छ्रं चान्द्रायणं तथा ।
 पवित्राणि जपेत्पिण्डान्गायत्र्या चामिमन्त्रयेत् ॥ ३२६ ॥
 अनादिष्टेषु पापेषु शुद्धिश्चान्द्रायणेन च ।
 धर्मार्थं यश्चरेदेतच्चन्द्रस्यैति सलोकताम् ॥ ३२७ ॥
 कृच्छ्रकृच्छ्रर्मकामस्तु महतीं भियमानुयात् ।
 यथा गुरुक्रतुफलं प्राप्नोति सुसमाहितः ॥ ३२८ ॥
 श्रुत्वेमानृपयो धर्मान्याश्वत्क्षयेन भाषितान् ।
 इदमूचुर्महात्मानं योगीन्द्रममितौजसम् ॥ ३२९ ॥
 य इदं धारयिष्यन्ति धर्मशास्त्रमनन्दिताः ।
 इह लोके यशः प्राप्य ते यास्यन्ति त्रिविष्टपम् ॥ ३३० ॥
 विद्यार्थां प्रामुयाद्दिशां धनकामो धनं तथा ।
 आयुष्कामस्तथैवायुः श्रीकामो महतीं भियम् ॥ ३३१ ॥
 श्लोकत्रयमपि ह्यस्माद्यः आदे आरयिष्यति ।
 पितॄणां तस्य नृभिः स्यादक्षया नात्र संशयः ॥ ३३२ ॥

ब्राह्मणः पात्रतां यात्रि क्षत्रियो विजयी भवेत् ।
 वैश्यश्च धान्यधनवानस्य शास्त्रस्य धारणात् ॥ ३३३ ॥
 य इदं भावयेद्विद्वान्द्रिजान्पर्वसु पर्वसु ।
 अश्वमैधफलं तस्य तद्भवाननुमन्ताम् ॥ ३३४ ॥
 भुत्वैतद्याज्ञवल्क्योऽपि प्रीतात्मा मुनिभाषितम् ।
 एवमस्त्विति होवाच नमस्कृत्य स्वयम्भुवे ॥ ३३५ ॥

इति याज्ञवल्कीये धर्मशास्त्रे

प्रायश्चित्ताख्यः

तृतीयोऽध्यायः ॥

समाप्तं चेदं श्रीयाज्ञवल्क्यप्रणीतं

धर्मशास्त्रम् ॥